

STARNAT 8 / STARCOLOR 8 - ZN - Ø 5,5 x L



DÉFINITION DU PRODUIT

- Vis autoperceuse Ø 5,5 mm.
- Tête STAR discrète et esthétique.
- Tête naturelle (STARNAT) ou laquée (STARCOLOR).
- Peut être montée avec une rondelle VULCA Alu.
- Pas de 1 mm.
- Pointe foret.

DOMAINE D'APPLICATION

- Fixation esthétique sur support métallique.
- Capacité de perçage (CP) : 2 à 8 mm de tôle acier.

MATIÈRE & REVÊTEMENT

Matière :

- Vis : Acier traité.
- Rondelle VULCA : Aluminium (VA) + EPDM (Éthylène Propylène Diène Monomère)

Revêtement :

- Vis : Zingage blanc sans chrome VI - Épaisseur $\geq 5 \mu\text{m}$ suivant la norme ISO 4042.

Laquage :

- Peinture époxy, polyester ou polyuréthane (large panel de coloris disponible).
- Épaisseur de laquage suivant FT 4453.
- Le revêtement de couleur ne confère qu'un caractère esthétique. Il ne préjuge pas des tenues mécaniques nominales. En cas de dégradation du revêtement, ce produit conserve sa performance et ne déroge pas à la fonction principale pour laquelle il est destiné.

Résistance à la corrosion :

- Test Kesternich selon la norme NF EN ISO 22479 : Résiste à 1 cycles sans apparition de rouille rouge.
- Test au brouillard salin selon la norme NF EN ISO 9227 : Aucune trace de rouille rouge après 48 heures.
- Garantie à la corrosion : Sans garantie.

Nous déconseillons l'utilisation des vis en acier laqué dans les atmosphères extérieures autres que les suivantes : rurale non polluée, urbaine ou industrielle normale. Pour une atmosphère marine entre 10 et 20 km du bord de mer, le choix définitif doit être fait après consultation et accord du fabricant de fixation.

MISE EN ŒUVRE

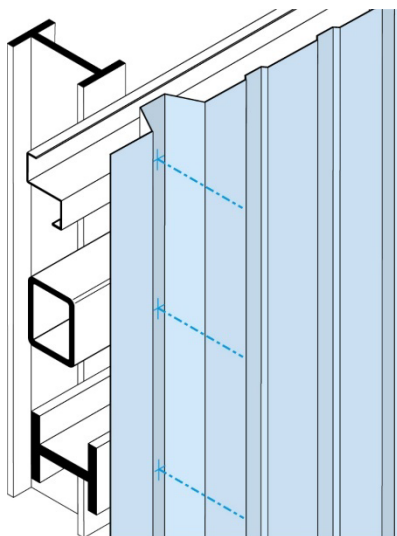

- La mise en œuvre se fait à l'aide d'une visseuse FEIN ASCM 18-4 QM AS avec limiteur de couple et jauge de profondeur muni d'une douille de vissage STAR-GRIPP 2.
- Facilité d'introduction et auto-maintien de la tête STAR dans la douille STAR-GRIPP 2. La vis est fermement maintenue lors des pointages et perçages (pas de perte de vis). Positionnement possible dans des endroits difficiles d'accès.
- Indémontable avec des douilles standards.

Machines non autorisées :

Les boulonneuses, clés à chocs, visseuses à choc ne sont pas adaptées aux travaux d'assemblage et sont strictement interdites à l'utilisation.

Outils de pose conseillés :

- Coffret visseuse à batterie FEIN ASCM 18-4 QM AS + 2 batteries et 1 chargeur (code : 321 688).
- Butée de profondeur pour FEIN ASCM 18-4 QM AS (code : 321 686).
- Butée FEIN douille STAR-GRIPP 2 / S'TET (code : 375 013).
- Douille monobloc STAR-GRIPP 2 (code : 375 012).

Produits associés :

- STARNAT / STARCOLOR 4T ZN Ø5,5xL (voir FT n° : 4104)
- STARNAT / STARCOLOR 4PI ZN Ø5,5xL (voir FT n° : 4101)
- STARNAT / STARCOLOR 12 ZN Ø5,5xL (voir FT n° : 4103)
- STARNAT / STARCOLOR BOIS ZN 6,5xL (voir FT n° : 4104)

PERFORMANCES

Propriétés mécaniques de l'EPDM de la rondelle VULCA :

- Dureté : 60 ± 5 DIDC.

Temps de perçage :

- Matériaux testés : Acier de construction S355 JR.
- Outillage utilisé : Visseuse FEIN ASCM 18-4 QM AS avec limiteur de couple et jauge de profondeur.

Test de perçage	Unité	Ø 5,5
Temps de perçage	sec/mm	< 2
Vitesse de rotation	RPM	2000 *
Charge axiale	daN	20

(*) Réelle sous charge : 1800 trs/min

Résistances caractéristiques :

- Résistance caractéristique à la traction :

$$\bar{x} = 1355 \text{ daN}$$

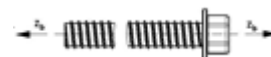

- Résistance caractéristique au cisaillement - 0,6 x Rm :

$$\bar{x} = 813 \text{ daN}$$

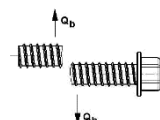

- Résistance caractéristique à la torsion :

$$\bar{x} = 10 \text{ Nm}$$

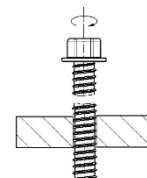

- Résistances à l'arrachement (Pk) conformément à la norme NF P 30-314 :

Tôle supérieure Acier	Tôle support Acier	Pk en daN
S320 - 0,75 mm	S320 - 2 mm	324
	S280 - 2,5 mm	418
	S235 - 3 mm	559
	S235 - 4 mm	642*
	S235 - 6 mm	642*
	S235 - 8 mm	642*

Les valeurs indiquées n'intègrent pas de coefficients de sécurité
*Déboutonnage

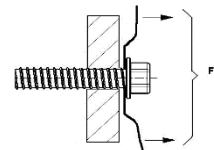

- Résistances à l'arrachement (Pk) conformément à la norme NF P 30-310 :

Épaisseur du support Acier	Pk en daN
S320 - 2 mm	324
S280 - 2,5 mm	418
S235 - 3 mm	559
S235 - 4 mm	1157
S235 - 6 mm	1392**
S235 - 8 mm	1392**

Les valeurs indiquées n'intègrent pas de coefficients de sécurité
**Rupture

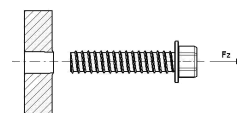

DIMENSIONS & CODES

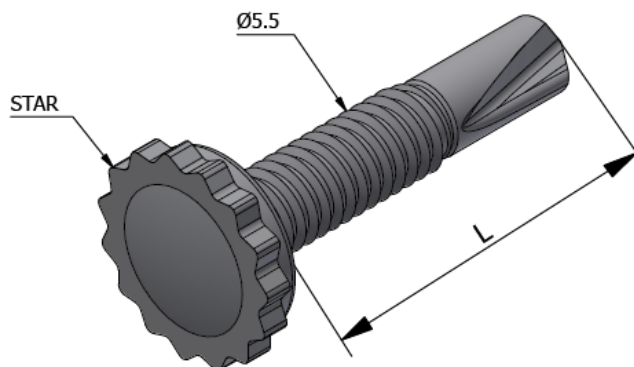

Ø x L (mm)	CP (mm)	CS mini (mm)	CA maxi (mm)	Ø VULCA (mm)	Cond.	Code Tête naturelle	Code Tête laquée
5,5 x 27	2 à 8	-	13	-	100	375 049	375 052
5,5 x 27 + VA 13	2 à 8	-	11	13	100	375 050	375 051

Ø : Diamètre nominal - L : Longueur - CP : Capacité de perçage - CS_{mini} : Capacité de serrage minimum - CA_{maxi} : Capacité d'assemblage maximum - Cond. : Conditionnement

CONFORMITÉ

- Les résistances caractéristiques sont issues d'essais réalisés par le laboratoire LR ETANCO.
- Réaction au feu : A1 suivant NF EN 13501-1 (uniquement pour la vis).

MARQUAGE & ÉTIQUETAGE

- Sur conditionnement naturel : STARNAT 8 ZN - Ø 5,5 x L + CODE.
- Sur conditionnement naturel avec rondelle : STARNAT 8 ZN - Ø 5,5 x L + VA Ø + CODE.
- Sur conditionnement laqué : STARCOLOR 8 ZN - Ø 5,5 x L + COULEUR + CODE.
- Sur conditionnement laqué avec rondelle : STARCOLOR 8 ZN - Ø 5,5 x L + VA Ø + COULEUR + CODE.

CONTRÔLE QUALITÉ

- Système de management de la qualité certifié ISO 9001 suivant certificat en vigueur.

NOTA

Les renseignements contenus dans ce document sont donnés de bonne foi, uniquement dans un souci d'information générale. Ils reflètent l'état de nos connaissances au moment de leur rédaction. Les possibilités d'utilisation de nos produits étant nombreuses, et pouvant être hors de notre contrôle, notre responsabilité ne saurait en aucun cas être engagée en cas de mauvaise utilisation de nos produits. Les renseignements donnés ne peuvent être considérés que comme une suggestion d'utilisation sans tenir compte des brevets existants, ni des prescriptions légales ou réglementaires, nationales ou locales. L'acheteur est tenu de vérifier si la détention ou l'utilisation de nos produits est soumise sur son territoire à des règles particulières, notamment en matière publique, d'hygiène et de sécurité des travailleurs et des consommateurs. Il assume également seuls les devoirs d'information et de conseil auprès de l'utilisateur final. Le non-respect éventuel de ces réglementations, prescriptions et devoirs ne peut en aucun cas engager notre responsabilité

Date d'enregistrement : 12/05/2025 - Indice C

LR ETANCO est membre adhérent de :



LR ETANCO - Parc les Érables - Bât. 1 - 66 Route de Sartrouville

78231 Le Pecq Cedex France - www.etanco.eu

Tél : 01 34 80 52 00 - commercial.france@etanco.fr