

## ZACROVIS 8 - TH10 - 2C - Ø 5,5 x L

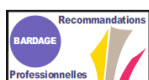

### DÉFINITION DU PRODUIT

- Vis autoperceuse Ø 5,5 mm.
- Tête Hexagonale 6 pans de 10 mm ZAMAC.
- Tête naturelle ou laquée.
- Peut être montée avec une rondelle VULCA.
- Pas de 1 mm.
- Pointe foret.

### DOMAINE D'APPLICATION

- Couverture : Fixation de bacs acier et aluminium en plage sur charpente métallique (avec rondelle VULCA inox Ø19).
- Bardage simple peau : Fixation de bacs acier et aluminium sur ossature métallique (avec rondelle VULCA alu Ø14).
- Capacité de perçage (CP) : 2 à 8 mm de tôle acier.
- Le surmoulage ZAMAC permet un fort couple de serrage.

### MATIÈRE & REVÊTEMENT

#### Matière :

- Corps de la vis : Acier traité.
- Tête de la vis : ZAMAC (Zinc / Aluminium)
- Rondelle VULCA : Aluminium (VA) ou acier inoxydable (VI) + EPDM (Éthylène Propylène Diène Monomère)

#### Revêtement :

- Vis : SUPRACOAT 2C - Épaisseur ≥ 12 µm suivant la norme ISO 4042.

#### Laquage :

- Peinture époxy, polyester ou polyuréthane (large panel de coloris disponible).
- Épaisseur de laquage suivant FT 4453.
- Le revêtement de couleur ne confère qu'un caractère esthétique. Il ne préjuge pas des tenues mécaniques nominales. En cas de dégradation du revêtement, ce produit conserve sa performance et ne déroge pas à la fonction principale pour laquelle il est destiné.

#### Résistance à la corrosion :

- Par test Kesternich selon la norme NF EN ISO 22479 :  
Résiste à 15 cycles sans apparition de rouille rouge.
- Par test au brouillard salin selon la norme NF EN ISO 9227 :  
Aucune trace de rouille rouge après 500 heures.
- Garantie à la corrosion :  
Tête ZAMAC garantie 20 ans contre la corrosion.

## MISE EN ŒUVRE

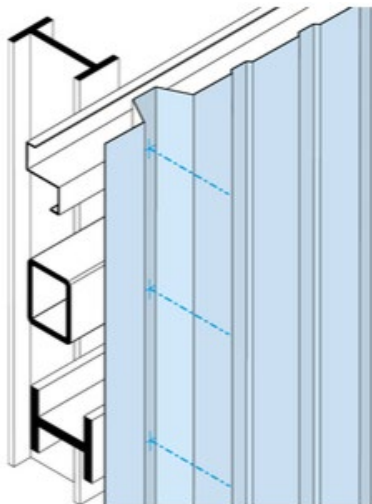

- La mise en œuvre se fait à l'aide d'une visseuse FEIN ASCM 18-4 QM AS avec limiteur de couple et jauge de profondeur muni d'une douille de vissage à empreinte hexagonale six pans creux de 10 mm.

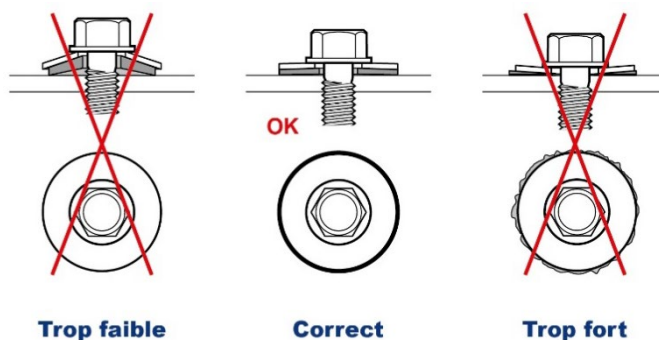

### Machines non autorisées :

Les boulonneuses, clés à chocs, visseuses à choc ne sont pas adaptées aux travaux d'assemblage et sont strictement interdites à l'utilisation.

### Outils de pose conseillés :

- Coffret visseuse à batterie FEIN ASCM 18-4 QM AS + 2 batteries et 1 chargeur (code : 321 688).
- Butée de profondeur pour FEIN ASCM 18-4 QM AS (code : 321 686).
- Douille monobloc à empreinte hexagonale six pans creux de 10 mm Lg 65 mm (code : 323 510).

**Produits associés :**

- ZACROVIS 4T SF 2C TH10 Ø4.8xL (voir FT n° 4317).
- ZACROVIS 5T PI 2C TH10 Ø4.8xL (voir FT n° 4070).
- ZACROVIS 3T/1.5 2C TH Ø6.3xL (voir FT n° 4058 & 4059).
- ZACROVIS 4T/2.5 2C TH12 Ø6.3xL (voir FT n° 4060).
- ZACROVIS 4 2C TH10 Ø4.8xL (voir FT n° 4071).
- ZACROVIS 4PI 2C TH8 Ø5.5xL (voir FT n° 4419).
- ZACROVIS 6 2C TH12 Ø6.3xL (voir FT n° 4062).
- ZACROVIS 8 2C TH12 Ø6.3xL (voir FT n° 4065).
- ZACROVIS 12 2C TH Ø5.5xL (voir FT n° 4066 & 4067).
- ZACROVIS 12 2C TH12 Ø6xL (voir FT n° 4068).
- ZACROVIS 15 2C TH12 Ø6xL (voir FT n° 4069).
- ZACROVIS SPIRAL 18 2C TH12 Ø6.3xL (voir FT n° 4169).
- ZACROVIS BOIS 2C TH10 Ø4.9xL (voir FT n° 4076).
- ZACROVIS BOIS 2C TH Ø6.5xL (voir FT n° 4074 & 4075).
- ZACROVIS 5DF 2C TH12 Ø5.5xL (voir FT n° 4077).
- ZACROVIS 8DF 2C TH12 Ø6.3xL (voir FT n° 4078).
- ZACROVIS 12DF 2C TH12 Ø5.5xL (voir FT n° 4079).
- ZACROVIS BOIS DF 2C TH12 Ø6.5xL (voir FT n° 4081).

## PERFORMANCES

Propriétés mécaniques de l'EPDM de la rondelle VULCA :

- Dureté : 60 ± 5 DIDC.

Temps de perçage :

- Matériaux testés : Acier de construction S355 JR.
- Outillage utilisé : Visseuse FEIN ASCM 18-4 QM AS avec limiteur de couple et jauge de profondeur.

Test de perçage	Unité	Ø 5,5
Temps de perçage	sec/mm	< 2
Vitesse de rotation	RPM	2000 *
Charge axiale	daN	20

(\*) Réelle sous charge : 1800 trs/min

Résistances caractéristiques :

- Résistance caractéristique à la traction :

$$\bar{x} = 1355 \text{ daN}$$

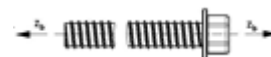

- Résistance caractéristique au cisaillement - 0,6 x Rm :

$$\bar{x} = 813 \text{ daN}$$

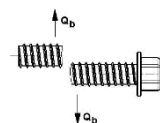

- Résistance caractéristique à la torsion :

$$\bar{x} = 10 \text{ Nm}$$

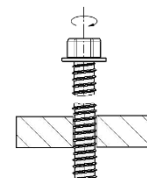

- Résistances à l'arrachement (Pk) conformément à la norme NF P 30-314 :

Tôle supérieure Acier	Tôle support Acier	Pk en daN
S320 - 0,75 mm	S320 - 2 mm	324
	S280 - 2,5 mm	418
	S235 - 3 mm	559
	S235 - 4 mm	671*
	S235 - 6 mm	671*
	S235 - 8 mm	671*

Les valeurs indiquées n'intègrent pas de coefficients de sécurité  
\*Déboutonnage

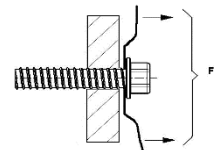

- Résistances à l'arrachement (Pk) conformément à la norme NF P 30-310 :

Épaisseur du support Acier	Pk en daN
S320 - 2 mm	324
S280 - 2,5 mm	418
S235 - 3 mm	559
S235 - 4 mm	1157
S235 - 6 mm	1392**
S235 - 8 mm	1392**

Les valeurs indiquées n'intègrent pas de coefficients de sécurité  
\*\*Rupture

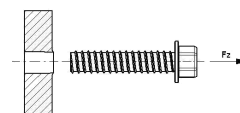

## DIMENSIONS & CODES

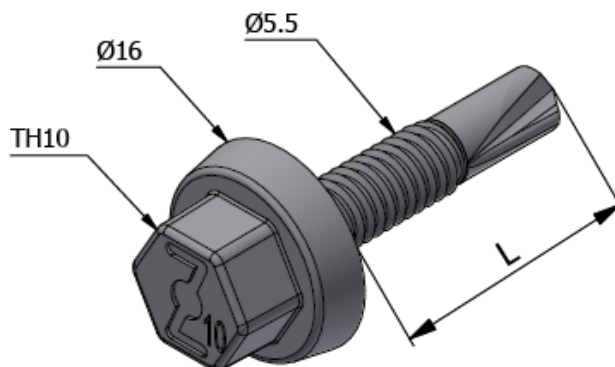

Ø x L (mm)	CP (mm)	CS mini (mm)	CA maxi (mm)	Ø VULCA (mm)	Cond.	Code Tête naturelle	Code Tête laquée
5,5 x 27	2 à 8	-	13	-	100	333 213	-
5,5 x 27 + VA 14	2 à 8	-	11	14	100	333 215	333 220
5,5 x 27 + VI 19	2 à 8	-	10	19	100	333 226	333 229

Ø : Diamètre nominal - L : Longueur - CP : Capacité de perçage - CS<sub>mini</sub> : Capacité de serrage minimum - CA<sub>maxi</sub> : Capacité d'assemblage maximum - Cond. : Conditionnement

## CONFORMITÉ

- Conforme au NF DTU 40.35 : Couverture en plaques nervurées issues de tôles d'acier revêtues.
- Conforme aux recommandations professionnelles RAGE : BARDAGES en acier protégé et en acier inoxydable.
- Les résistances caractéristiques sont issues d'essais réalisés par le laboratoire LR ETANCO.
- Réaction au feu : A1 suivant NF EN 13501-1 (uniquement pour la vis).

## MARQUAGE & ÉTIQUETAGE

- Sur conditionnement naturel : ZACROVIS 8 TH10 / 2C - Ø 5,5 x L + CODE.
- Sur conditionnement naturel avec rondelle aluminium : ZACROVIS 8 TH10 / 2C - Ø 5,5 x L + VA Ø + CODE.
- Sur conditionnement naturel avec rondelle inox : ZACROVIS 8 TH10 / 2C - Ø 5,5 x L + VI Ø + CODE.
- Sur conditionnement laqué : ZACROVIS 8 TH10 / 2C - Ø 6,3 x L + COULEUR + CODE.
- Sur conditionnement laqué avec rondelle aluminium : ZACROVIS 8 TH10 / 2C - Ø 5,5 x L + VA Ø + COULEUR + CODE.
- Sur conditionnement laqué avec rondelle inox : ZACROVIS 8 TH10 / 2C - Ø 5,5 x L + VI Ø + COULEUR + CODE.

## CONTRÔLE QUALITÉ

- Système de management de la qualité certifié ISO 9001 suivant certificat en vigueur.

## NOTA

Les renseignements contenus dans ce document sont donnés de bonne foi, uniquement dans un souci d'information générale. Ils reflètent l'état de nos connaissances au moment de leur rédaction. Les possibilités d'utilisation de nos produits étant nombreuses, et pouvant être hors de notre contrôle, notre responsabilité ne saurait en aucun cas être engagée en cas de mauvaise utilisation de nos produits. Les renseignements donnés ne peuvent être considérés que comme une suggestion d'utilisation sans tenir compte des brevets existants, ni des prescriptions légales ou réglementaires, nationales ou locales. L'acheteur est tenu de vérifier si la détention ou l'utilisation de nos produits est soumise sur son territoire à des règles particulières, notamment en matière publique, d'hygiène et de sécurité des travailleurs et des consommateurs. Il assume également seuls les devoirs d'information et de conseil auprès de l'utilisateur final. Le non-respect éventuel de ces réglementations, prescriptions et devoirs ne peut en aucun cas engager notre responsabilité

Date d'enregistrement : 06/05/2025 - Indice C

LR ETANCO est membre adhérent de :



LR ETANCO - Parc les Érables - Bât. 1 - 66 Route de Sartrouville

78231 Le Pecq Cedex France - [www.etanco.eu](http://www.etanco.eu)

Tél : 01 34 80 52 00 - [commercial.france@etanco.fr](mailto:commercial.france@etanco.fr)