

PLAQUETTE DE BARDAGE INOX A2 100x27x2



DÉFINITION DU PRODUIT

- Plaquette de répartition avec perforations pour permettre le passage des fixations.

DOMAINE D'APPLICATION

- Pour la fixation invisible de panneaux sandwich en bardage.

MATIÈRE & REVÊTEMENT

Matière :

- Acier inoxydable austénitique A2 (AISI 304) - 1.4301 suivant la norme NF EN 10088.

Résistance à la corrosion :

- Par test Kesternich selon la norme NF EN ISO 3231 :
Résiste à 30 cycles sans apparition de rouille rouge.
- Par test au brouillard salin selon la norme NF EN ISO 9227 :
Aucune trace de rouille rouge après 1000 heures.

MISE EN ŒUVRE

Exemple de pose :

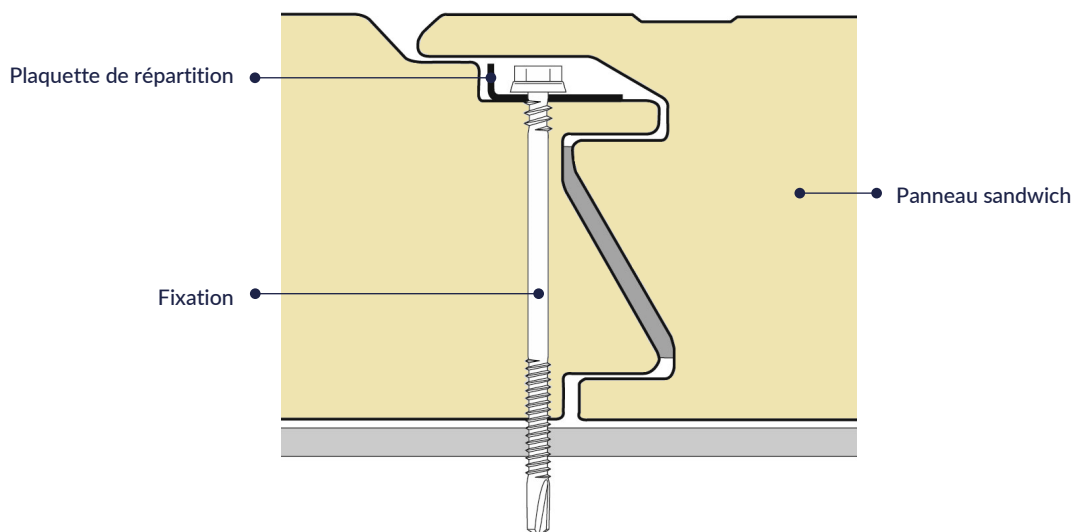

- Il convient de respecter la mise en œuvre du document technique application (DTA)

Exemple de panneau sandwich :

- Isocab.

PERFORMANCES

- S'utilisent avec des fixations de $\varnothing 5,5$ ou $\varnothing 6,5$ types :

ZACROVIS, CAPINOX



DRILLNOX



DIMENSIONS & CODES

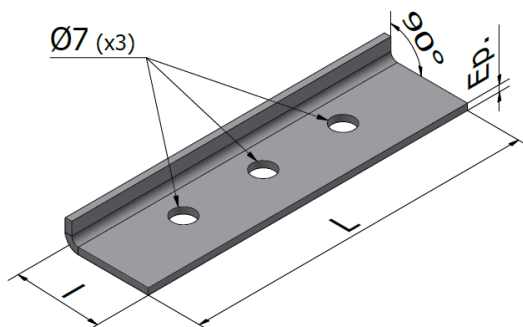

L. (mm)	l. (mm)	Ép. (mm)	Code
100	27	2	604 005

L. : Longueur - l. : Largeur - Ép. : Épaisseur

CONFORMITÉ

- En conformité avec les recommandations professionnelles RAGE : BARDAGES en panneaux sandwich à deux parements en acier et à âme polyuréthane.
- Se référer au document technique application (DTA) en vigueur.
- Réaction au feu : A1 suivant NF EN 13501-1.

MARQUAGE & ÉTIQUETAGE

- Sur conditionnement : PLAQUETTE BARDAGE InA2 100x27x2 + CODE.

CONTRÔLE QUALITÉ

- Système de management de la qualité certifié ISO 9001 suivant certificat en vigueur.

NOTA

Les renseignements contenus dans ce document sont donnés de bonne foi, uniquement dans un souci d'information générale. Ils reflètent l'état de nos connaissances au moment de leur rédaction. Les possibilités d'utilisation de nos produits étant nombreuses, et pouvant être hors de notre contrôle, notre responsabilité ne saurait en aucun cas être engagée en cas de mauvaise utilisation de nos produits. Les renseignements donnés ne peuvent être considérés que comme une suggestion d'utilisation sans tenir compte des brevets existants, ni des prescriptions légales ou réglementaires, nationales ou locales. L'acheteur est tenu de vérifier si la détention ou l'utilisation de nos produits est soumise sur son territoire à des règles particulières, notamment en matière publique, d'hygiène et de sécurité des travailleurs et des consommateurs. Il assume également seuls les devoirs d'information et de conseil auprès de l'utilisateur final. Le non-respect éventuel de ces réglementations, prescriptions et devoirs ne peut en aucun cas engager notre responsabilité.

Date d'enregistrement : 18/11/2022 - Indice C

LR ETANCO est membre adhérent de :



LR ETANCO - Parc les Érables - Bât. 1 - 66 Route de Sartrouville

78231 Le Pecq Cedex France - www.etanco.eu

Tél : 01 34 80 52 00 - commercial.france@etanco.fr