

TIGE FILETÉE ACIER ZINGUÉ BLANC



DÉFINITION DU PRODUIT

- Tige filetée avec un filetage ISO métrique standard.

DOMAINE D'APPLICATION

- Destiné à être utilisé avec un trou taraudé afin de venir fixer un assemblage.
- Usage intérieur sec.

MATIÈRE & REVÊTEMENT

Matière :

- Acier classe 4.8.

Revêtement :

- Zingage blanc sans chrome VI.
- Épaisseur $\geq 5 \mu\text{m}$ suivant ISO 4042.

MISE EN ŒUVRE

Exemple de pose :



Produits associés :

- Écrou hexagonal HU en acier zingué blanc (voir FT 0073)
- Rondelle plate en acier zingué (voir FT 0072)

PERFORMANCES

Caractéristiques mécaniques :

CARACTÉRISTIQUE MÉCANIQUE	VALEUR
Classe de résistance ⁽¹⁾	4.8
Limite d'élasticité (Re)	320 N/mm ²
Limite de rupture (Rm)	400 N/mm ²

(1) Autres classes d'acier sur demande, nous consulter.

DIMENSIONS & CODES

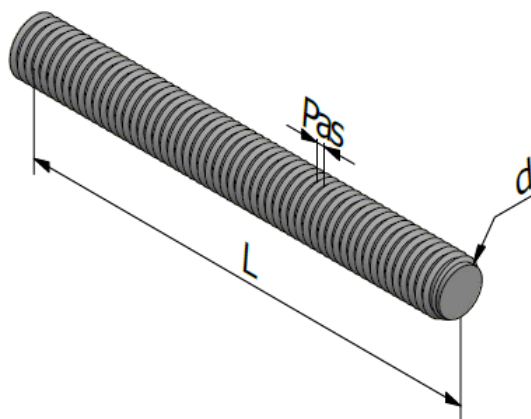

d. (mm)	Pas (mm)	L. (mm)	Code
M4	0,70	1 000	174 470
M5	0,80	1 000	174 480
M6	1,00	1 000	174 500
M6	1,00	2 000	174 700
M7	1,00	1 000	174 507
M7 ⁽¹⁾	1,50	1 000	174 508
M8	1,25	1 000	174 510
M10	1,50	1 000	174 520
M12	1,75	1 000	174 530
M14	2,00	1 000	174 540
M16	2,00	1 000	174 550
M18	2,50	1 000	174 560
M20	2,50	1 000	174 570
M22	2,50	1 000	174 580
M30	3,50	1 000	174 532

(1) Hors DIN 976

d. : Diamètre nominal - L. : Longueur totale

CONFORMITÉ

- Conforme à la norme DIN 976 et à l'ISO 3506.
- Réaction au feu : A1 suivant NF EN 13501-1.

MARQUAGE - ÉTIQUETAGE

- Sur conditionnement : TIGE FILETÉE ZN + Ø + Pas + Longueur + Classe 4.8 + CODE.

CONTRÔLE QUALITÉ

- Système de management de la qualité certifié ISO 9001 suivant certificat en vigueur.

NOTA

Les renseignements contenus dans ce document sont donnés de bonne foi, uniquement dans un souci d'information générale. Ils reflètent l'état de nos connaissances au moment de leur rédaction. Les possibilités d'utilisation de nos produits étant nombreuses, et pouvant être hors de notre contrôle, notre responsabilité ne saurait en aucun cas être engagée en cas de mauvaise utilisation de nos produits. Les renseignements donnés ne peuvent être considérés que comme une suggestion d'utilisation sans tenir compte des brevets existants, ni des prescriptions légales ou réglementaires, nationales ou locales. L'acheteur est tenu de vérifier si la détention ou l'utilisation de nos produits est soumise sur son territoire à des règles particulières, notamment en matière publique, d'hygiène et de sécurité des travailleurs et des consommateurs. Il assume également seuls les devoirs d'information et de conseil auprès de l'utilisateur final. Le non-respect éventuel de ces réglementations, prescriptions et devoirs ne peut en aucun cas engager notre responsabilité.

Date d'enregistrement : 18/11/2021 - Indice B

LR ETANCO est membre adhérent de :