

Fabricant : ETANCO (FRANCE)

Parc les Erables – Bât 1 – 66 route de Sartrouville – BP 49 – 78231 LE PECQ Cedex
Tel. : 01 34 80 52 00 – Fax : 01 30 71 01 89

Désignation de la vis

FASTOVIS - COLORVIS 8 DF TH10 / ZN Ø 6,3 x L

Application :

Fixation de bacs sur pannes métalliques d'épaisseur 2 mm à 8 mm.

Description :

Vis autoperceuse Ø 6,3 mm
Tête Hexagonale 6 pans de 10 mm à collerette naturelle ou laquée par EPOXY cuit au four.
Pas de 1,81 mm. Point foret
montée avec rondelle vulca Alu Ø 19 mm
Le double filet permet d'éviter l'affaissement du bac ou du panneau sandwich

Capacité de perçage (CP) :

2 à 8 mm sur tôle acier.

Matière :

Corps de vis : 20MB5 - SAE 1020 - JIS SWRCH22A.
Acier Cémenté de Rm 430 - 480 Mpa protégé
Dureté HV en surface 0.5 _ 550 < HV < 750
Rondelle : Aluminium + EPDM vulcanisé collé d'épaisseur 2 mm 70 Shore A

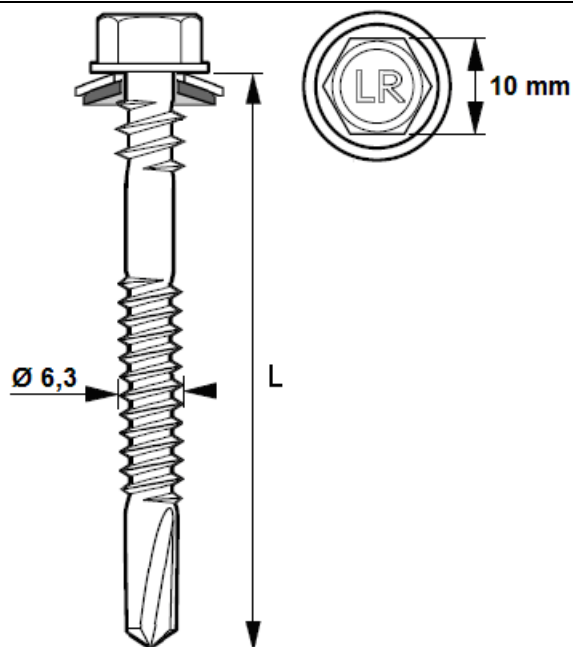

Positionnement Marquage non contractuel

Matière, revêtement et Essais de résistance à la corrosion :

- **ZN** : Acier cémenté zingué (3 à 5 µm de zinc)

Résistance à la corrosion par test Kesternich Dioxyde de soufre avec humidité sous condensation générale selon la Norme NF EN 3231 (2 l) :
Résiste à 1 cycle

Essai au BS (Brouillard salin) selon la norme NF ISO 9227 (mars 2007) :
Aucune trace de rouille rouge après 48 heures.

Résistance à la corrosion : Sans garantie

Nous déconseillons l'utilisation des vis en acier laqué dans les atmosphères extérieures autres que les suivantes : Rurale non polluée, urbaine ou industrielle normale, marine de 10 à 20 km du bord de mer.

Laquage des têtes et rondelles :

Peinture en poudre sans TGIC – Epoxy polyester sans Gloss

Les essais suivants ont été effectués sur des échantillons en acier zingué de 1 mm d'épaisseur avec une épaisseur de 60 µm de revêtement.

Test	Spécification ISO / ASTM
Adhérence en Croix	ISO 2409 - class 0
Résistance aux chocs	ASTM D 2794 - pass 20 inch/lbs
Flexibilité	ISO 1519 - pass 4 mm
Essai d'emboutissage	ISO 1520 - pass 6 mm
Résistance aux rayures	N / A
Résistance au BS (Brouillard Salin)	ISO 9227 - pass 1000 heures
Résistance à l'humidité	ISO 6270 - pass 1000 heures
Résistance Kesternich	ISO 3231 - pass 25 cycles
Résistance Chimique	Résistance à la plupart des acides, bases et huiles à des températures normales, Peut-être affectée par des solvants chlorés.

Temps de Perçage t (s):

Conditions: a) Matériaux testés : Acier de construction S355 JR

b) Outillage utilisé : Test de perçage avec SCS Fein 6,3-19X de puissance 400 W mini avec limiteur de couple et jauge de profondeur.

Test de perçage	Unité	Ø 4,8	Ø 5,5	Ø 6,3 & 6,5
Temps de perçage	s/mm	< 2	< 2	< 2
Vitesse de rotation	rpm	2000 *	2000 *	2000 *
Charge axiale	daN	16	20	27

* Réelle sous charge : 1800 tr / min

Capacité de perçage, diamètre, longueur en (mm) et conditionnement :

Capacité de Perçage CP	Ø x Longueur	Capacité de Serrage CS mini	Capacité d'Assemblage CA maxi	Tête Hexagonale TH	Conditionnement
2 à 8	6,3 x 65 + VA 19	24	43	10	100
2 à 8	6,3 x 80 + VA 19	31	58	10	100
2 à 8	6,3 x 105 + VA19	47	83	10	100

Résistance Caractéristique (valeur en daN) :

$\bar{x} = 1614 \text{ daN}$



Cisaillement pur – 0.6 x Rm (valeur en daN) :

$\bar{x} = 968 \text{ daN}$

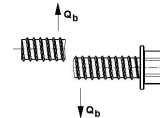

Torsion à la rupture (valeur en Nm) :

$\bar{x} = 16 \text{ Nm}$

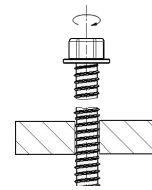

Valeurs de test à l'arrachement pur (Pk en daN) - Conforme à la norme NF P 30-310.

Epaisseur du support (mm)					
Acier S320		Acier S235			
2 mm	2.5 mm	3 mm	4 mm	6 mm	8 mm
281	454	544	804	1112	1520
Les valeurs indiquées n'intègrent pas de coefficients de sécurité					

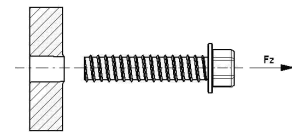

Conformité à la réglementation :

Règle professionnelle de bardage

Outillage de pose :

Visseuse FEIN SCS 6,3 -19X de puissance mini 400 W avec limiteur de couple et jauge de profondeur.
Embout de vissage : Douille à empreinte hexagonale six pans creux de 10 mm.

Marquage - Etiquetage :

FASTOVIS 8 DF TH10 / Zn – Ø 6,3 x L + code
FASTOVIS 8 DF TH10 / Zn – Ø 6,3 x L + VA 19 + code
COLORVIS 8 DF TH10 / Zn – Ø 6,3 x L + VA 19 + code

Contrôle de la qualité :

ISO 9001 : 2015