

**Fabricant : ETANCO (FRANCE)**

Parc les Erables – Bât 1 – 66 route de Sartrouville – BP 49 – 78231 LE PECQ Cedex  
Tel. : 01 34 80 52 00 – Fax : 01 30 71 01 89

## Désignation de la vis

# FASTOVIS - COLORVIS 15 TH10 / ZN Ø 6 x L

### Application :

Fixation de bacs sur pannes métalliques

### Description :

Vis autoperceuse Ø 6 mm  
Tête Hexagonale 6 pans de 10 mm à collerette naturelle ou laquée par EPOXY cuit au four.  
Pas de 1,2 mm. Point foret  
Peut être montée avec rondelle vulca Galva Ø 16 ou 14 mm

### Capacité de perçage (CP) :

4 à 15 mm sur tôle acier.

### Matière :

Acier Cémenté 20MB5 - SAE 1020 - JIS SWRCH22A.  
Dureté HV 0.5 en surface : 550 < HV < 750

Rondelle : Acier + EPDM vulcanisé collé d'épaisseur 2 mm  
70 Shore A

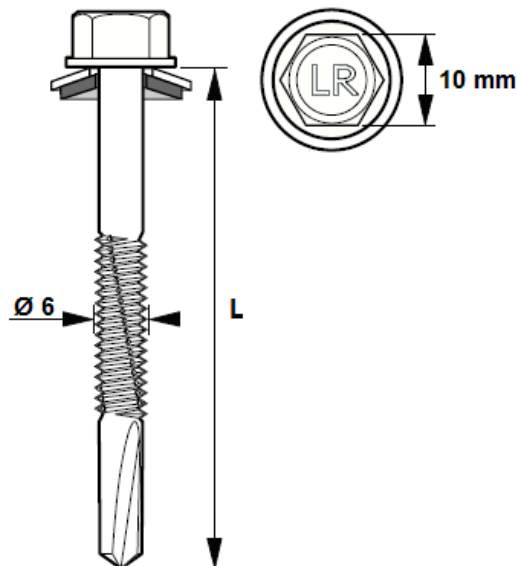

Positionnement Marquage non contractuel

## Matière, revêtement et Essais de résistance à la corrosion :

- **ZN** : Acier cémenté zingué (3 à 5 µm de zinc)

Résistance à la corrosion par test Kesternich Dioxyde de soufre avec humidité sous condensation générale selon la Norme NF EN 3231 (2 l) :  
Résiste à 1 cycle

Essai au BS (Brouillard salin) selon la norme NF ISO 9227 (mars 2007) :  
Aucune trace de rouille rouge après 48 heures.

Résistance à la corrosion : Sans garantie  
Nous déconseillons l'utilisation des vis en acier laqué dans les atmosphères extérieures autres que les suivantes : Rurale non polluée, urbaine ou industrielle normale, marine de 10 à 20 km du bord de mer.

## Laquage de têtes et rondelles :

Peinture en poudre sans TGIC – Epoxy polyester sans Gloss

Les essais suivants ont été effectués sur des échantillons en acier zingué de 1 mm d'épaisseur avec une épaisseur de 60 µm de revêtement.

Test	Spécification ISO / ASTM
Adhérence en Croix	ISO 2409 - class 0
Résistance aux chocs	ASTM D 2794 - pass 20 inch/lbs
Flexibilité	ISO 1519 - pass 4 mm
Essai d'emboutissage	ISO 1520 - pass 6 mm
Résistance aux rayures	N / A
Résistance au BS (Brouillard Salin)	ISO 9227 - pass 1000 heures
Résistance à l'humidité	ISO 6270 - pass 1000 heures
Résistance Kesternich	ISO 3231 - pass 25 cycles
Résistance Chimique	Résistance à la plupart des acides, bases et huiles à des températures normales, Peut-être affectée par des solvants chlorés.

## Temps de Perçage t (s):

Conditions: a) Matériaux testés : Acier de construction S355 JR  
 b) Outillage utilisé : Test de perçage avec SCS Fein 6,3-19X de puissance 400 W mini avec limiteur de couple et jauge de profondeur.

Test de perçage	Unité	Ø 4,8	Ø 5,5	Ø 6,3 & 6,5
Temps de perçage	s/mm	< 2	< 2	< 2
Vitesse de rotation	rpm	2000 *	2000 *	2000 *
Charge axiale	daN	16	20	27

\* Réelle sous charge : 1800 tr / min

## Capacité de perçage, diamètre, longueur en (mm) et conditionnement :

Capacité de Perçage CP	Ø x Longueur	Capacité de Serrage CS mini	Capacité d'Assemblage CA maxi	Tête Hexagonale TH	Conditionnement
4 à 15	6 x 35	-	16	12	100
4 à 15	6 x 35 + VG 14	-	14	12	100
4 à 15	6 x 35 + VG 16	-	14	12	100
4 à 15	6 x 45	-	26	12	100
4 à 15	6 x 45 + VG 14	-	24	12	100
4 à 15	6 x 45 + VG 16	-	24	12	100
4 à 15	6 x 55	15	36	12	100
4 à 15	6 x 55 + VG 16	13	34	12	100

Résistance Caractéristique (valeur en daN) :

$\bar{x} = 1294 \text{ daN}$



Cisaillement pur – 0.6 x Rm (valeur en daN) :

$\bar{x} = 776 \text{ daN}$

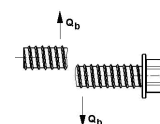

Torsion à la rupture (valeur en Nm) :

$\bar{x} = 16 \text{ Nm}$

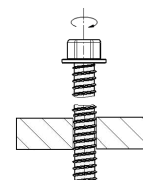

## Valeurs de test à l'arrachement via tôle supérieure (Pk en daN) - Conforme à la Norme NF P 30-314.

Épaisseur de tôle (mm)						
Tôle supérieure Acier S320	Tôle support Acier S235					
0.75 mm	4 mm	6 mm	8 mm	10 mm	12 mm	15 mm
	<b>731*</b>	<b>731*</b>	<b>731*</b>	<b>731*</b>	<b>731*</b>	<b>731*</b>

Les valeurs indiquées n'intègrent pas de coefficients de sécurité

\* **Débouzonne**

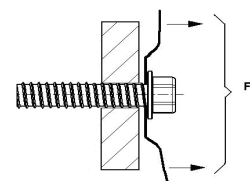

## Valeurs de test à l'arrachement pur (Pk en daN) - Conforme à la norme NF P 30-310.

Épaisseur du support (mm)					
Acier S235					
4 mm	6 mm	8 mm	10 mm	12 mm	15 mm
<b>819</b>	<b>1062</b>	<b>1780**</b>	<b>1780**</b>	<b>1780**</b>	<b>1780**</b>

Les valeurs indiquées n'intègrent pas de coefficients de sécurité

\*\***Rupture**

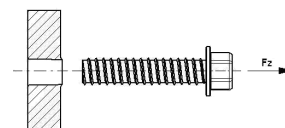

## Valeurs de test de charge de cisaillement de l'assemblage (Pk en daN) - Conforme à la NF P 30-316.

Épaisseur de tôle (mm)		
Tôle supérieure Acier S320	Tôle support Acier S235	daN
0.75	4	-
0.75	6	-
0.75	8	-
0.75	10	-
0.75	12	-
0.75	15	-

Les valeurs indiquées n'intègrent pas de coefficients de sécurité

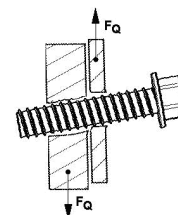

### Outillage de pose :

Visseuse FEIN SCS 6,3 -19X de puissance mini 400 W avec limiteur de couple et jauge de profondeur.  
Embout de vissage : Douille à empreinte hexagonale six pans creux de 10 mm

### Marquage - Etiquetage :

FASTOVIS 15 TH10 / Zn – Ø 6 x L + code  
FASTOVIS 15 TH10 / Zn – Ø 6 x L + VG 14 + code  
FASTOVIS 15 TH10 / Zn – Ø 6 x L + VG 16 + code

### Contrôle de la qualité :

ISO 9001 : 2015