

Fabricant : ETANCO (FRANCE)

Parc les Erables – Bât 1 – 66 route de Sartrouville – BP 49 – 78231 LE PECQ Cedex
Tel. : 01 34 80 52 00 – Fax : 01 30 71 01 89

Désignation de la vis

FASTOVIS– COLORVIS 12 TH8 / ZN Ø 5,5 x L

Application :

Fixation de bacs sur pannes métalliques

Description:

Vis autoperceuse Ø 5,5 mm
Tête Hexagonale 6 pans de 8 mm à collerette naturelle ou laquée par EPOXY cuit au four.
Pas de 1 mm Pointe foret
Peut être montée avec rondelle vulca GalvaØ14 mm ou 16 mm

Capacité de perçage (CP) :

4 à 12 mm sur tôle acier.

Matière :

Corps de vis :
Acier Cémenté 20MB5 - SAE 1020 - JIS SWRCH22A.
Dureté HV0.5 en surface : 550 < HV < 750
Rondelle : Acier + EPDM vulcanisé collé d'épaisseur 2 mm
70 Shore A

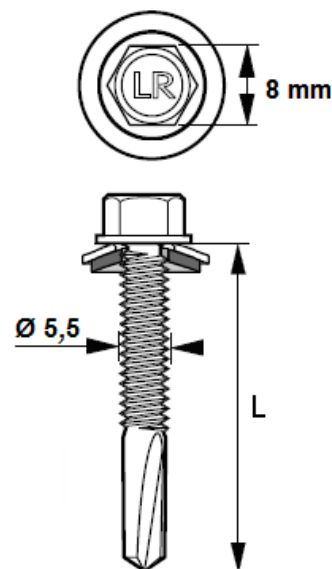

Positionnement Marquage non contractuel

Matière, revêtement et Essais de résistance à la corrosion :

•ZN : Acier cémenté zingué (3 à 5 µm de zinc)

Résistance à la corrosion par test Kesternich Dioxyde de soufre avec humidité sous condensation générale selon la Norme NF EN 3231 (2l) :
Résiste à 1 cycle

Essai au BS (Brouillard salin) selon la norme NF ISO 9227 (mars 2007) :
Aucune trace de rouille rouge après 48 heures.

Résistance à la corrosion : Sans garantie
Nous déconseillons l'utilisation des vis en acier laqué dans les atmosphères extérieures autres que les suivantes : Rurale non polluée, urbaine ou industrielle normale, marine de 10 à 20 km du bord de mer.

Laguage de têtes et rondelles :

Peinture en poudre sans TGIC – Epoxy polyester sans Gloss

Les essais suivants ont été effectués sur des échantillons en acier zingué de 1 mm d'épaisseur avec une épaisseur de 60 µm de revêtement.

Test	Spécification ISO / ASTM
Adhérence en Croix	ISO 2409 - class 0
Résistance aux chocs	ASTM D 2794 - pass 20 inch/lbs
Flexibilité	ISO 1519 - pass 4 mm
Essai d'emboutissage	ISO 1520 - pass 6 mm
Résistance aux rayures	N / A
Résistance au BS (Brouillard Salin)	ISO 9227 - pass 1000 heures
Résistance à l'humidité	ISO 6270 - pass 1000 heures
Résistance Kesternich	ISO 3231 - pass 25 cycles
Résistance Chimique	Résistance à la plupart des acides, bases et huiles à des températures normales, Peut-être affectée par des solvants chlorés.

Temps de Perçage t (s):

Conditions: a) Matériaux testés : Acier de construction S355 JR
 b) Outillage utilisé : Test de perçage avec SCS Fein 6,3-19X de puissance 400 W mini avec limiteur de couple et jauge de profondeur.

Test de perçage	Unité	Ø 4,8	Ø 5,5	Ø 6,3 & 6,5
Temps de perçage	s/mm	< 2	< 2	< 2
Vitesse de rotation	rpm	2000 *	2000 *	2000 *
Charge axiale	daN	16	20	27

* Réelle sous charge : 1800 tr / min

Capacité de perçage, diamètre, longueur en (mm) et conditionnement :

Capacité de Perçage CP	Ø x Longueur	Capacité de Serrage CS mini	Capacité d'Assemblage CA maxi	Tête Hexagonale TH	Conditionnement
4 à 12	5,5 x 32	-	13	8	100
4 à 12	5,5 x 32 + VG 14	-	11	8	100
4 à 12	5,5 x 40	-	21	8	100
4 à 12	5,5 x 40 + VG 14	-	19	8	100
4 à 12	5,5 x 51	7	32	8	100
4 à 12	5,5x 51 + VG 16	5	30	8	100
4 à 12	5,5 x 67	20	48	8	100
4 à 12	5,5x 67 + VG 16	18	46	8	100
4 à 12	5,5 x 76	16	57	8	100
4 à 12	5,5 x 76 + VG 16	14	55	8	100
4 à 12	5,5 x 100	35	81	8	100
4 à 12	5,5 x 100 + VG 16	33	79	8	100

Résistance Caractéristique (valeur en daN) :

$\bar{x} = 1355$ daN



Cisaillement pur – 0.6 x Rm (valeur en daN) :

$\bar{x} = 813$ daN

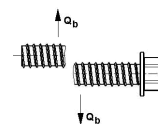

Torsion à la rupture (valeur en Nm) :

$\bar{x} = 10$ Nm

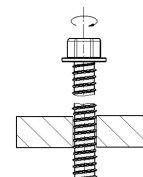

Valeurs de test à l'arrachement via tôle supérieure (Pk en daN) - Conforme à la Norme NF P 30-314.

Épaisseur de tôle (mm)					
Tôle supérieure Acier S320	Tôle support Acier S235				
0.75 mm	4 mm	6 mm	8 mm	10 mm	12 mm
	502*	502*	502*	502*	502*

Les valeurs indiquées n'intègrent pas de coefficients de sécurité.

* **Déboutonnage**

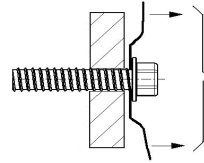

Valeurs de test à l'arrachement pur (Pk en daN) - Conforme à la norme NF P 30-310.

Épaisseur du support (mm) Acier S235				
4 mm	6 mm	8 mm	10 mm	12 mm
1166	1634**	1634**	1634**	1634**

Les valeurs indiquées n'intègrent pas de coefficients de sécurité.

** **Rupture**

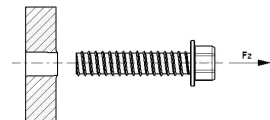

Valeurs de test de charge de cisaillement de l'assemblage (Pk en daN) - Conforme à la NF P 30-316.

Épaisseur de tôle (mm)		
Tôle supérieure Acier S320	Tôle support Acier S253	daN
0.75	4	-
0.75	6	-
0.75	8	-
0.75	10	-
0.75	12	-

Les valeurs indiquées n'intègrent pas de coefficients de sécurité.

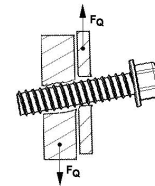

Conformité :

Règle professionnelle de bardage

Outillage de pose :

Visseuse FEIN SCS 6,3 -19X de puissance mini 400 W avec limiteur de couple et jauge de profondeur.
Embout de vissage : Douille à empreinte hexagonale six pans creux de 8 mm

Marquage - Etiquetage :

FASTOVIS 12 TH8 / Zn- Ø 5,5 x L + code
FASTOVIS 12 TH8 / Zn - Ø 5,5 x L + VG 14 + code
COLORVIS 12 TH8 / Zn - Ø 5,5 x L + VG 14 + code

Contrôle de la qualité :

ISO 9001 : 2015