

GOLDOVIS 2.5 – TH10 – ZBJ / 2C / 3C – Ø 6,3 x L



DÉFINITION DU PRODUIT

- Vis autoperceuse Ø 6,3 mm.
- Tête Hexagonale 6 pans de 10 mm
- Colerette large Ø 15 mm.
- Tête naturelle.
- Pas de 1,81mm.
- Pointe foret.

DOMAINE D'APPLICATION

- Étanchéité : Fixation de bacs support d'étanchéité sur pannes métalliques.
- Bardage : Fixation de plateaux de bardage sur charpentes métalliques.
- Capacité de perçage (CP) : 0,75 à 2,5 mm de tôle acier.

MATIÈRE & REVÊTEMENT

Matière :

- Vis : Acier traité.

Revêtement :

- ZBJ : Zingage Bichromaté Jaune – Épaisseur ≥ 3 µm suivant la norme ISO 4042.
- SUPRACOAT 2C – Épaisseur ≥ 12 µm suivant la norme ISO 4042.
- SUPRACOAT 3C – Épaisseur ≥ 18 µm suivant la norme ISO 4042.

Résistance à la corrosion :

ZBJ :

- Par test Kesternich selon la norme NF EN ISO 22479
Résiste à 2 cycles sans apparition de rouille rouge.
- Par test au brouillard salin selon la norme NF EN ISO 9227

Aucune trace de rouille rouge après 48 heures.

SUPRACOAT 2C :

- Par test Kesternich selon la norme NF EN ISO 22479
Résiste à 15 cycles sans apparition de rouille rouge.
- Par test au brouillard salin selon la norme NF EN ISO 9227

Aucune trace de rouille rouge après 500 heures.

SUPRACOAT 3C :

- Par test Kesternich selon la norme NF EN ISO 22479
Résiste à 30 cycles sans apparition de rouille rouge.
- Par test au brouillard salin selon la norme NF EN ISO 9227

Aucune trace de rouille rouge après 1000 heures.

Date d'enregistrement : 30/08/2024 – Indice G

LR ETANCO est membre adhérent de :

MISE EN ŒUVRE

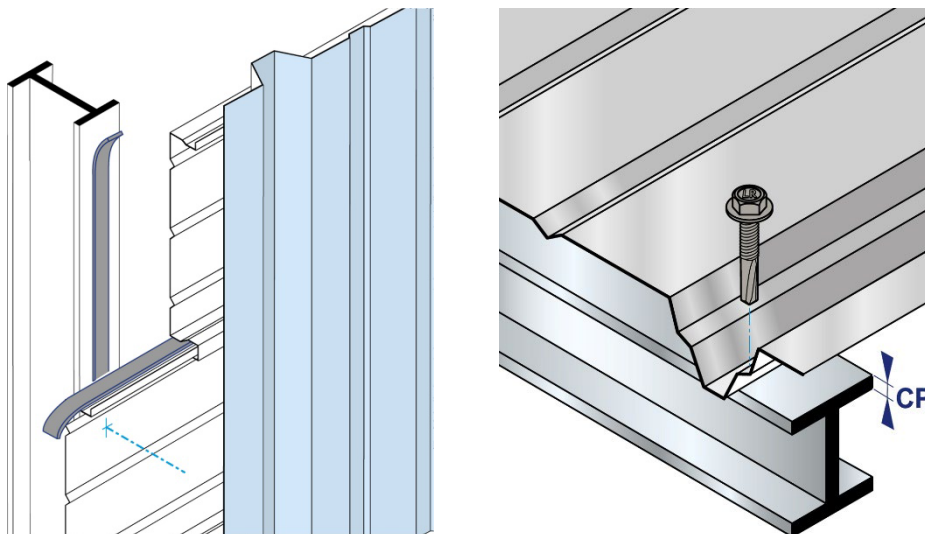

- La mise en œuvre se fait à l'aide d'une visseuse FEIN ASCS 6,3 avec limiteur de couple et jauge de profondeur muni d'une douille de vissage à empreinte hexagonale six pans creux de 10 mm.

Machines non autorisées :

Les boulonneuses, clés à chocs, visseuses à choc ne sont pas adaptées aux travaux d'assemblage et sont strictement interdites à l'utilisation.

Outils de pose conseillés :

- Coffret visseuse à batterie 18V FEIN ASCS 6,3 (code : 321 652) + Set de démarrage 2 batteries et 1 chargeur (code : 321 654)
- Douille monobloc à empreinte hexagonale six pans creux de 10 mm Lg 65 mm (code : 323 510)

PERFORMANCES

Temps de perçage :

- Matériaux testés : Acier de construction S355 JR.
- Outillage utilisé : Visseuse Fein ASCS 6.3 avec limiteur de couple et jauge de profondeur.

| Test de perçage | Unité | Ø 6,3 |
|---------------------|--------|--------|
| Temps de perçage | sec/mm | < 2 |
| Vitesse de rotation | RPM | 2000 * |
| Charge axiale | daN | 27 |

(*) Réelle sous charge : 1800 trs/min

Résistances caractéristiques :

- Résistance caractéristique à la traction : $\bar{x} = 1614$ daN

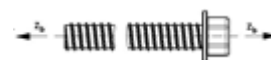

- Résistance caractéristique au cisaillement - 0,6 x Rm : $\bar{x} = 968$ daN

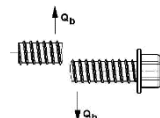

- Résistance caractéristique à la torsion : $\bar{x} = 16$ Nm

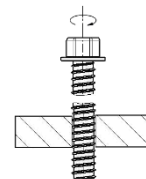

- Résistances à l'arrachement (Pk) conformément à la norme NF P 30-314.

| Tôle supérieure Acier | Tôle support Acier | Pk en daN |
|-----------------------|--------------------|-----------|
| S320 - 0,75 mm | S320 - 2 x 0,75 mm | 239 |
| | S320 - 3 x 0,75 mm | 384 |
| | S320 - 4 x 0,75 mm | 500 |
| | S320 - 1 mm | 200 |
| | S320 - 1,5 mm | 323 |
| | S320 - 2 mm | 468 |
| | S280 - 2,5 mm | 657 |

Les valeurs indiquées n'intègrent pas de coefficients de sécurité

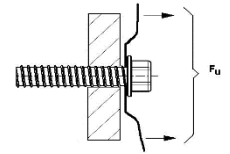

- Résistances à l'arrachement (Pk) conformément à la norme NF P 30-310.

| Épaisseur du support Acier | Pk en daN |
|----------------------------|-----------|
| S320 - 2 x 0,75 mm | 239 |
| S320 - 3 x 0,75 mm | 384 |
| S320 - 4 x 0,75 mm | 500 |
| S320 - 1 mm | 200 |
| S320 - 1,5 mm | 323 |
| S320 - 2 mm | 468 |
| S280 - 2,5 mm | 657 |

Les valeurs indiquées n'intègrent pas de coefficients de sécurité

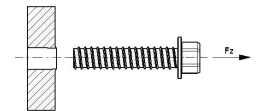

DIMENSIONS & CODES

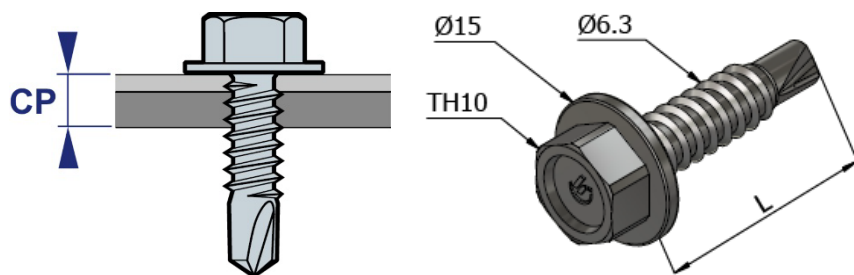

| Ø x L (mm) | CS mini (mm) | CA maxi (mm) | Tête hexagonale | Cond. | Code ZBJ | Code 2C | Code 3C |
|------------|--------------|--------------|-----------------|-------|----------|---------|---------|
| 6,3 x 25 | - | 12 | TH10 | 500 | 331 217 | - | - |
| 6,3 x 25 | - | 12 | TH10 | 100 | - | 331 227 | 331 218 |

Ø : Diamètre nominal – L : Longueur – CS_{mini} : Capacité de serrage minimum – CA_{maxi} : Capacité d'assemblage maximum – Cond. : Conditionnement

CONFORMITÉ

- Conforme au DTU 43.3 : Travaux couverture tôles acier nervurées avec revêtements d'étanchéité.
- Les résistances caractéristiques sont issues d'essais réalisés par le laboratoire LR ETANCO.
- Réaction au feu : A1 suivant NF EN 13501-1.

MARQUAGE & ÉTIQUETAGE

- Sur conditionnement, revêtement zingué bichromaté jaune : GOLDOVIS 2.5 TH10 / ZBJ – Ø 6,3 x L + CODE.
- Sur conditionnement, revêtement SUPRACOAT 2C : GOLDOVIS 2.5 TH10 / 2C – Ø 6,3 x L + CODE.
- Sur conditionnement, revêtement SUPRACOAT 3C : GOLDOVIS 2.5 TH10 / 3C – Ø 6,3 x L + CODE.

CONTRÔLE QUALITÉ

- Système de management de la qualité certifié ISO 9001 suivant certificat en vigueur.

NOTA

Les renseignements contenus dans ce document sont donnés de bonne foi, uniquement dans un souci d'information générale. Ils reflètent l'état de nos connaissances au moment de leur rédaction. Les possibilités d'utilisation de nos produits étant nombreuses, et pouvant être hors de notre contrôle, notre responsabilité ne saurait en aucun cas être engagée en cas de mauvaise utilisation de nos produits. Les renseignements donnés ne peuvent être considérés que comme une suggestion d'utilisation sans tenir compte des brevets existants, ni des prescriptions légales ou réglementaires, nationales ou locales. L'acheteur est tenu de vérifier si la détention ou l'utilisation de nos produits est soumise sur son territoire à des règles particulières, notamment en matière publique, d'hygiène et de sécurité des travailleurs et des consommateurs. Il assume également seuls les devoirs d'information et de conseil auprès de l'utilisateur final. Le non-respect éventuel de ces réglementations, prescriptions et devoirs ne peut en aucun cas engager notre responsabilité

Date d'enregistrement : 30/08/2024 – Indice G

LR ETANCO est membre adhérent de :



LR ETANCO - Parc les Érables - Bât. 1 - 66 Route de Sartrouville

78231 Le Pecq Cedex France - www.etanco.eu

Tél : 01 34 80 52 00 – commercial.france@etanco.fr