

Fournisseur : **ETANCO** (FRANCE)
 Parc les Erables – Bât 1 – 66 route de Sartrouville – BP 49 – 78231 LE PECQ Cedex
 Tél. 01 34 80 52 00 – Fax 01 30 71 01 89

Désignation : **RIVET ETANCOSTAR ALU/ACIER – Ø 4,8x L**

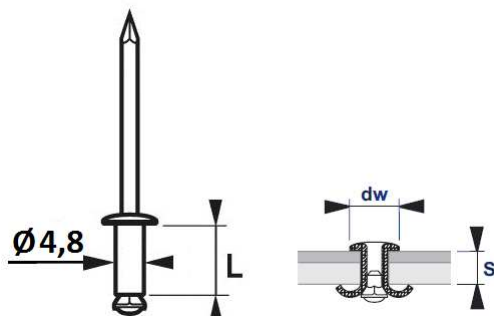

Description :

Rivet éclaté non étanche à collerette Ø 9,5 mm
 Corps : Ø 4,8 mm.

Destiné à assembler 2 tôles entre elles

Matière :

Corps : Alliage Aluminium
 Tige : Acier zingué

Dimensions :

Ø x L (mm)	dw (mm)	S (mm)		Cisaillement selon DIN EN ISO 14589	Traction selon DIN EN ISO 14589
		Min	Max		
4,8 x 12	9,50	3,0	6,0	2 000 N	2 000 N
4,8 x 16		7,00	10,0		
4,8 x 20		11,0	14,0		
4,8 x 25		14,0	19,0		
4,8 x 30		19,0	24,0		
4,8 x 35		24,0	29,0		

Outillage préconisé

- Perceuse
- Foret Ø 5,2 mm
- Riveteuse : manuelle (LR20, LR5), électrique (Powerbird)

Marquage Sur conditionnement :

RIVET ETANCOSTAR ALU/ACIER N.E Ø x L + code

Contrôle – qualité

ISO 9001 : 2015

Ces données et directives sont le fruit de nos essais et notre expérience. Ces valeurs sont données à titre indicatif et ne peuvent, en aucun cas, être considérées comme des spécifications. Dans la mesure où il ne nous est pas possible de contrôler la mise en œuvre du produit et compte tenu de la diversité des matériaux et des utilisations possibles, les utilisateurs devront effectuer les tests nécessaires afin de déterminer si le produit convient à l'utilisation spécifique pour laquelle il en sera fait usage. Il appartient aux utilisateurs de s'assurer du respect de la législation locale et d'obtenir les homologations et autorisations éventuellement nécessaires.