

Fabricant : **ETANCO** (FRANCE)

Parc les Erables – Bât 1 – 66 route de Sartrouville – BP 49 – 78231 LE PECQ Cedex

Tél. 01 34 80 52 00 – Fax 01 30 71 01 89

Désignation :

VIS METAUX FT TC DST INOX A2 M8x L DIN 912

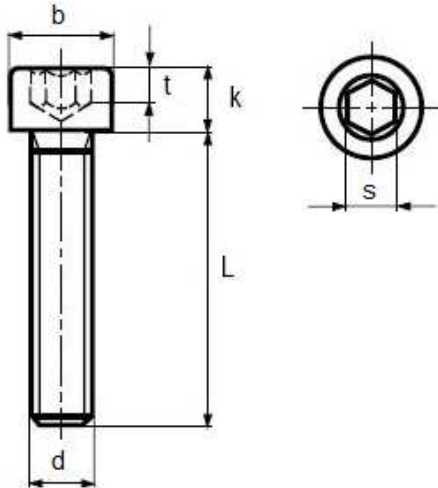

L	Pas	S	t mini	b	k	d
14	1,25	6	4	13	8	M8
16						
20						
25						
30						
35						
40						
45						
50						

Description vis :

Vis métaux M8 x L (DIN 912) tête cylindrique à six pans creux avec crantage sous tête

Filetage total

Matière : INOX A2

Outil de pose :

Clé pour vis à six pans creux (DIN 911)

Marquage :

- Sur conditionnement :

VIS METAUX FT TC DST INOX A2 M8x L DIN 912 + code.

Contrôle - qualité :

ISO 9001 : 2008