

Fabricant : **ETANCO** (FRANCE)

Parc les Erables – Bât 1 – 66 route de Sartrouville – BP 49 – 78231 LE PECQ Cedex

Tél. 01 34 80 52 00 – Fax 01 30 71 01 89

Désignation : **RONDELLE DOUBLE ETANCHEITE ALU/EPDM**

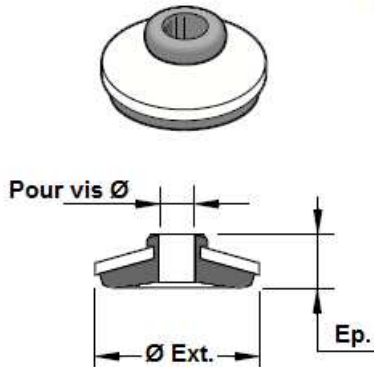

Exemple de mise en place

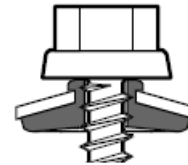

Description :

Rondelle double étanchéité surmoulée monobloc.
Composées d'une partie aluminium et d'une partie en élastomère rigide surmoulé

Les rondelles doubles étanchéité garantissent une très bonne étanchéité grâce à leur lèvre supérieure

Matière :

Rondelle EPDM Shore (55 à 65 DIDC)

Aluminium d'épaisseur 1 mm

Dimension :

Ø Extérieur	Pour vis Ø	Epaisseur total
16	6,5	6,3
19	6,5	7,1
30	6,5	9,2

Marquage

Sur conditionnement :

Rondelle Double Etanchéité ALU/EPDM +code

Contrôle – qualité

ISO 9001 : 2008