

Fabricant : **ETANCO** (FRANCE)

Parc les Erables – Bât 1 – 66 route de Sartrouville – BP 49 – 78231 LE PECQ Cedex

Tél. : 01 34 80 52 00 – Fax 01 30 71 01 89

Désignation : **CAVALIER ALU NATUREL OU POST-LAQUE**

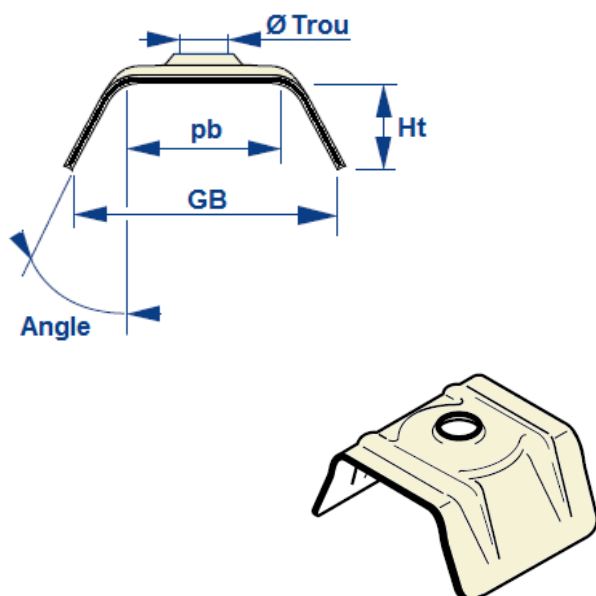

Description :

Cavalier nervuré et embouti pour toutes fixations de Ø 5,5 à 8 mm

Matière :

Aluminium Naturel ou post-laqué ép.10/10^{ème} mm

S'utilise avec :

Rondelle d'étanchéité entre le cavalier et le bac nervuré

Nature et épaisseur du revêtement organique (peinture) :

Peinture Polyuréthane 35 µm

Conforme aux :

DTU 40.35 & 40.36

Application :

Complément pour Fixation et étanchéité en sommet de nervures trapézoïdales de tôles de couverture

pb	GB	Ht	Angle	Type
18	25	10	10°	B
19	35	15	30°	A
20	39	20	23°	C
20	43	19	31°	D
21	40	19	20°	F
22	43	18	25°	E
23	50	15	42°	G
24	43	18	30°	H
24	45	18	28°	I
25	45	16	28°	J
27	42	16	20°	M
28	55	17	34°	L
28	57	17	37°	N
29	59	15	44°	K
30	49	18	25°	O
34	47	14	22°	R
34	50	18	18°	Q
34	58	15	34°	S
34	60	14	43°	P
38	53	11	30°	U
40	53	15	14°	V
50	64	9	37°	Z

Marquage :

Sur conditionnement : Cavalier alu + code

Cavalier alu post-laqué + code

Contrôle – qualité

Linéaire

