

## ANNEAUX DIN 580/582

### ANNEAUX MALE ET FEMELLE

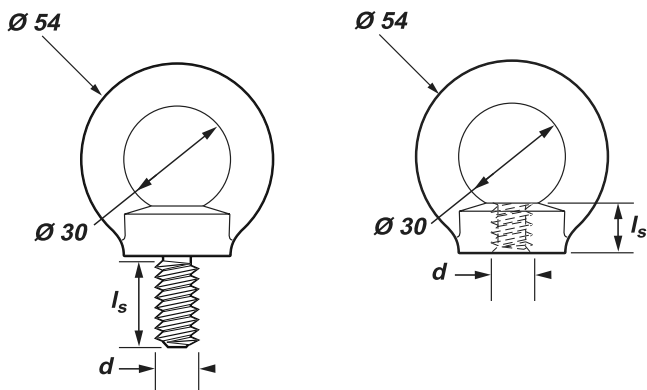

Mâle DIN 580

Femelle DIN 582

ACIER CARBONE

Acier carbone C15 zingué

**ANNEAUX DIN 580/582**

ANNEAU	d	ls	Cond.	Code
Mâle DIN 580	M 12	16,5	20	170 191
Femelle DIN 582	M 12	16,5	20	170 192

• Usage prévu : Fixation d'échafaudage fixe et levage - Matériaux pleins - (\*) avec essais préalables

• d : Diamètre de filetage - ls : Longueur de filetage

• Définition du produit :

- Anneau métallique
- Conforme aux normes DIN 580 et DIN 582
- Adaptable sur cheville mâle et femelle

### Charges de service (daN)

#### Utilisation échafaudage



ANNEAU	Charge ultime maximale utilisation dans l'axe (0°)
Mâle/Femelle	900

#### Utilisation levage

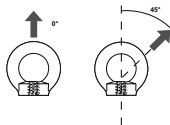

ANNEAU	Charge limite de service utilisation dans l'axe (0°)	Charge limite de service utilisation dans l'axe (45°)
Mâle/Femelle	340	240