

Fabricant : ETANCO (FRANCE)  
 Parc les Erables – Bât 1 – 66 route de Sartrouville – BP 49 – 78231 LE PECQ Cedex  
 Tel. : 01 34 80 52 00 – Fax : 01 30 71 01 89

## Attelages de fixation pour système d'étanchéité fixé mécaniquement

### Désignation de la fixation

## NAILFIX / GàC ou 3C

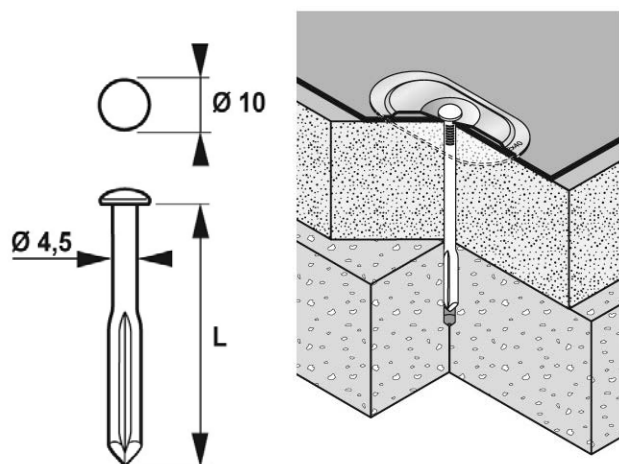

### Description

Clou à friction tête bombée Ø 10 mm  
 Ø du corps du clou 4,5 mm

Longueurs et épaisseurs à serrer (mm) :

L (mm)	Ep. maxi
45	5
55	15
65	25
75	35
85	45
100	60
120	80
150	110
180	114
200	160

### Domaine d'application

Fixation de système d'étanchéité avec isolant sur



Béton

Profondeur d'implantation minimum : 40 mm  
 Profondeur de préperçage : 50 mm minimum  
 Diamètre de préperçage : Ø 5 ou 5,5 mm suivant  
 qualité du support béton (faire un essai sur site)

Matière, revêtement et résistance à la corrosion selon NF EN 3231 (2I) :

- **3C** : Acier cémenté traité **SUPRACOAT 3C** (30 cycles KESTERNICH)  
 Conformité : ETAG 006 et classe 2 UEAtc
- **GàC** : Acier galvanisé à chaud (15 cycles KESTERNICH)  
 Conformité : ETAG 006 et classe 2 UEAtc



ETE n° 08/0239 délivré par le CSTB

(cf. attelages concernés pages suivantes)

### Charge limite de service

- selon e-Cahiers 3563 CSTB

Béton Rc23 – Perçage Ø 5 mm – Ancrage 35 mm

Q = 111 daN



### Résistances caractéristiques d'assemblage à l'arrachement

- PK selon NF P 30-313

Béton Rc23 – Perçage Ø 5 mm – Ancrage 35 mm

82x40 R SC	PK = 408 daN
Ø 40	PK = 377 daN
40x40	PK = 117 daN



PK est la résistance au déboutonnage fixation /plaque

Q est la charge limite de service de l'ancrage selon NF E 27.815

Retenir la plus faible des 2 valeurs (4.4.3.3.1 tableau 4 CPT 3563 CSTB)

### Outillage préconisé

- Perforateur + foret béton SDS plus Ø 5 mm ou 5,5 mm
- Marteau

### Marquage

Sur conditionnement :

NAILFIX / GàC ou 3C – Ø 4,5 x L + code

### Contrôle – qualité

ISO 9001 : 2015

# FICHE TECHNIQUE n°2030 NAILFIX / GàC ou 3C

Attelages de fixation pour système d'étanchéité fixé mécaniquement



Rondelle / Plaquette	Code	Caractéristiques	Corrosion Kesternich	ATE	Marquage sur conditionnement	Solide au Pas	Résistance au dévissage
----------------------	------	------------------	----------------------	-----	------------------------------	---------------	-------------------------

## Rondelle diamètre 70 mm

	294920	Matière : Acier galvanisé Epaisseur : 10/10 <sup>ème</sup> mm Ø trou : 8,0 mm Profondeur de cuvette : 4,2 mm	2 cycles Kesternich	Non	Rondelle Ø 70P Matière Epaisseur Ø trou code	Non	NC
--	--------	---	---------------------	-----	--	-----	----

## Plaquette 64 x 64 mm

	294667	Matière : Acier galvanisé Epaisseur : 08/10 <sup>ème</sup> mm Ø trou : 8,0 mm Profondeur de cuvette : 2,3 mm	2 cycles Kesternich	Non	Plaquette 64x64 Matière Epaisseur Ø trou code	Non	NC
--	--------	---	---------------------	-----	---	-----	----

## Plaquette 82 x 40 R mm

	294701	Matière : Acier revêtu Aluzinc AZ 150 Epaisseur : 10/10 <sup>ème</sup> mm Ø trou : 6,4 mm Profondeur de cuvette : 0 mm	15 cycles Kesternich		Plaquette 82x40R Matière Epaisseur Ø trou code	Non	NC
--	--------	---	----------------------	--	--	-----	----

Solide au pas : selon norme NF P 30-317

Résistance au dévissage (selon ETAG 006 et norme NF P 30-315) : 500 cycles avant rotation d'1/4 de tour et 900 cycles avant rotation d'1/2 tour

NC : Non communiqué

# FICHE TECHNIQUE n°2030 NAILFIX / GàC ou 3C

Attelages de fixation pour système d'étanchéité fixé mécaniquement



Rondelle / Plaquette	Code	Caractéristiques	Corrosion Kesternich	ATE	Marquage sur conditionnement	Solide au Pas	Résistance au dévissage
----------------------	------	------------------	----------------------	-----	------------------------------	---------------	-------------------------

## Plaquettes 40 x 40 mm

	294746	Matière : Acier revêtu Aluzinc AZ 150 Epaisseur : 08/10 <sup>ème</sup> mm Ø trou : 7,0 mm Profondeur de cuvette : 2,4 mm	15 cycles Kesternich	avec GàC sur béton	Plaquette 40x40 Matière Epaisseur Ø trou code	Non	NC
	294646	Matière : Acier galvanisé Epaisseur : 08/10 <sup>ème</sup> mm Ø trou : 7,0 mm Profondeur de cuvette : 2,4 mm	2 cycles Kesternich	Non	Plaquette 40x40 Matière Epaisseur Ø trou code	Non	NC

## Rondelle diamètre 40 mm

	294792	Matière : Acier revêtu Aluzinc AZ 150 Epaisseur : 08/10 <sup>ème</sup> mm Ø trou : 7,0 mm Profondeur de cuvette : 2,8 mm	15 cycles Kesternich	avec GàC sur béton	Rondelle Ø40N Matière Epaisseur Ø trou code	Non	NC
	294692	Matière : Acier galvanisé Epaisseur : 08/10 <sup>ème</sup> mm Ø trou : 7,0 mm Profondeur de cuvette : 2,8 mm	2 cycles Kesternich	Non	Rondelle Ø40N Matière Epaisseur Ø trou code	Non	NC

Solide au pas : selon norme NF P 30-317

Résistance au dévissage (selon ETAG 006 et norme NF P 30-315) : 500 cycles avant rotation d'1/4 de tour et 900 cycles avant rotation d'1/2 tour

NC : Non communiqué