

Fabricant : ETANCO (FRANCE)
 Parc les Erables – Bât 1 – 66 route de Sartrouville – BP 49 – 78231 LE PECQ Cedex
 Tel. : 01 34 80 52 00 – Fax : 01 30 71 01 89

Attelages de fixation pour système d'étanchéité fixé mécaniquement

Désignation de la vis

EVF 0,8 / ZBJ ou 2C ou 3C Ø 4,8 mm

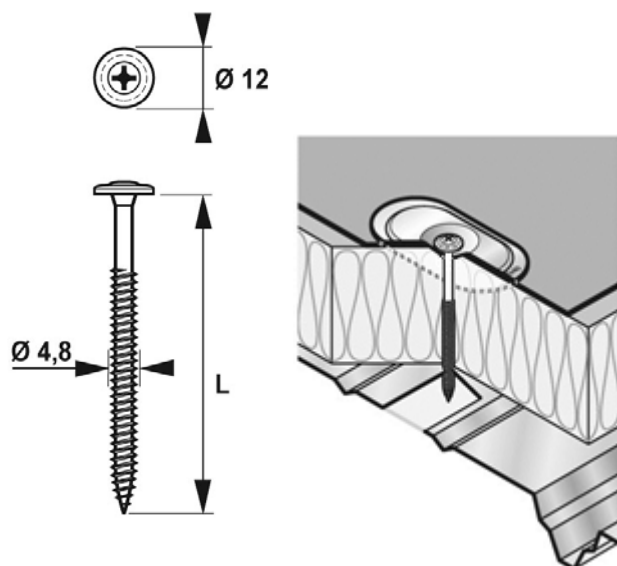

Description

Vis autoperceuse double filet Ø 4,8 mm
 Tête plate Ø 12 mm - Empreinte Phillips n°2
 Pas 1,59 mm - Pointe foreuse

Capacité de perçage CP : **0,8 mm de tôle acier**

Longueurs et épaisseurs à serrer (mm) :

L (mm)	Ep. mini	Ep. maxi
20 *	-	-
20	-	-
32	-	10
40	-	20
50	-	30
55	15	35

(*) Sans cône sous tête

Domaine d'application

Fixation de système d'étanchéité avec isolant sur



Bac plein



Bois (vis 2C et 3C uniquement)

Matière, revêtement et résistance à la corrosion selon NF EN 3231 (2I) :

- **ZBJ** : Acier électrozingué bichromaté jaune (2 cycles KESTERNICH)
Conformité : classe 1 UEAtc

Matière, revêtement et résistance à la corrosion selon NF EN 3231 (2I) :

- **2C** : Acier cémenté traité **SUPRACOAT 2C** (15 cycles KESTERNICH)
Conformité : ETAG 006 et classe 2 UEAtc
- **3C** : Acier cémenté traité **SUPRACOAT 3C** (30 cycles KESTERNICH)
Conformité : ETAG 006 et classe 2 UEAtc



ETE n° 08/0239 délivré par le CSTB

(cf. attelages concernés pages suivantes)

Résistances caractéristiques d'assemblage à l'arrachement

- PK selon NF P 30-313

Tôle support S320 GD d'épaisseur 0,7 mm
PK = 152 daN
Bois CTBH ép. 18 mm
PK = 150 daN



Résistances caractéristiques à l'arrachement

Volige bois classe C24 ép. 20 mm ancrage 18 mm
PK = 149 daN

Outillage préconisé

- Visseuse FEIN SCS 4.8-25 puissances 400 W mini avec limiteur de couple (butée de profondeur)
- Porte embout et embout de vissage empreint Philips n°2

Marquage

Sur produit : LR

Sur conditionnement :

EVF / ZBJ ou 2C ou 3C – Ø 4,8 x L + code

Contrôle – qualité

ISO 9001 : 2015

FICHE TECHNIQUE n°2011 EVF 0,8 / ZBJ ou 2C ou 3C Ø 4,8 mm

Attelages de fixation pour système d'étanchéité fixé mécaniquement



Rondelle / Plaquette	Code	Caractéristiques	Corrosion Kesternich	ATE	Marquage sur conditionnement	Solide au Pas	Résistance au dévissage
----------------------	------	------------------	----------------------	-----	------------------------------	---------------	-------------------------

Rondelle diamètre 70 mm

	294926	Matière : Acier revêtu Aluzinc AZ 150 Epaisseur : 10/10 ^{ème} mm Ø trou : 4,5 mm Profondeur de cuvette : 7,0 mm	15 cycles Kesternich	Non	Rondelle Ø70P Matière Epaisseur Ø trou code	NC	Non
	294727	Matière : Acier galvanisé Epaisseur : 08/10 ^{ème} mm Ø trou : 5,0 mm Profondeur de cuvette : 5,3 mm	2 cycles Kesternich	Non	Rondelle Ø70N Matière Epaisseur Ø trou code	NC	Non

Plaquette 64 x 64 mm

	294765	Matière : Acier revêtu Aluzinc AZ 150 Epaisseur : 08/10 ^{ème} mm Ø trou : 6,0 mm Profondeur de cuvette : 1,7 mm	15 cycles Kesternich	Non	Plaquette 64x64 Matière - Epaisseur Ø trou code	NC	Non
	294665	Matière : Acier galvanisé Epaisseur : 08/10 ^{ème} mm Ø trou : 6,0 mm Profondeur de cuvette : 1,7 mm	2 cycles Kesternich	Non	Plaquette 64x64 Matière - Epaisseur Ø trou code	NC	Non
	294642	Matière : Aluminium Epaisseur : 08/10 ^{ème} mm Ø trou : 6,0 mm Profondeur de cuvette : 1,7 mm	Sans objet	Non	Plaquette 64x64 Matière - Epaisseur Ø trou code	NC	Non
	294685	Matière : Acier galvanisé Epaisseur : 08/10 ^{ème} mm Ø trou : 4,7 mm Profondeur de cuvette : 3,7 mm	2 cycles Kesternich	Non	Plaquette 64x64 Matière Epaisseur Ø trou code	NC	Non

Solide au pas : selon norme NF P 30-317

Résistance au dévissage (selon ETAG 006 et norme NF P 30-315) : 500 cycles avant rotation d'1/4 de tour et 900 cycles avant rotation d'1/2 tour

FICHE TECHNIQUE n°2011 EVF 0,8 / ZBJ ou 2C ou 3C Ø 4,8 mm

Attelages de fixation pour système d'étanchéité fixé mécaniquement



Rondelle / Plaquette	Code	Caractéristiques	Corrosion Kesternich	ATE	Marquage sur conditionnement	Solide au Pas	Résistance au dévissage
----------------------	------	------------------	----------------------	-----	------------------------------	---------------	-------------------------

Plaquette 82 x 40 R mm

	294705	Matière : Acier revêtu Aluzinc AZ 150 Epaisseur : 10/10 ^{ème} mm Ø trou : 5,1 mm Profondeur de cuvette : 8,0 mm	15 cycles Kesternich		Plaquette 82x40R Matière Epaisseur Ø trou code avec vis 2C sur bac plein et bois	NC	Non
	294701	Matière : Acier revêtu Aluzinc AZ 150 Epaisseur : 10/10 ^{ème} mm Ø trou : 6,4 mm Profondeur de cuvette : 0 mm	15 cycles Kesternich		Plaquette 82x40R Matière Epaisseur Ø trou code avec vis 2C sur bac plein et bois	NC	Non

Solide au pas : selon norme NF P 30-317

Résistance au dévissage (selon ETAG 006 et norme NF P 30-315) : 500 cycles avant rotation d'1/4 de tour et 900 cycles avant rotation d'1/2 tour.

NC : Non communiqué

FICHE TECHNIQUE n°2011 EVF 0,8 / ZBJ ou 2C ou 3C Ø 4,8 mm

Attelages de fixation pour système d'étanchéité fixé mécaniquement



Rondelle / Plaquette	Code	Caractéristiques	Corrosion Kesternich	ATE	Marquage sur conditionnement	Solide au Pas	Résistance au dévissage
----------------------	------	------------------	----------------------	-----	------------------------------	---------------	-------------------------

Plaquettes 40 x 40 mm

	294780	Matière : Acier revêtu Aluzinc AZ 150 Epaisseur : 08/10 ^{ème} mm Ø trou : 4,5 mm Profondeur de cuvette : 2,2 mm	15 cycles Kesternich	avec vis 2C sur bac plein et bois	Plaquette 40x40 Matière Epaisseur Ø trou code	NC	Non
	294645	Matière : Acier galvanisé Epaisseur : 08/10 ^{ème} mm Ø trou : 6,0 mm Profondeur de cuvette : 0 mm	2 cycles Kesternich	Non	Plaquette 40x40 Matière Epaisseur Ø trou code	NC	Non

Rondelle diamètre 40 mm

	603491	Matière : Acier revêtu Aluzinc AZ 150 Epaisseur : 08/10 ^{ème} mm Ø trou : 4,5 mm Profondeur de cuvette : 2,4 mm	15 cycles Kesternich	avec vis 2C sur bac plein et bois	Rondelle Ø40N Matière Epaisseur Ø trou code	NC	Non
	603480	Matière : Acier galvanisé Epaisseur : 08/10 ^{ème} mm Ø trou : 5,6 mm Profondeur de cuvette : 2,4 mm	2 cycles Kesternich	Non	Rondelle Ø40N Matière Epaisseur Ø trou code	NC	Non

Solide au pas : selon norme NF P 30-317

Résistance au dévissage (selon ETAG 006 et norme NF P 30-315) : 500 cycles avant rotation d'1/4 de tour et 900 cycles avant rotation d'1/2 tour