

Fabricant : ETANCO (FRANCE)  
 Parc les Erables – Bât 1 – 66 route de Sartrouville – BP 49 – 78231 LE PECQ Cedex  
 Tel. : 01 34 80 52 00 – Fax : 01 30 71 01 89

## Attelages de fixation pour système d'étanchéité fixé mécaniquement

### Désignation de la vis

## EGB 1,5 / 2C ou 3C Ø 4,8 mm

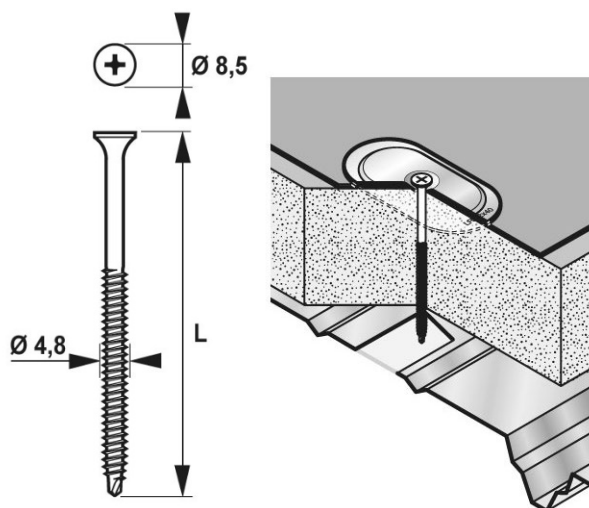

### Description

Vis autoperceuse Ø 4,8 mm  
 Tête trompette Ø 8,5 mm - Empreinte Phillips n°2  
 Pas 1,59 mm - Pointe foret

Capacité de perçage CP : **0,75 à 1,5 mm de tôle acier**

Longueurs et épaisseurs à serrer (mm) :

L	L.Filetage	Ep. mini	Ep. maxi
60	50	15	40
70	50	25	50
80	50	35	60
90	50	45	70
100	50	55	80
120	70	55	100
130	70	65	110
150	70	85	130
180	70	115	160
200	70	135	180
220	70	155	200
240	70	175	220
260	70	195	240
280	70	215	260
300	70	235	280

Matière, revêtement et résistance à la corrosion selon NF EN 3231 (2I) :

- **2C** : Acier cémenté traité **SUPRACOAT 2C** (15 cycles KESTERNICH)  
Conformité : ETAG 006 et classe 2 UEAtc
- **3C** : Acier cémenté traité **SUPRACOAT 3C** (30 cycles KESTERNICH)  
Conformité : ETAG 006 et classe 2 UEAtc



ETE n° 08/0239 délivré par le CSTB

(cf. attelages concernés pages suivantes)

### Domaine d'application

Fixation de système d'étanchéité avec isolant sur



Bac plein



Bois (vis 2C et 3C uniquement)

### Résistances caractéristiques d'assemblage à l'arrachement

- PK selon NF P 30-313

Tôle support S320 GD d'épaisseur 0,7 mm

**PK = 135 daN**

Bois CTBH ép. 18 mm

**PK = 138 daN**



### Outillage préconisé

- Visseuse FEIN SCS 4.8-25 puissance 400 W mini avec limiteur de couple (butée de profondeur)
- Porte embout et embout de vissage empreint Philips n°2

### Marquage

Sur conditionnement :  
 EGB 1,5 / 2C ou 3C – Ø 4,8 x L + code

### Contrôle – qualité

ISO 9001 : 2015

# FICHE TECHNIQUE n°2008 EGB 1,5 / 2C ou 3C Ø 4,8 mm

Attelages de fixation pour système d'étanchéité fixé mécaniquement



Rondelle / Plaquette	Code	Caractéristiques	Corrosion Kesternich	ATE	Marquage sur conditionnement	Solide au Pas	Résistance au dévissage
----------------------	------	------------------	----------------------	-----	------------------------------	---------------	-------------------------

## Rondelle diamètre 70 mm

	294727	Matière : Acier galvanisé Epaisseur : 08/10 <sup>ème</sup> mm Ø trou : 5,0 mm Profondeur de cuvette : 5,3 mm	2 cycles Kesternich	Non	Rondelle Ø70N Matière Epaisseur Ø trou code	Non	NC
	294922	Matière : Acier galvanisé Epaisseur : 10/10 <sup>ème</sup> mm Ø trou : 6,2 mm Profondeur de cuvette : 2,6 mm	2 cycles Kesternich	Non	Rondelle Ø70P Matière Epaisseur Ø trou code	Non	NC

## Plaquette 64 x 64 mm

	294765	Matière : Acier revêtu Aluzinc AZ 150 Epaisseur : 08/10 <sup>ème</sup> mm Ø trou : 6,0 mm Profondeur de cuvette : 1,7 mm	15 cycles Kesternich	Non	Plaquette 64x64 Matière Epaisseur Ø trou code	Non	NC
	294665	Matière : Acier galvanisé Epaisseur : 08/10 <sup>ème</sup> mm Ø trou : 6,0 mm Profondeur de cuvette : 1,7 mm	2 cycles Kesternich	Non	Plaquette 64x64 Matière Epaisseur - Ø trou code	Non	NC
	294642	Matière : Aluminium Epaisseur : 08/10 <sup>ème</sup> mm Ø trou : 6,0 mm Profondeur de cuvette : 1,7 mm	Sans objet	Non	Plaquette 64x64 Matière Epaisseur - Ø trou code	Non	NC
	294685	Matière : Acier galvanisé Epaisseur : 08/10 <sup>ème</sup> mm Ø trou : 4,7 mm Profondeur de cuvette : 3,7 mm	2 cycles Kesternich	Non	Plaquette 64x64 Matière Epaisseur Ø trou code	Non	NC

Solide au pas : selon norme NF P 30-317

Résistance au dévissage (selon ETAG 006 et norme NF P 30-315) : 500 cycles avant rotation d'1/4 de tour et 900 cycles avant rotation d'1/2 tour

NC : Non communiqué

# FICHE TECHNIQUE n°2008 EGB 1,5 / 2C ou 3C Ø 4,8 mm

Attelages de fixation pour système d'étanchéité fixé mécaniquement



Rondelle / Plaquette	Code	Caractéristiques	Corrosion Kesternich	ATE	Marquage sur conditionnement	Solide au Pas	Résistance au dévissage
----------------------	------	------------------	----------------------	-----	------------------------------	---------------	-------------------------

## Plaquette 82 x 40 R mm

	294705	Matière : Acier revêtu Aluzinc AZ 150 Epaisseur : 10/10 <sup>ème</sup> mm Ø trou : 5,1 mm Profondeur de cuvette : 8,0 mm	15 cycles Kesternich	Non	Plaquette 82x40R Matière Epaisseur Ø trou code	Non	NC
--	--------	---	----------------------	-----	--	-----	----

Solide au pas : selon norme NF P 30-317

Résistance au dévissage (selon ETAG 006 et norme NF P 30-315) : 500 cycles avant rotation d'1/4 de tour et 900 cycles avant rotation d'1/2 tour

NC : Non communiqué

# FICHE TECHNIQUE n°2008 EGB 1,5 / 2C ou 3C Ø 4,8 mm

Attelages de fixation pour système d'étanchéité fixé mécaniquement



Rondelle / Plaquette	Code	Caractéristiques	Corrosion Kesternich	ATE	Marquage sur conditionnement	Solide au Pas	Résistance au dévissage
----------------------	------	------------------	----------------------	-----	------------------------------	---------------	-------------------------

## Plaquettes 40 x 40 mm

	294780	Matière : Acier revêtu Aluzinc AZ 150 Epaisseur : 08/10 <sup>ème</sup> mm Ø trou : 4,5 mm Profondeur de cuvette : 2,2 mm	15 cycles Kesternich	Non	Plaquette 40x40 Matière Epaisseur Ø trou code	Non	NC
	294645	Matière : Acier galvanisé Epaisseur : 08/10 <sup>ème</sup> mm Ø trou : 6,0 mm Profondeur de cuvette : 0 mm	2 cycles Kesternich	Non	Plaquette 40x40 Matière Epaisseur Ø trou code	Non	NC

## Rondelle diamètre 40 mm

	603491	Matière : Acier revêtu Aluzinc AZ 150 Epaisseur : 08/10 <sup>ème</sup> mm Ø trou : 4,5 mm Profondeur de cuvette : 2,4 mm	15 cycles Kesternich	Non	Rondelle Ø40N Matière Epaisseur Ø trou code	Non	NC
	603480	Matière : Acier galvanisé Epaisseur : 08/10 <sup>ème</sup> mm Ø trou : 5,6 mm Profondeur de cuvette : 2,4 mm	2 cycles Kesternich	Non	Rondelle Ø40N Matière Epaisseur Ø trou code	Non	NC

Solide au pas : selon norme NF P 30-317

Résistance au dévissage (selon ETAG 006 et norme NF P 30-315) : 500 cycles avant rotation d'1/4 de tour et 900 cycles avant rotation d'1/2 tour

NC : Non communiqué

# FICHE TECHNIQUE n°2008 EGB 1,5 / 2C ou 3C Ø 4,8 mm

Attelages de fixation pour système d'étanchéité fixé mécaniquement



Rondelle / Plaquette	Code	Caractéristiques	Corrosion Kesternich	ATE	Marquage sur conditionnement	Solide au Pas	Résistance au dévissage
ETANCOPLAST-P Ø 50 + Rd Ø 70		Rupture de pont thermique			ETANCOPLAST HP : L.vis = Ep. à serrer – L.fût + 40 mm		
	294931	Rondelle : Matière : Acier galvanisé Diamètre : 70 mm Epaisseur : 08/10 <sup>ème</sup> mm	Sans objet	NON	ETANCOPLAST P + Ø70 Longueur fût code		
		Fut : Matière : Polypropylène					
	225001	L.fût : 50					
	225002	70					
	225003	90					
	225004	110					
	225005	130					
	225006	150					
	225007	185					
	225008	235					
225009	285						
<p><u>Résistance au choc</u> Conforme à l'ETAG 006</p> <p><u>Détermination de la température de ramollissement (VICAT)</u> <b>(10N)</b> Selon Iso 306/A : 152°C</p>							
<p>Résistance à la température des Etancoplast P : il est recommandé de vérifier la résistance de la membrane dans les mêmes conditions de température. Informations données à titre indicatif</p>							

# FICHE TECHNIQUE n°2008 EGB 1,5 / 2C ou 3C Ø 4,8 mm

Attelages de fixation pour système d'étanchéité fixé mécaniquement



Rondelle / Plaquette	Code	Caractéristiques	Corrosion Kesternich	ATE	Marquage sur conditionnement	Solide au Pas	Résistance au dévissage
----------------------	------	------------------	----------------------	-----	------------------------------	---------------	-------------------------

**ETANCOPLAST-P Ø 50 mm**      **Rupture de pont thermique**      ETANCOPLAST : L vis = Ep. à serrer - L fût + 40 mm

	225001 225002 225003 225004 225005 225006 225007 225008 225009	Matière : Polypropylène	Sans objet	avec EGB 2C sur bac plein	ETANCOPLAST Ø50 Longueur fût code		
		L fût : 50 70 90 110 130 150 185 235 285					

Résistance à la température des Etancoplast : il est recommandé de vérifier la résistance de la membrane dans les mêmes conditions de température. Informations données à titre indicatif.

**ETANCOPLAST-P T 80x40**      **Rupture de pont thermique**      ETANCOPLAST : L vis = Ep. à serrer - L fût + 40 mm

	224001 224002 224003 224004 224005 224006	Matière : Polypropylène	Sans objet	avec EGB 2C sur bac plein	ETANCOPLAST T80x40 Longueur fût code		
		L fût : 50 70 90 110 130 150					

Résistance à la température des Etancoplast : il est recommandé de vérifier la résistance de la membrane dans les mêmes conditions de température. Informations données à titre indicatif.

Solide au pas : selon norme NF P 30-317

Résistance au dévissage (selon ETAG 006 et norme NF P 30-315) : 500 cycles avant rotation d'1/4 de tour et 900 cycles avant rotation d'1/2 tour

# FICHE TECHNIQUE n°2008 EGB 1,5 / 2C ou 3C Ø 4,8 mm

Attelages de fixation pour système d'étanchéité fixé mécaniquement



Rondelle / Plaquette	Code	Caractéristiques		Corrosion Kesternich	ATE	Marquage sur conditionnement	Solide au Pas	Résistance au dévissage
<b>ETANCOPLAST HP4L Ø 40 + Rd Ø 70</b>		<b>Rupture de pont thermique</b>		<b>ETANCOPLAST HP : L vis = Ep. à serrer - L fût + 50 mm</b>				
	294929	Rondelle :	Matière : Acier galvanisé Diamètre : 70 mm Epaisseur : 08/10 <sup>ème</sup> mm	Sans objet	Non	ETANCOPLAST HP4 L Ø70 Longueur fût code		
		Fut :	Matière : polyamide PA6 Diamètre : 40m					
	L fût :	<u>Résistance au choc</u> Conforme à l'ETAG 006 <u>Résistance à la température</u> T de fusion = 220°C T de destruction > 300°C T maxi intermittente (1 min.) : 180°C T maxi longue durée : 100°C						
	234050	50						
	234100	100						
234150	150							
234200	200							
234240	240							
Résistance à la température des Etancoplast HP : il est recommandé de vérifier la résistance de la membrane dans les mêmes conditions de température. Informations données à titre indicatif.								
ETANCOPLAST HP4 L Ø 40 + Rd Ø 70 : Permet une mise en œuvre sans effort au travers des isolants								

<b>ETANCOPLAST HP4 L 82x40</b>		<b>Rupture de pont thermique</b>		<b>ETANCOPLAST HP : L vis = Ep. à serrer - L fût + 50 mm</b>				
	235050 235100 235150 235200 235240	L fût : 50 100 150 200 240	Matière : polyamide PA6	Sans objet	 avec EGB 2C sur bac plein	ETANCOPLAST HP4 L 82x40 Longueur fût code		
			<u>Résistance au choc</u> Conforme à l'ETAG 006					
			<u>Résistance à la température</u> T de fusion = 220°C T de destruction > 300°C T maxi intermittente (1 min.) : 180°C T maxi longue durée : 100°C					

Résistance à la température des Etancoplast HP : il est recommandé de vérifier la résistance de la membrane dans les mêmes conditions de température. Informations données à titre indicatif.

Solide au pas : selon norme NF P 30-317

Résistance au dévissage (selon ETAG 006 et norme NF P 30-315) : 500 cycles avant rotation d'1/4 de tour et 900 cycles avant rotation d'1/2 tour

ETANCOPLAST HP4 L 82x40 : Permet une mise en œuvre sans effort au travers des revêtements et isolants

# FICHE TECHNIQUE n°2008 EGB 1,5 / 2C ou 3C Ø 4,8 mm

Attelages de fixation pour système d'étanchéité fixé mécaniquement



Rondelle / Plaquette	Code	Caractéristiques	Corrosion Kesternich	ATE	Marquage sur conditionnement	Solide au Pas	Résistance au dévissage
----------------------	------	------------------	----------------------	-----	------------------------------	---------------	-------------------------

ETANCOPLAST HP4 L Ø 40		Rupture de pont thermique		ETANCOPLAST HP : L vis = Ep. à serrer - L fût + 50 mm				
			Matière : polyamide PA6 Diamètre : 40 mm	Sans objet	 avec EGB 2C sur bac plein	ETANCOPLAST HP4 L Ø 40 Longueur fût code		
			Résistance au choc Conforme à l'ETAG 006					
			Résistance à la température					
		L fût :	T de fusion = 220°C					
			T de destruction > 300°C					
	234050	50	T maxi intermittente (1 min.) :					
	234100	100	180°C					
	234150	150	T maxi longue durée : 100°C					
	234200	200						
	234240	240						
Résistance à la température des Etancoplast HP : il est recommandé de vérifier la résistance de la membrane dans les mêmes conditions de température. Informations données à titre indicatif								

Solide au pas : selon norme NF P 30-317

Résistance au dévissage (selon ETAG 006 et norme NF P 30-315) : 500 cycles avant rotation d'1/4 de tour et 900 cycles avant rotation d'1/2 tour

ETANCOPLAST HP4 L Ø 40 : Permet une mise en œuvre sans effort au travers des revêtements