

Fabricant : ETANCO (FRANCE)
 Parc les Erables – Bât 1 – 66 route de Sartrouville – BP 49 – 78231 LE PECQ Cedex
 Tel. : 01 34 80 52 00 – Fax : 01 30 71 01 89

Attelages de fixation pour système d'étanchéité fixé mécaniquement

Désignation de la vis

EVDF 0,8 / ZBJ ou 2C ou 3C Ø 4,8 mm

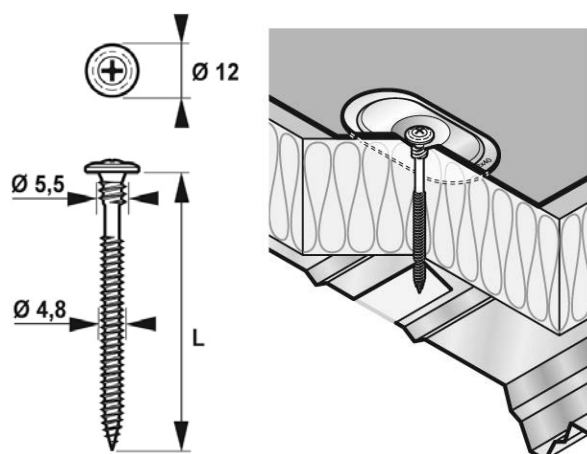

Description

Vis autoperceuse double filet Ø 4,8 mm
 Tête plate Ø 12 mm - Empreinte Phillips n°2
 Pas 1,59 mm - Pointe foreuse

Capacité de perçage CP : **0,8 mm de tôle acier**

Longueurs et épaisseur à serrer (mm) :

L	L. filetage	Ep. mini	Ep. maxi
65	50	25	45
75	50	35	55
80	50	40	60
90	50	50	70
100	50	60	80
110	70	50	90
120	70	60	100
130	70	70	110
140	70	80	120
150	70	90	130
60	70	100	140
180	70	120	160
200	70	140	180
220	70	160	200
240	70	180	220
260	70	200	240

Domaine d'application

Fixation de système d'étanchéité avec isolant sur



Bac plein



Bois (vis 2C et 3C uniquement)

Matière, revêtement et résistance à la corrosion selon NF EN 3231 (2I) :

- **ZBJ** : Acier électrozingué bichromaté jaune (2 cycles KESTERNICH)
Conformité : classe 1 UEAtc

Matière, revêtement et résistance à la corrosion selon NF EN 3231 (2I) :

- **2C** : Acier cémenté traité **SUPRACOAT 2C** (15 cycles KESTERNICH)
Conformité : ETAG 006 et classe 2 UEAtc
- **3C** : Acier cémenté traité **SUPRACOAT 3C** (30 cycles KESTERNICH)
Conformité : ETAG 006 et classe 2 UEAtc



ETE n° 08/0239 délivré par le CSTB

(cf. attelages concernés pages suivantes)

Résistances caractéristiques d'assemblage à l'arrachement

- PK selon NF P 30-313

Tôle support S320 GD d'épaisseur 0,7 mm

PK = 152 daN

Bois CTBH ép. 18 mm

PK = 150 daN



- PK selon ETAG 006 (2000) et e.cahier 3563

Tôle support S320 GD d'épaisseur 0,7 mm

PK = 190 daN



Outillage préconisé

- Visseuse FEIN SCS 4.8-25 puissances 400 W mini avec limiteur de couple (butée de profondeur)
- Porte embout et embout de vissage empreint Philips n°2

Marquage

Sur produit : LR

Sur conditionnement :

EVDF / ZBJ ou 2C ou 3C – Ø 4,8 x L + code

Contrôle – qualité

ISO 9001 : 2015

FICHE TECHNIQUE n°2001 EVDF 0,8 / ZBJ ou 2C ou 3C Ø 4,8 mm

Attelages de fixation pour système d'étanchéité fixé mécaniquement



Rondelle / Plaquette	Code	Caractéristiques	Corrosion Kesternich	ATE	Marquage sur conditionnement	Solide au Pas	Résistance au dévissage
----------------------	------	------------------	----------------------	-----	------------------------------	---------------	-------------------------

Rondelle diamètre 70 mm

	294926	Matière : Acier revêtu Aluzinc AZ 150 Epaisseur : 10/10 ^{ème} mm Ø trou : 4,5 mm Profondeur de cuvette : 7,0 mm	15 cycles Kesternich	Non	Rondelle Ø70P Matière Epaisseur Ø trou code		
	294721	Matière : Acier galvanisé Epaisseur : 08/10 ^{ème} mm Ø trou : 4,5 mm Profondeur de cuvette : 6,0 mm	2 cycles Kesternich	Non	Rondelle Ø70P Matière Epaisseur Ø trou code		

Plaquette 64 x 64 mm

	294685	Matière : Acier galvanisé Epaisseur : 08/10 ^{ème} mm Ø trou : 4,7 mm Profondeur de cuvette : 3,7 mm	2 cycles Kesternich	Non	Plaquette 64x64 Matière Epaisseur Ø trou code		
--	--------	---	---------------------	-----	---	--	--

Solide au pas : selon norme NF P 30-317

Résistance au dévissage (selon ETAG 006 et norme NF P 30-315) : 500 cycles avant rotation d'1/4 de tour et 900 cycles avant rotation d'1/2 tour

FICHE TECHNIQUE n°2001 EVDF 0,8 / ZBJ ou 2C ou 3C Ø 4,8 mm

Attelages de fixation pour système d'étanchéité fixé mécaniquement



Rondelle / Plaquette	Code	Caractéristiques	Corrosion Kesternich	ATE	Marquage sur conditionnement	Solide au Pas	Résistance au dévissage
Plaquette 82 x 40 R mm							
	294712	Matière : Acier revêtu Aluzinc AZ 150 Epaisseur : 10/10 ^{ème} mm Ø trou : 5 mm Profondeur de cuvette : 4,5 mm	15 cycles Kesternich	 avec vis 2C sur bac plein et bois	Plaquette 82x40R Matière Epaisseur Ø trou code		
	294701	Matière : Acier revêtu Aluzinc AZ 150 Epaisseur : 10/10 ^{ème} mm Ø trou : 6,4 mm Profondeur de cuvette : 0 mm	15 cycles Kesternich	 avec vis 2C sur bac plein et bois	Plaquette 82x40R Matière Epaisseur Ø trou code	Non	NC

Solide au pas : selon norme NF P 30-317

Résistance au dévissage (selon ETAG 006 et norme NF P 30-315) : 500 cycles avant rotation d'1/4 de tour et 900 cycles avant rotation d'1/2 tour.

NC : Non communiqué

FICHE TECHNIQUE n°2001 EVDF 0,8 / ZBJ ou 2C ou 3C Ø 4,8 mm

Attelages de fixation pour système d'étanchéité fixé mécaniquement



Rondelle / Plaquette	Code	Caractéristiques	Corrosion Kesternich	ATE	Marquage sur conditionnement	Solide au Pas	Résistance au dévissage
----------------------	------	------------------	----------------------	-----	------------------------------	---------------	-------------------------

Plaquettes 40 x 40 mm

	294780	Matière : Acier revêtu Aluzinc AZ 150 Epaisseur : 08/10 ^{ème} mm Ø trou : 4,5 mm Profondeur de cuvette : 2,2 mm	15 cycles Kesternich	 Évaluation technique européenne avec vis 2C sur bac plein et bois	Plaquette 40x40 Matière Epaisseur Ø trou code		
	294680	Matière : Acier galvanisé Epaisseur : 08/10 ^{ème} mm Ø trou : 4,5 mm Profondeur de cuvette : 2,2 mm	2 cycles Kesternich	Non	Plaquette 40x40 Matière Epaisseur Ø trou code		

Rondelle diamètre 40 mm

	603491	Matière : Acier revêtu Aluzinc AZ 150 Epaisseur : 08/10 ^{ème} mm Ø trou : 4,5 mm Profondeur de cuvette : 2,4 mm	15 cycles Kesternich	 Évaluation technique européenne avec vis 2C sur bac plein et bois	Rondelle Ø40N Matière Epaisseur Ø trou code		
	603481	Matière : Acier galvanisé Epaisseur : 08/10 ^{ème} mm Ø trou : 4,5 mm Profondeur de cuvette : 2,4 mm	2 cycles Kesternich	Non	Rondelle Ø40N Matière Epaisseur Ø trou code		

Solide au pas : selon norme NF P 30-317

Résistance au dévissage (selon ETAG 006 et norme NF P 30-315) : 500 cycles avant rotation d'1/4 de tour et 900 cycles avant rotation d'1/2 tour