

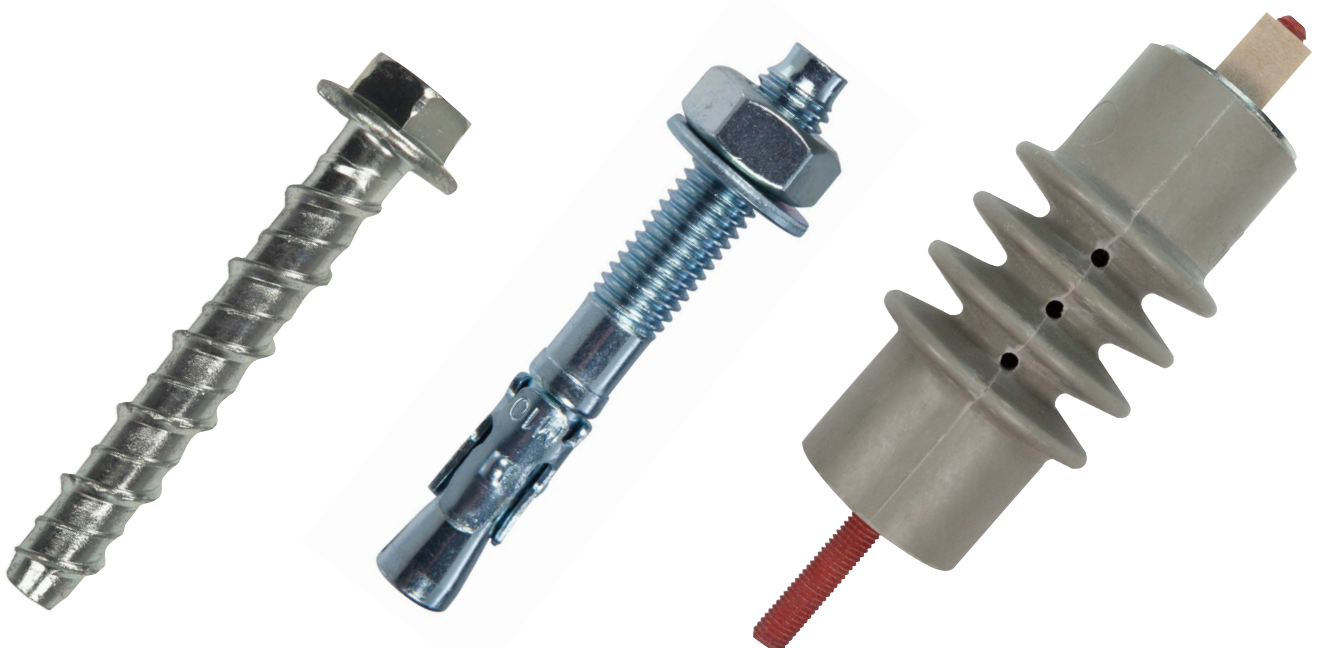

ETANCO®

FASCICULE

CHEVILLES





Parc des Érables - Bât. 1
66, route de Sartrouville - BP 49
78 231 LE PECQ Cedex
France

Standard administratif
Tél. : 01 34 80 51 00
Fax : 01 30 71 01 89

www.etanco.eu

Créé en 1952, le groupe ETANCO conçoit, fabrique et commercialise, sous 4 pôles produits, des systèmes complets de :



Fixations

Surcouverture

Sécurité

Façade

Fabricant Européen de systèmes de
Fixations - Surcouverture
Sécurité - Façade

5 sites de production
8 filiales en Europe
Plus de 80000 références

Certifications qualité **ISO 9001 v.2000**
et environnementale **UNI EN ISO 14001**

Homologations produits par organismes certifiés

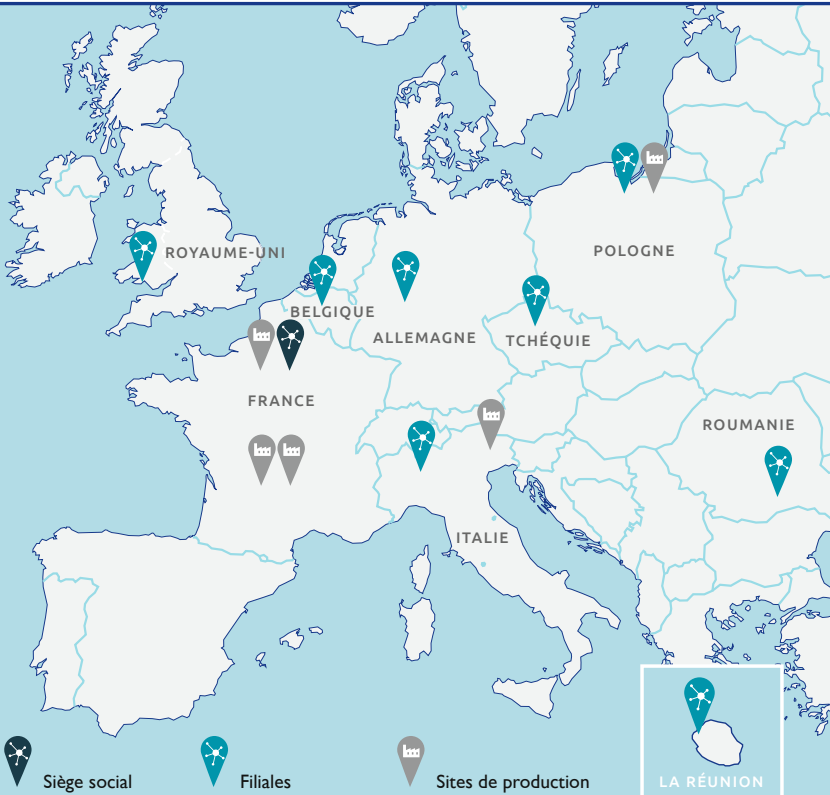

VOS CONTACTS

STANDARD COMMERCIAL

AVEC RECONNAISSANCE & SERVEUR VOCAL
01 34 80 52 00

- Fax..... 01 30 71 01 89
- E-mail..... commercial.france@etanco.fr
- Site internet..... www.etanco.eu

INTERNATIONAL sales

- Tel..... + 33 1 34 80 52 08
- Fax..... + 33 1 34 80 52 40
- E-mail..... export@etanco.fr



Fabricant Européen de Système de
Fixations - Surcouverture - Sécurité - Façade

Technico-commercial

Votre correspondant Siège

Tél : 06 _____
Fax : 0 _____

Tél. : 01 34 80 52 _____
Fax : 01 30 71 01 89

_____ @etanco.fr

1 Généralités

La sélection d'une cheville 10 à 26

La pose d'une cheville 27 à 31

2 Chevilles pour **CHARGES LÉGÈRES**

Courantes et pour corps creux 36 à 41

Pour cadres et ossatures, à frapper 42 à 59

3 Chevilles pour **CHARGES MOYENNES**

Femelles, pose traversante, pour pierres agrafées 62 à 74

4 Chevilles pour **CHARGES LOURDES**

Goujons d'ancrage 78 à 84

Chevilles de sécurité et femelles 85 à 90

5 Chevilles **CHIMIQUES**

Ampoules et cartouches 94 à 109

6 Chevilles pour **FIXATION d'ISOLANTS**

Pour isolants rigides et souples 112 à 124

7 **AMARRAGES** pour **ÉCHAFAUDAGES**

Pitons à œil 128 à 129

Anneaux 130

8 Produits complémentaires

Vis, tirefonds, tiges, rondelles et accessoires faux-plafonds 134 à 151

9 Outillage







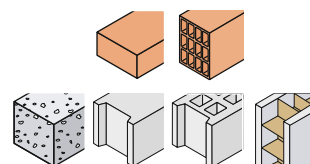

Outillage, accessoires et consommables 154 à 177

10 Présentation société

Présentation groupe 180 à 182

Conditions générales d'affaires 185



Cheilles pour CHARGES LÉGÈRES				Page	Béton	Matériau plein	Matériau creux	Plaque de plâtre	Homologation
courante	Cheille avec ailettes anti-rotation	NYLON X1		36	○	○	○	○	
	Cheille à collerette 4 segments	NYLON		38	○	○	○		
pour corps creux	Cheille métallique pour vis à pas métrique (avec vis prémontée)	PIEUVRE		40			○	○	
	Cheille plastique auto-foreuse	NYL SPEED		41				○	
	Cheille métallique auto-foreuse	ZAC SPEED		41				○	
pour huisseries	Vis pour huisseries	BATIFAST		42	○	○	●		
	Cheille plastique pour huisseries	CADRE SAUMUR/P		43	○	○	●		
	Cheille métallique pour huisseries	CADRE SAUMUR/M		43	○	○	●		

○ Adaptée au matériau

● Peut convenir (sous réserve d'essais préalables)

Rapport d'essais
BUREAU VERITAS

Rapport d'essais
VERITAS









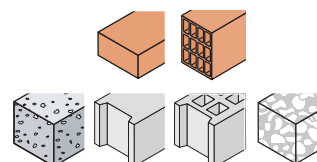











Agrément
EFFECTIS



Agrément
Technique Européen



Cheilles pour CHARGES LÉGÈRES			Page	Béton	Matériau plein	Matériau creux	Béton cellulaire	Homologation	
pour ossatures	Cheville-clou à frapper	TAPCO		44	○	○			
	Cheville plastique longue pour matériaux pleins (avec vis)	MARCOVIS MP		47	○	○		Agrément SOCOTEC	
	Cheville plastique longue pour matériaux pleins et creux (avec vis)	MARCOVIS TUP4		49	○	○	●	○	
	Cheville plastique longue pour matériaux pleins et creux (avec vis)	MARCOVIS TUPP		50	○	○	●	●	
	Cheville plastique longue pour matériaux pleins et creux (avec vis)	MARCOVIS FM-X5		51	○	○	○	○	
	Cheville plastique pour matériaux pleins et creux (avec vis)	MARCOVIS FM-X5s		53	○	○	○	●	
	Cheville métal-plastique Spéciale matériaux creux	BLOC		54	○	○	○		
indémontables	Cheville-clou à frapper alu/inox. Indémontable	DRIVCO		55	○	○			
	Cheville-clou à frapper zamac/zinguée Indémontable	TAPDUR		56	○	○			
	Clou à friction pour béton. Tête bombée, indémontable	NAILFIX		57	○			Rapport d'essais 	
pour béton cellulaire	Cheville-clou spéciale béton cellulaire. Avec filetage, sans préperçage.	HEMA		58			○	Rapport d'essais 	
pour suspentes faux-plafonds	Cheville à friction pour suspente faux-plafond	SPLITUB		59	○				
	Cheville à friction pour suspente faux-plafond	SPLITCOF		59	○				

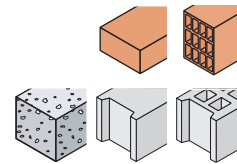

Chevilles pour CHARGES MOYENNES			Page	Béton	Matériau plein	Matériau creux	Autre matériau	Homologation
moyennes	Cheville laiton courte	LAITON		62	○	●		
	Cheville pour revêtement muraux attachés en pierre mince (DTU 55/2)	ZACFIX		63	○			Agrément SOCOTEC
	Vis autotaraudeuse pour matériaux pleins	BÉTOFAST		64	○	●		
	Cheville plomb forte expansion	COBOL		65	○	○	●	
	Cheville à expansion par vissage deux segments	TSA		66	○	○	●	
	Cheville à expansion par vissage trois segments	MP3		68	○	○	●	
	Cheville à expansion par vissage trois segments	MP3-L		70	○	○	●	
	Cheville à expansion par vissage trois segments - Indémontable	MP3-SECURIT		72	○	○	●	
	Cheville à expansion par frappe	FRAPCO		73				Rapport d'essais BUREAU VERITAS
	Vis autotaraudeuse pour matériaux pleins	BÉTOFAST FM-CLK		74	○	●		

○ Adaptée au matériau

● Peut convenir (sous réserve d'essais préalables)

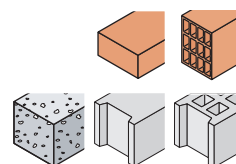

Chevilles pour CHARGES LOURDES			Page	Béton	Matériau plein	Matériau creux	Autre matériau	Homologation
lourdes	Goujon à expansion (béton non fissuré)	BARACO FM 753		78	○			
	Goujon à expansion (béton fissuré et non fissuré)	BARACO FM 753 CRACK		82	○			
	Cheville haute performance de sécurité	ATS-EVO		85	○			
	Cheville femelle de sécurité	PFL FM 744		88	○	●		

Chevilles CHIMIQUES			Page	Béton	Matériau plein	Matériau creux	Autre matériau	Homologation
chimiques	Scellement chimique de tiges dans les matériaux pleins et creux	Gamme CHIMFORT KEM		96 à 100	○	○	○	● Bois



Rapport d'essais
BUREAU VERITAS



Agrément
EFECTIS



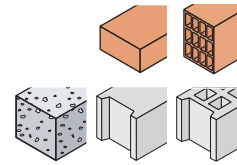

Agrément
Technique Européen

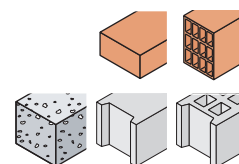

Chevilles pour FIXATION D'ISOLANTS			Page	Béton	Matériau plein	Matériau creux	Autre matériau	Homologation
pour isolants	Cheville à frapper pour isolant rigide	EXCO		112	○	○		
	Cheville à frapper noire pour isolant souple	INCO		114	○	○		
	Cheville à frapper noire pour isolant souple	INCO II		115	○	○	●	
	Cheville avec clou à frapper pour isolants rigide et souple	SUPER ISO II		116	○	○	●	
	Cheville avec clou à frapper pour isolants rigide et souple	SUPER ISO II LONG		117	○	○	●	
	Cheville avec vis pour isolants rigide et semi-rigide	FM-ISOPLUS		118	○	●	●	
	Cheville avec clou à frapper pour isolants souple et rigide	MAX-ISO FM-ISOMAX		120	○	○	○	
	Cheville à frapper noire avec tige mur creux pour isolants rigides et semi-rigides	SUPER ISOMUR		121	○	●	●	
	Cheville à frapper pour isolants souple et rigide	MÉTAL-ISO		122	○	○	○	
	Rondelle pour isolants souple et rigide	ISO-RG		123	○	○	○	○ Bois
Cheville à frapper pour isolant rigide	AGRIPLAST		124				○ Bois	

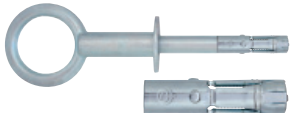

AMARRAGES pour ÉCHAFAUDAGES			Page	Béton	Matériau plein	Matériau creux	Autre matériau	Homologation
chimiques	Cheville plastique avec piton	RAVALCO/P		128	○	○		
	Cheville métallique avec piton	RAVALCO/M		129	○	●		
	Anneaux pour fixations d'échafaudages	ANNEAUX DIN 580/582		130	○	○	○	○

○ Adaptée au matériau

● Peut convenir (sous réserve d'essais préalables)

Rapport d'essais
BUREAU VERITAS
 Rapport d'essais
 VERITAS



Agrément
 EFECTIS



Agrément
 Technique Européen

SOCOTEC

Agrément
 SOCOTEC

A	AGRIPLAST	Page 124	MP3	68
	ANNEAUX DIN 580/582	130	MP3-L	70
	ATS-EVO	85	MP3-SÉCURIT	72
B	BARACO CRACK FM 753	82	NAILFIX	57
	BARACO FM 753	78	N NYL SPEED	41
	BATIFAST	42	NYLON	39
	BÉTOFAST FM-CLK	74	NYLON X1	36 à 38
	BÉTOFAST TH	64	OUTIL BOXBOLT	165
	BLOC	54	O PATTE À VIS / MÉTAUX / BOIS	136
	BOULONNEUSE À CHOC MILWAUKEE	157	P PERCEUSE MILWAUKEE	162
	BOXBOLT	143	PERFORATEUR MILWAUKEE	166/167
C	CADRE SAUMUR	43	PFL FM 744	88
	CALE VÉTURE	149	PIEUVRE	40
	CALIBEL	146	PINCE BOLID	165
	CHIMFORT ATE	102	PISTOLET CHIMFORT	176
	CHIMFORT GREEN	96	PITON À EMBASE	149
	COBOL	65	PITON BASCULE	149
D	DOUILLE MONOBLOC / PERFO	168	PITON MÂLE RÉHABILITATION	137
	DOUILLE MONOBLOC / VISSEUSE	158	PORTE-DOUILLE	159
	DRIVCO	55	PORTE-EMBOUT	160
E	ECO ISO	113	RAPCO	150
	ECROU	147	R RAVALCO / M	129
	EDS	144	RAVALCO / P	128
	EMBOUT MONOBLOC	160/161	RONDELLE CONTACT	146
	EXCO	112	RONDELLE CUVETTE	146
	EXTRACTOMÈTRE	177	RONDELLE EVENTAIL	145
F	FM-ISOPLUS	118	RONDELLE GROWER	146
	FORET BÉTON SDS +	169 à 171	RONDELLE PLATE	145
	FORET BÉTON SDS MAX	172/173	SPLITCOF	59
	FORET CORPS CREUX	174	S SPLITUB	59
	FORET HSS	163/164	SUPER ISO II / SUPER ISO II MT	116
	FORET JORAN	174	SUPERISO IILONG / SUPERISO IILONG MT	117
	FRAPCO	73	SUPER ISOMUR	121
	HÉMA	58	TAPCO	44
H	INCO	114	T TAPDUR	56
I	INCO II	115	TAP-LARGE	45
	INSERT FILETÉ	142	TIGE FILETÉE	140
	INSERT TARAUDÉ	141/142	TIREFOND TH	135
	ISO-RG	123	TSA	66
	LAITON	62	VBU	134
L	MANCHON	148	V VDS	144
M	MARCOVIS FM-X5	51	VIS BOIS À MANCHON	137
	MARCOVIS FM-X5S	53	VIS MÉTAUX TB / TC	138
	MARCOVIS MP	47	VIS MÉTAUX TH	139
	MARCOVIS TUP4	49	VISSEUSE FEIN	154/155
	MARCOVIS TUPP	50	ZAC SPEED	41
	MAX-ISO	120	Z ZACFIX	63
	MÉTAL-ISO	Page 122		



CHEVILLES

RÉGLEMENTATION - TECHNIQUE PRODUIT - GLOSSAIRE TECHNIQUE

Sélection d'une cheville

10 à 26

Pose d'une cheville

28 à 32

SPECIF Chevilles et services

33

ÉTAPE 1 - LA PRÉPARATION ET LA CONNAISSANCE DU CHANTIER

Pour choisir et sélectionner une cheville, il faut connaître et prendre en compte les éléments suivants :

1 - Pièce à fixer

L'élément que l'on doit fixer

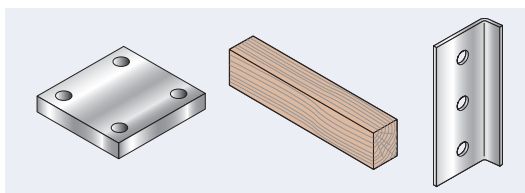

PAGE 11

2 - Matériau support

Les différents types de matériaux support rencontrés

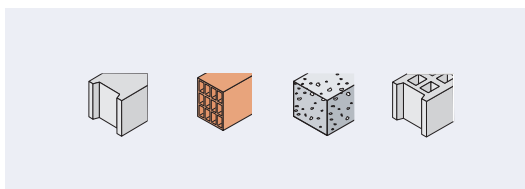

PAGE 12 à 15

3 - Corrosion

Les différents types de protections contre la corrosion



PAGE 16 à 17

4 - Tenue

Les charges appliquées sur la cheville

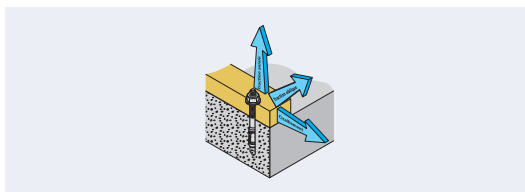

PAGE 18

ÉTAPE 2 - LE CHOIX DU TYPE DE CHEVILLE

La connaissance des éléments précédents va permettre d'isoler une ou plusieurs chevilles

PAGE 19

ÉTAPE 3 - DIMENSIONNEMENT PAR LE CALCUL

En s'aidant des fiches techniques de ce document, la dernière étape consiste à vérifier la résistance de la cheville par rapport aux sollicitations qu'elle va subir sur le chantier

PAGE 22 à 25

LA PIÈCE À FIXER

La matière de la pièce à fixer

Les matières rencontrées en construction sont variées : acier électrozingué, galvanisé, inox, aluminium, fonte, bois, matières synthétiques, etc...

Connaître la matière de la pièce à fixer permet de faire le bon choix de la fixation.

Inversement, la matière de la cheville peut déterminer le type de pièce à utiliser.

Dans ce cas, il faudra vérifier les risques de corrosion dus aux couples électrochimiques entre les matériaux.

Risque de corrosion dû au couple électrochimique entre les matériaux

Matière de l'élément à fixer	Matière de la fixation						
	Acier électrozingué	Acier galvanisé à chaud	Acier inoxydable	Acier shérardisé	Alliage d'aluminium	Laiton	Plomb
Acier brut	●	●	●	●	●	●	●
Acier électrozingué	●	●	●	●	●	●	●
Acier galvanisé à chaud	●	●	●	●	●	●	●
Acier inoxydable	●	●	●	●	●	●	●
Alliage d'aluminium	●	●	●	●	●	●	●
Alliage de zinc	●	●	●	●	●	●	●

● Corrosion intense

● Pas de corrosion notable

● Pas de corrosion

ASTUCE CHANTIER

Afin d'éviter le couple électrochimique entre la cheville et la pièce à fixer, il est possible d'utiliser des éléments isolants du type canons et rondelles isolants.

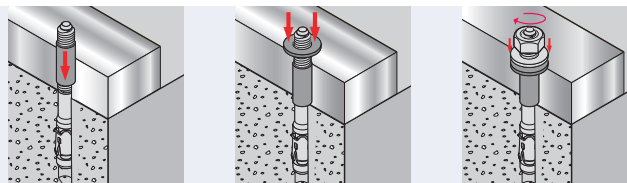

Epaisseur de la pièce à fixer (t_{fix})

L'épaisseur de la pièce à fixer est primordiale dans le choix de la fixation.

Si la partie fixe de la cheville est dans le matériau, sa partie variable est fonction de l'épaisseur à serrer.

Ainsi par exemple, une ATS M10/100x180 pourra serrer jusqu'à 100 mm et une ATS M10/20x100 seulement 20 mm.

Diamètre du trou de passage de la cheville dans la pièce à fixer

Cette cote (d_f) est donnée dans la plupart des fiches techniques des chevilles métalliques pour charges moyennes et lourdes. Elle doit être respectée afin de garantir les valeurs de charges préconisées (notamment dans le cas de charge de cisaillement).

Diamètre extérieur de la cheville	6	8	10	12	14	16	18	20	22	24	27	30
Diamètre d_f du trou de passage	7	9	12	14	16	18	20	22	24	26	30	33

Diamètre des trous de passage dans la pièce en mm (selon ETAG N°001)

ASTUCE CHANTIER

Réaliser des trous oblongs dans le sens de la charge de cisaillement empêche les chevilles d'absorber ces charges. Cette disposition peut être intéressante dans le cas de chevilles proches d'un bord.

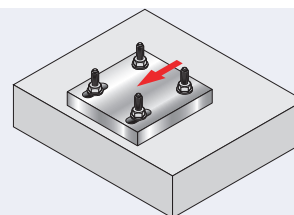

LE MATÉRIAU SUPPORT - BÉTON

La résistance d'une cheville est directement liée à la qualité du matériau support.
Plus le matériau est résistant, plus la capacité de charge de la cheville sera élevée.

Le béton - NF EN 206-1



Le béton est le plus connu et le plus utilisé des matériaux de construction actuelles.

Le choix d'une cheville pour béton est relativement aisé, sa capacité de charge est cependant proportionnelle à la qualité du béton.

La majorité des charges de ce guide est donnée dans du béton C20/C25 correspondant à un béton de qualité moyenne rencontrée sur les chantiers.

Tableau de correspondance des bétons

Classe de résistance selon EUROCODE 2 $f_{ck\ cyl} / f_{ck\ cube}$	Norme XP P18-305	Résistance moyenne sur cylindre (f_{cm}) en MPa
C16/20	B 16	20
C20/25	B 20	25
C25/30	B 25	30
C30/37	B 30	37
C35/45	B 35	45
C40/50	B 40	50
C45/55	B 45	55
C50/60	B 50	60

Tableau de fissuration du béton

SUPPORT D'ANCRAGE	ÉTAT DE FISSURATION DU BÉTON	
	Non fissuré	Fissuré
Élément fléchi en béton armé (dalles, poutres, pannes)		X
Élément fléchi en béton précontraint (dalles, poutres, pannes)	X	
Mur extérieur de bâtiment non armé ou avec armature de peau		X
Mur extérieur de bâtiment armé	X	
Mur intérieur de bâtiment	X	
Poteau de rive ou d'angle		X
Poteau intérieur	X	
Dallage faiblement ou non armé		X
Dallage radié en béton armé		X
Longrine faiblement ou non armé		X
Zone de clavetage d'une construction réalisée à base d'éléments préfabriqués		X
Extrémité d'élément fléchi (Ex: nez de balcon)	X	

Le béton cellulaire - NF EN 771-4



Le béton cellulaire est un matériau de construction léger, incombustible MO et offrant une grande isolation thermique et acoustique. C'est un produit de construction utilisé pour les bâtiments à risque d'incendie. Le béton cellulaire est composé de sable, de ciment et de chaux. L'adjonction d'aluminium provoque une réaction chimique. Une fois la prise terminée, on découpe et on traite les blocs par une cuisson autoclavée à 180°C et à 10 bars.

Dimensions régulièrement rencontrées

Epaisseur (cm)	Longueur (cm)	Hauteur (cm)
15	62,5	25
20		
25		
30		
37,5		

Classement des blocs de béton cellulaire - Résistance à la compression

La résistance à la compression du béton cellulaire est comprise entre 3 et 5 MPa

Résistance à la compression (MPa)	3	3,5	4	4,5	5
Masse volumique (kg/m ³)	400	450	500	550	600

ASTUCES CHANTIER

- La fixation spécialement conçue pour le béton cellulaire est la cheville HEMA (voir page 54). Cette cheville qui se pose sans perçage et au marteau, est entièrement métallique. Elle est la seule fixation MO à résister au feu dans ce type de matériau.

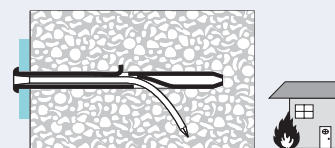

- Pour obtenir une meilleure tenue dans le béton cellulaire avec le CHIMFORT GREEN plein (voir pages 90 à 95), il est possible de réaliser un perçage conique du trou.

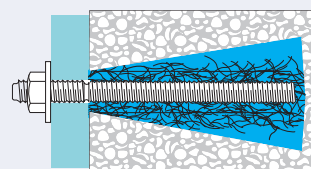

LE MATÉRIAU SUPPORT - MAÇONNERIE PLEINE

Définition de la maçonnerie pleine : support créé avec des éléments pleins assemblés par un mortier.

La pierre naturelle - NF EN 771-6 (P 12 006)



La pierre est un produit naturel obtenu par creusement ou par découpage dans des carrières. Elle est ensuite transformée par usinage.

Les groupes suivants sont considérés comme de la pierre naturelle :

- Roches magmatiques ou ignées
- Formées par le refroidissement et la solidification du magma.
Exemple : granit, basalte, diorite, prophyre.
- Roches sédimentaires formées par le dépôt et la consolidation de particules d'origine organiques ou minérales. Exemple : grés, travertin.
- Roches métamorphiques
Roches transformées résultant de l'action de la chaleur et/ou de la pression sur les roches préexistantes. Exemple : schiste, quartzite, marbre.

Le parpaing plein et perforé (allégé) - NF EN 771-3



Produit en béton homogène, non armé, possédant des caractéristiques régulières et contrôlées.

Dimensions régulièrement rencontrées (Longueur x largeur x hauteur)

- 50 cm x 10 cm x 20 cm (plein)
- 50 cm x 20 cm x 20 cm (perforé) - 12 perforations de Ø 4 cm - Cloison minimum de 2,5 cm d'épaisseur.

Classement des parpaings pleins et perforés - Résistance à la compression

B80 (80 bars / 8 MPa), B120 (120 bars / 12 MPa), B160 (160 bars / 16 Mpa)

La brique pleine - NF EN 771-1



Dimensions régulièrement rencontrées (Longueur x largeur x épaisseur) 22 cm x 11 cm x 6 cm

Il existe des briques perforées considérées comme pleines si la somme des sections de perforation \leq 40 %.

Classement des briques ordinaires - Résistance à la compression

BP 200 (200 bars / 20 MPa), BP 300 (300 bars / 30 MPa), BP 400 (400 bars / 40 Mpa)

Le carreau de plâtre - NF P 72-301



Blocs de plâtre massif. Il peut être plein ou présenter des alvéoles verticales ou horizontales avec un volume de vide maximum de 30 %. Classement au feu Mo.

Dimensions régulièrement rencontrées (Longueur x largeur x épaisseur)

- Standard plein : 66 cm x 50 cm x 4 à 10 cm. Poids 70 kg/m² en ép. 7 cm
- Standard alvéolé : 66 cm x 50 cm x 7 cm. Poids 54 kg/m²

LE MATÉRIAU SUPPORT - MAÇONNERIE CREUSE



Le parpaing creux - NF EN 771-1

Produit en béton homogène, non armé, possédant des caractéristiques régulières et contrôlées.

Dimensions régulièrement rencontrées (Longueur x largeur x hauteur)

- 50 cm x 10 cm x 20 cm - sans cloison centrale
- 50 cm x 15 cm x 20 cm - cloison centrale
- 50 cm x 20 cm x 20 cm - cloison centrale

Épaisseur moyenne des parois = 1,5 cm

Épaisseur moyenne d'un enduit = 2,5 cm

Classement des parpaings creux - Résistance à la compression

B40 (40 bars / 4 MPa), B60 (60 bars / 6 MPa), B80 (80 bars / 8 Mpa)



La brique creuse - NF EN 771-3

Les briques creuses de terre cuite sont obtenues par façonnage, séchage et cuisson d'une pâte argileuse. Il existe deux types de briques creuses : C ou RJ

Dimensions régulièrement rencontrées en type C (Longueur x largeur x hauteur)

- 50 cm x 10 cm x 20 cm - 8 alvéoles
- 50 cm x 20 cm x 20 cm - 12 alvéoles

Épaisseur minimum des parois = 0,8 cm

Espacement maximum des parois = 6 cm

Classement des briques creuses - Résistance à la compression

I = C ou RJ 40 (40 bars / 4 MPa)

II = C ou RJ 60 (60 bars / 6 MPa)

III = C ou RJ 80 (80 bars / 8 MPa)



La plaque de plâtre - NF P 72-302

Il existe des plaques simples et des plaques doubles à structure cartonnée alvéolaire en nid d'abeille.

Dimensions régulièrement rencontrées

Plaque standard (longueur 2500 mm)	Épaisseur (mm)	Largeur standard (mm)
BA 6	6	1200
BA 10 (*)	9,5	1200
BA 13 (*)	12,5	1200 / 600
BA 15 (*)	15	1200
BA 18	18	1200
BA 23	23	1200

(*) plaque normalisée selon NF P 72-302

Plaque double à structure alvéolaire (longueur 2500 mm)	Épaisseur (mm)	Largeur standard (mm)
2 plaques de 10 mm (alvéole de 30 mm)	50	1200 / 600
2 plaques de 10 mm (alvéole de 40 mm)	60	1200
2 plaques de 12,5 mm (alvéole de 45 mm)	70	1200

En gras : dimensions les plus courantes

LES PROTECTIONS CONTRE LA CORROSION

Les risques de corrosion sur les chevilles sont à prendre en compte lors du choix final de la cheville.

Pour cela, il faut estimer les différents risques d'agression sur l'élément de fixation. Ces agressions diffèrent en fonction du lieu de pose.

Pour vous aider à choisir, nous vous conseillons de consulter le tableau suivant.

3DG : Revêtement anti-corrosion haute résistance ETANCO. L'alternative économique à l'acier inoxydable aux performances supérieures à la galvanisation à chaud.

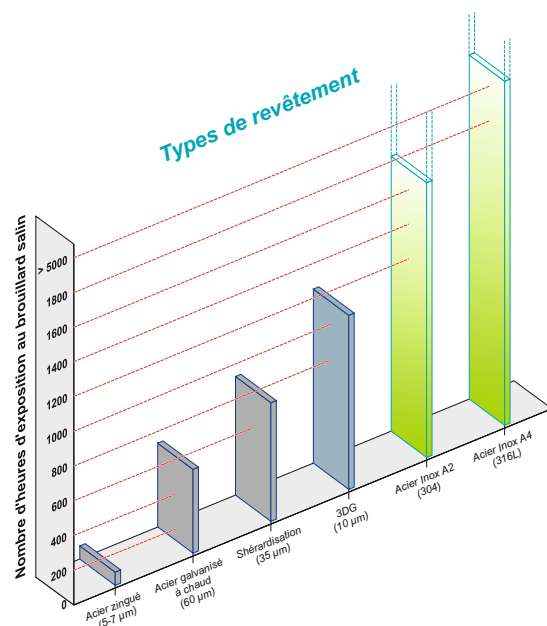

Lieux de pose et applications

Lieu de pose		Protection de la cheville	
		Application intérieure	Application extérieure
Campagne (hors régions côtières)	Sans pollution industrielle	Electrozingué	Galvanisation à chaud 3DG / Inox
Petite ville	Sans industrie	Electrozingué	Galvanisation à chaud 3DG / Inox
Grande ville	Pollution importante	Electrozingué	Galvanisation à chaud 3DG / Inox
	Avec risque de déneigement régulier	Electrozingué	Inox
Région côtière	Chlorure importante	Electrozingué	Inox
Dom-Tom	Chlorure importante	Electrozingué	Inox (Galvanisation à chaud) 3DG
Site industriel	Pollution importante	Electrozingué	Inox
Centrale électrique	Sécurité / Longévité	Electrozingué (Inox si cheville classée)	Inox
Tunnel	Pollution / Sel de déneigement	Inox	-
Route / Pont	Salage peu fréquent	-	Galvanisation à chaud 3DG / Inox
	Salage fréquent	-	Inox
Station d'épuration	Humidité / Gaz / Cheville immergée	-	Inox
Stade	Petite ville sans industrie	-	Galvanisation à chaud 3DG / Inox
	Grande ville	-	Inox
Bâtiment d'élevage	Humidité / Gaz / Lavage fréquent	Inox / Zamak	-

ASTUCE CHANTIER

Applications façades/toitures :



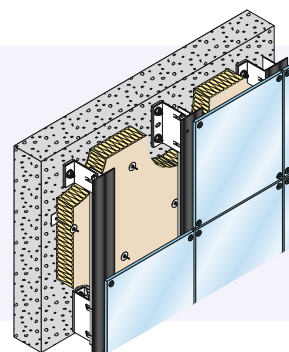















Dans le cas de chevilles/fixations non directement exposées aux intempéries, il convient de prendre en compte malgré tout le risque de corrosion. Derrière une façade par exemple, dans une atmosphère chargée en chlorure par des salages fréquents, **ETANCO** vous conseille d'utiliser des chevilles inoxydables.



LES PROTECTIONS CONTRE LA CORROSION

La protection des chevilles ETANCO

La gamme standard des chevilles ETANCO est proposée en acier électrozingué et en acier inoxydable. D'autres types d'aciers, d'alliages et de revêtements sont proposés en standard ou commande spéciale.

Chevilles		Page	Zingué	Galvanisation à chaud	Shérarodisation	Acier Inoxydable	Autres
ZAC SPEED		41					● Zamak
BATIFAST TP/TC		42	●				● Supracoat
TAPCO		44	●			●	
MARCOVIS TUP4		49	●			●	
DRIVCO		55					● Aluminium/Inox
TAPDUR		56					● Zamak/Acier Zingué
NAILFIX		57		●			● Supracoat
LAITON		62					● Laiton
BETOFAST		64					● Supracoat
COBOL		65					● Plomb/Etain/Antimoine
MP3		68	●			●	
FRAPCO		73	●			●	
BARACO FM 753		78	●	▲		●	
ATS		85	●				
FRP		94	●	▲	▲	●	
CHIMFORT GREEN		96	●	▲	▲	●	
CHIMFORT ATE		102	●	▲	▲	●	
METAL ISO		122	●			●	

● Standard en stock

▲ Sur commande spéciale

LES DIFFÉRENTS TYPES DE CHARGES

Types de charge

Charges de rupture (ruine)

Résistance à la rupture :

valeur moyenne de rupture après des **essais en laboratoire dans des matériaux non fissurés**.

Résistance caractéristique à la rupture (fractile 5 %) :

valeur de rupture garantie, qui **dans 95 % des cas**, est dépassée ou atteinte.

Charges de service (recommandée)

Valeur calculée sur la résistance à la rupture divisée par un **coefficient de sécurité**.

Charge limite ultime

Valeur calculée à partir de la charge de service.

Charge ultime = 1,4 x charge de service selon NF E 27-815-1

Direction de charge

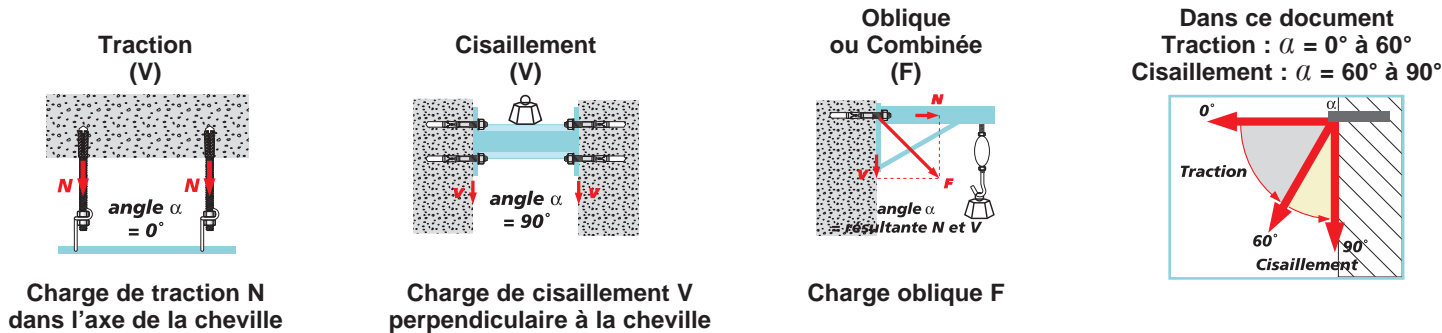

Charges déportées (flexion) selon les règles professionnelles du CISMA

La flexion sur une cheville est créée par des applications avec montage déporté. Il faut donc vérifier que l'acier de la cheville résiste à ces sollicitations.

La vérification en flexion simple (*) doit être : $M_{sd} < M_{rd}$

M_{sd} : Moment de flexion sollicitant (à calculer d'après les sollicitations chantier)

M_{rd} : Moment de flexion résistant (valeurs données dans les fiches techniques)

Calcul du moment de flexion sollicitant

Le calcul d'un moment de flexion prend en compte une charge déportée et une distance (L) d'écartement.

Plus cet écartement augmente, plus le moment sollicitant sera important et plus le diamètre de la cheville sera conséquent.

Cette distance (L) est considérée selon les cas suivants :

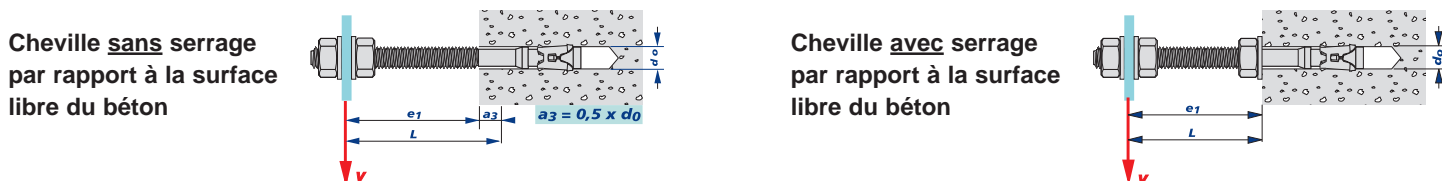

Moment sollicitant : $M_{sd} = V \times (L / \alpha_M)$

$\alpha_M = 1$ pour le cas de pièce à fixer sans guidage

$\alpha_M = 1$

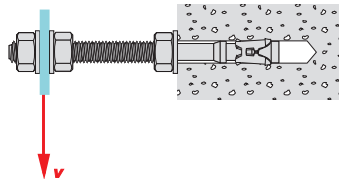

$\alpha_M = 2$ pour le cas de pièce à fixer avec guidage

$\alpha_M = 2$

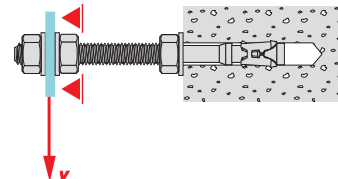

(*) Cas de flexion composée (cisaillement V + traction N) : contacter notre département Chevilles pour le calcul.

LE CHOIX DU TYPE DE CHEVILLE

Choix de la cheville par son type de tenue

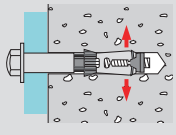
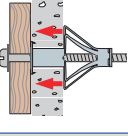
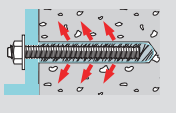
Tenue par frottement, ou par friction	Principe de tenue des chevilles à expansion. La partie élargie de la cheville est plaquée contre le matériau. La cheville résiste aux charges de traction par frottement.	
Tenue par verrouillage de forme	La cheville, en se déformant, se verrouille dans le matériau. Ce principe de tenue est le plus résistant dans les matériaux creux.	
Tenue par collage ou par adhérence	Principe de tenue des chevilles à scellement chimique. La résine chimique fait le lien entre le support et l'élément scellé (tige, fer, douille,...). Son exceptionnel pouvoir collant permet de reprendre des charges très importantes.	

Choix de la cheville par son type de pose

Pose traversante (à travers la pièce à fixer)

Rapidité, simplicité de pose.
ex : cheville BARACO FM 753

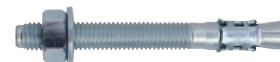

Pose avant la pièce à fixer, ou pré-montage

Repérage, préparation avant pose définitive de la pièce à fixer.
ex : cheville MP3



Choix de la cheville par son homologation

Lorsque l'on doit réaliser un chantier sur lequel la défaillance de la cheville peut entraîner la perte de vies humaines ou des pertes économiques importantes, il est souvent obligatoire d'utiliser des chevilles avec une homologation.

Les chevilles **ETANCO** sont toutes testées en laboratoire et un certain nombre d'entre elles bénéficient d'agrément.

Il existe plusieurs types d'agrément :

Les Évaluations Techniques Européennes

Ce sont des homologations valables dans toute la communauté Européenne et délivrées par un organisme membre de l'EOTA



Les Procès Verbaux d'essais

La cheville peut aussi posséder un Procès Verbal d'essais validé par un bureau de contrôle ou par le laboratoire interne **ETANCO**.



Les Cahiers des Charges SOCOTEC.

Ce sont des agréments nationaux délivrés par le bureau de contrôle SOCOTEC.

LA RÉGLEMENTATION EUROPÉENNE

1. Le règlement produits de la construction

Nouveau Règlement Produits de la Construction UE N° 305/2011 applicable depuis le 1^{er} juillet 2013.

Pour pouvoir apposer ce marquage, le produit doit disposer d'un **Agrément Technique Européen (ATE)** et satisfaire à la procédure d'attestation de la conformité adéquate. Les **ATE** sont délivrés sur la base de l'un des référentiels listés dans le tableau suivant :

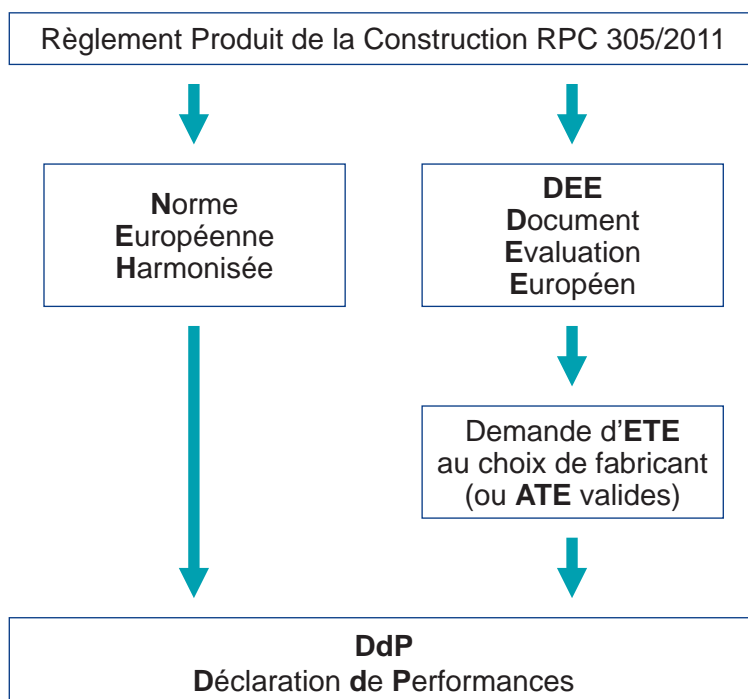

L'environnement réglementaire et normatif autour des chevilles est en perpétuelle évolution.

- ETAG 001 : Chevilles métalliques pour béton
- ETAG 020 : Chevilles plastiques
- ETAG 014 : Chevilles plastiques pour ETICS
- ETAG 029 : Cheville chimique pour maçonneries
- EOTA TR 020 : Tenue au feu des chevilles
- EOTA TR 023 : Scellement de fers à béton
- EOTA TR 029 : Calcul des chevilles chimiques avec implantation variable
- EOTA TR 045 : Tenue au séisme des chevilles



Correspondances des désignations entre la DPC et la RPC :

Ancienne Directive (DPC) avant 01/07/2013		Nouveau Règlement (RPC) après 01/07/2013	
Anglais	Français	Anglais	Français
ETAG	Guide d'ATE	EAD (European Assessment Document)	DEE (Document d'Evaluation Européen)
ETA (European Technical Agreement)	ATE (Agrément Technique Européen)	ETA (European Technical Assessment)	ETE (Evaluation Technique Européenne)
Autres, ...	-	STD (Specific Technical Documentation)	DTS (Document Technique d'Application)
		DoP (Declaration of Performance)	DdP (Déclaration de Performances)

Les ATE restent applicables jusqu'à la fin de leur validité

2. La déclaration de performance (DdP ou DoP)

- Outil réglementaire.
- Engage le fabricant sur l'usage prévu et les performances de son produit.
- Pour apposer le marquage CE, le fabricant est tenu de déclarer dans la Ddp les performances des caractéristiques essentielles sur lesquelles il communique dès l'instant ou celles-ci sont dans l'ETE.
- Une copie de la déclaration de la performance de chaque produit mis à disposition sur le marché est fourni soit sous forme papier, soit sous forme électronique dans la ou les langues requises dans le pays concerné.
- **Les plus ETANCO :**
 - un site dédié pour les DoP : <http://dop-etanco.eu>
 - un QR Code sur les étiquettes des boîtes renvoyant directement sur la borne DdP.



3. La réglementation sismique

Nouveau référentiel européen pour qualifier les chevilles sous sollicitations sismiques (ETAG 001 - Annexe E). L'aptitude à l'emploi des chevilles est qualifiée (suivant le TR 045) en deux catégories de performances : C1 et C2.

Choix des catégories :

Zone sismique	Catégorie d'importance du bâtiment			
	Catégorie I	Catégorie II	Catégorie III	Catégorie IV
1- Très faible	-	-	-	-
2- Faible	-	-	C1 ou C2 *	C2
3- Modéré	-	C2	C2	C2
4- Moyen	-	C2	C2	C2
5- Fort	-	C2	C2	C2

(*) C1 pour éléments non structurels - C2 pour éléments structurels

Le référentiel établi par le CISMA n'est plus applicable depuis le 1^{er} janvier 2014.

Catégories d'importance des bâtiments :

Catégorie	Catégorie d'importance du bâtiment
I	- Bâtiments dans lesquels est exclue toute activité humaine nécessitant un séjour de longue durée et non visés par les autres catégories
II	- Maison individuelle - Immeubles d'habitation (moins de 28 m) - Bâtiments à usage commercial ou de bureaux (moins de 300 personnes et moins de 28 m) - Bâtiments destinés à l'exercice d'une activité industrielle (moins de 300 personnes) - Bâtiments abritant les parcs de stationnement ouverts au public
III	- Établissements scolaires - Établissements recevant du public ERP (plus de 300 personnes) - Immeubles d'habitation ou bureaux (plus de 28 m) - Bâtiments à usage commercial ou industriels (plus de 300 personnes) - Bâtiments production d'énergie quelle que soit leur capacité d'accueil
IV	- Bâtiments vitaux pour le pays, notamment : <ul style="list-style-type: none"> • Bâtiments abritant les moyens de secours • Bâtiments contribuant au maintien des communication • Bâtiments assurant le contrôle de la circulation aérienne des aéroports • Bâtiments des établissements de santé • Bâtiments de production ou de stockage d'eau potable • Bâtiments de centres de distribution publique de l'énergie • Bâtiments des centres météorologiques

4. La réglementation Feu

L'aptitude à l'emploi des chevilles est qualifiée (suivant TR 020) si les chevilles sont sous :

- ETAG 001 option béton fissuré (option 1 à 6 et partie 6).
- ETAG 020 avec cheville Ø 10 et vis Ø 7 mini.

LA RÉGLEMENTATION EN FRANCE

Les chevilles dont le marquage **CE** n'est pas obligatoire, peuvent bénéficier de cahiers des charges approuvés par un bureau de contrôle (**SOCOTEC**, ...). Ils sont établis à la demande du fabricant.

D'autres documents (recommandations, règles professionnelles, ...) élaborés par le **CISMA** permettent également d'apporter des réponses consensuelles aux questions et problèmes posés par la mise en place progressive des **ETE** sur les chevilles.

Ces documents sont disponibles sur le site du **CISMA** (www.cisma.fr).



VÉRIFIER SA CHEVILLE EN LA DIMENSIONNANT PAR LE CALCUL

Principe fondamental

Le dimensionnement d'une cheville sert à vérifier que la **sollicitation** apportée sur la cheville est inférieure à la **résistance** de la cheville.

Nous appellerons :

• cette sollicitation : **sollicitation de calcul (S_d)**

• cette résistance : **résistance de calcul (R_d)**

$$S_d \leq R_d$$

Sollicitation S_d

Les efforts appliqués sur la cheville sont soit :

- réels non pondérés = Etat Limite de Service (ELS)
- réels pondérés = Etat Limite Ultime (ELU)

- Calcul des sollicitations S_d :

- à l'ELS, les sollicitations s'appellent S_{ds}

$$S_{ds} = G_k + Q_k$$

- à l'ELU, les sollicitations s'appellent S_{du}

$$S_{du} = 1,35 \times G_k + 1,5 \times Q_k$$

avec G_k = actions permanentes (ex : poids propre)
et Q_k = actions variables (ex : charges d'exploitation)

Remarque : pour les efforts au vent $S_{du} = 1,75 \times S_{ds}$ (NV65)

Pour votre dimensionnement, vous pouvez utiliser le logiciel **SPECIF Chevilles** ou contactez l'assistance technique chevilles (plus d'informations, voir page 32)

Résistance de calcul R_d

La résistance de calcul des chevilles donnée dans la plupart de ce document est la charge de service R_{ds}

Il faut comparer pour un dimensionnement, cette charge de service R_{ds} à la sollicitation en service S_{ds}

$$S_{ds} \leq R_{ds}$$

La correspondance entre la charge de service R_{ds} et la charge ultime R_{du} est : $R_{du} = 1,4 \times R_{ds}$

Il faut donc comparer, pour un dimensionnement cette charge ultime R_{du} à la sollicitation ultime S_{du}

$$S_{du} \leq R_{du}$$

VÉRIFIER SA CHEVILLE EN LA DIMENSIONNANT PAR LE CALCUL

Méthode de calcul en appliquant les coefficients de réduction sur la résistance de la cheville

Principe :

Une cheville implantée, sollicite le matériau support. Cette sollicitation est matérialisée par une masse cônica. C'est cette masse qui retient cette cheville. Si cette masse est diminuée en qualité ou en quantité, la cheville reprendra une charge moins importante. Pour calculer cette diminution éventuelle, il faudra appliquer des coefficients de réduction. Il en existe plusieurs types en fonction de la configuration du chantier. Ils sont appelés Ψ (prononcer psi)

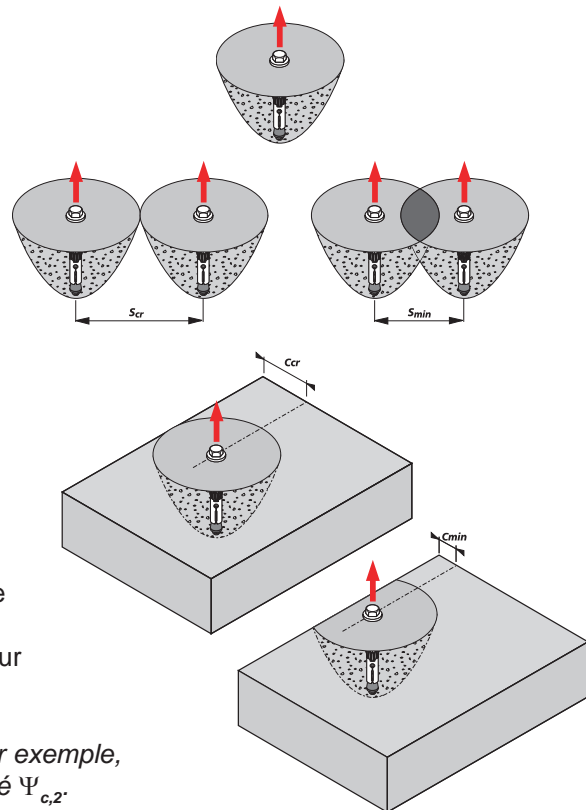

Coefficient de réduction de l'entraxe S (Ψ_s) :

En dessous d'une certaine distance d'entraxe appelée S_{cr} , la masse de matériau est diminuée par l'interférence des deux cônes, il faut donc appliquer un coefficient de réduction Ψ_s . Cette distance d'entraxe peut être diminuée jusqu'à une valeur minimum appelée S_{min} .

Coefficient de réduction de distance au bord C (Ψ_c) :

En dessous d'une certaine distance du bord appelée C_{cr} , la masse cônica est diminuée par l'absence de matériau. Cette distance au bord peut être diminuée par l'application d'un coefficient de réduction Ψ_c jusqu'à une valeur minimum appelée C_{min} .

Remarque : Pour certaines chevilles, lorsque la charge, de cisaillement par exemple, est dirigée vers le bord, le coefficient de réduction Ψ_c est différent et appelé $\Psi_{c,2}$.

Coefficient de réduction de qualité de béton (Ψ_b) :

La plupart des valeurs de ce document sont données dans du béton C20/25 ou C25/30. Si le béton considéré pour un dimensionnement est différent de ces valeurs, il est possible d'appliquer un coefficient de réduction (ou d'augmentation) appelé Ψ_b sur la charge de service de la cheville.

Si la charge de service est considérée dans du béton C20/25	
Béton	Ψ_b
C16/20	0,89
C20/25	1
C25/30	1,1
C30/37	1,22
C35/45	1,34
C40/50	1,41
C45/55	1,48
C50/60	1,55

Si la charge de service est considérée dans du béton C25/30	
Béton	Ψ_b
C16/20	0,82
C20/25	0,91
C25/30	1
C30/37	1,11
C35/45	1,22
C40/50	1,29
C45/55	1,35
C50/60	1,41

Cas de plusieurs entraxes et plusieurs distances au bord

Lorsque l'on est en présence de platine de plus de deux chevilles, d'une cheville près de plusieurs bords ou d'une platine de plus de deux chevilles près de plusieurs bords, il convient de toujours choisir pour le dimensionnement, la cheville la plus pénalisée. C'est en général la cheville ayant à proximité le plus grand nombre de fixations et/ou le plus grand nombre de bords.

Il faut dans ce cas faire le produit de tous les coefficients de réduction.

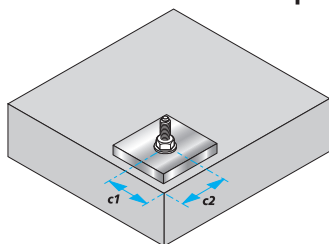

$Rd \text{ réduit} = Rd \times \Psi_{c1} \times \Psi_{c2}$

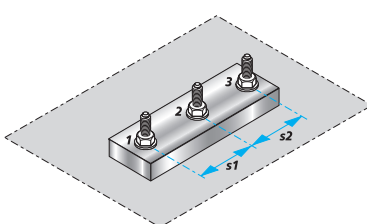

Cheville 2 (la plus pénalisée)
 $Rd \text{ réduit} = Rd \times \Psi_{c1} \times \Psi_{c2}$

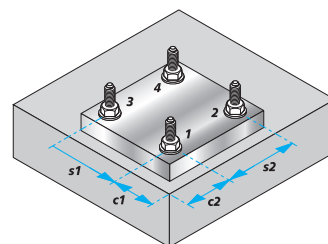

Cheville 1 (la plus pénalisée)
 $Rd \text{ réduit} = Rd \times \Psi_{s1} \times \Psi_{s2} \times \Psi_{c1} \times \Psi_{c2}$

VÉRIFIER SA CHEVILLE EN LA DIMENSIONNANT PAR LE CALCUL

Méthodes de calcul européennes
pour chevilles sous Agrément Technique Européen (ATE)

Le dimensionnement selon ETAG est réalisé uniquement à l'état limite ultime (ELU).

Il faut donc calculer les sollicitations à l'ELU (S_{du}).

Pour le calcul de R_{du} , le principe est le même que précédemment mais la méthode européenne demande la vérification des différents modes de rupture, et l'application des coefficients partiels de sécurité.

Les valeurs permettant ces calculs sont données dans les ATE de chaque cheville.

Pour un dimensionnement précis ou pour recevoir la méthode Européenne de calcul :

Contactez notre Département Chevilles par téléphone au 01 34 80 51 61, fax au 01 34 80 52 84 ou e-mail : cheville@etanco.fr.

- **Méthode ETAG 001** (chevilles métalliques et chimiques pour béton)

- **Méthode A :** (ATE avec option 1, 2, 7 ou 8)

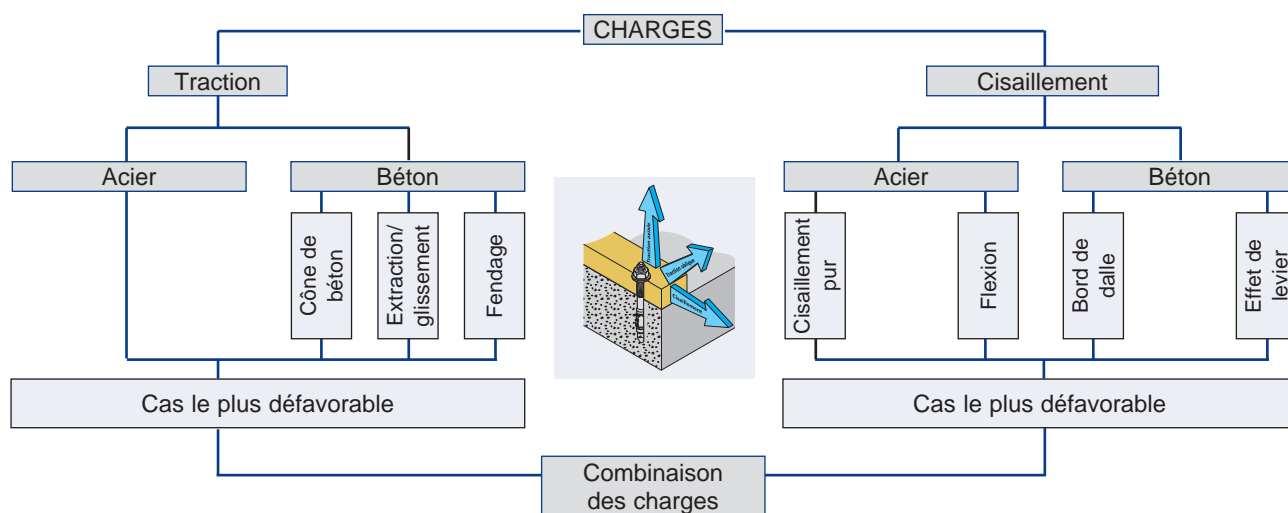

- **Méthode B :** (ATE avec option 3, 4, 9 ou 10)

Elle repose sur une approche simplifiée selon laquelle la valeur de calcul de la résistance caractéristique est considérée indépendante de la direction de la charge et du mode de ruine.

- **Méthode C :** (ATE avec option 5, 6, 11 ou 12)

Elle repose sur une approche encore plus simplifiée que la méthode B, selon laquelle les distances réelles d'entraxes et de bords libres sont égales ou supérieures à S_{cr} et C_{cr} .

VÉRIFIER SA CHEVILLE EN LA DIMENSIONNANT PAR LE CALCUL

- Méthode ETAG 020 (chevilles plastiques pour béton et maçonneries)

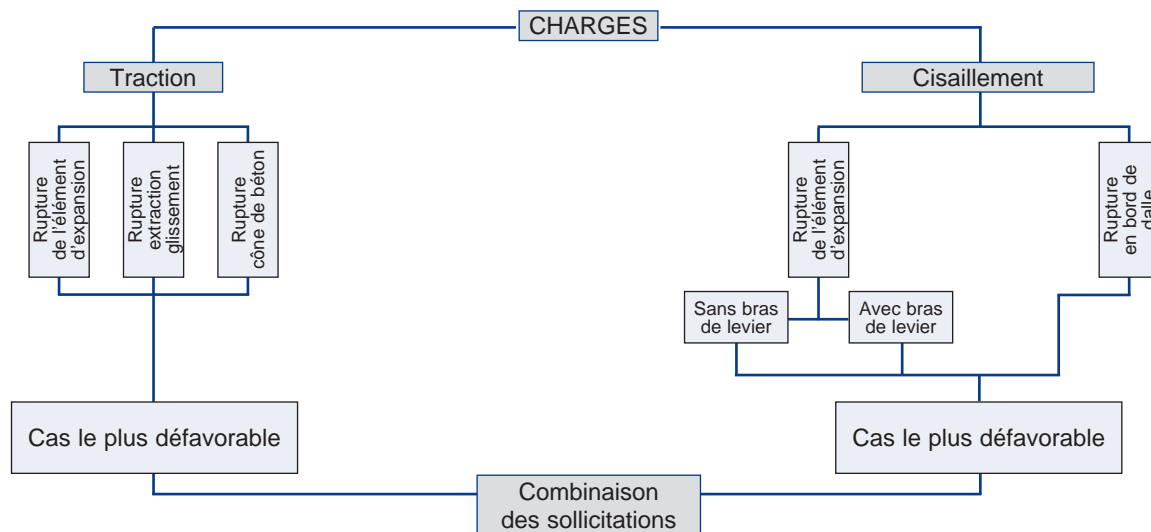

- Méthode ETAG 029 (chevilles chimiques pour maçonneries)

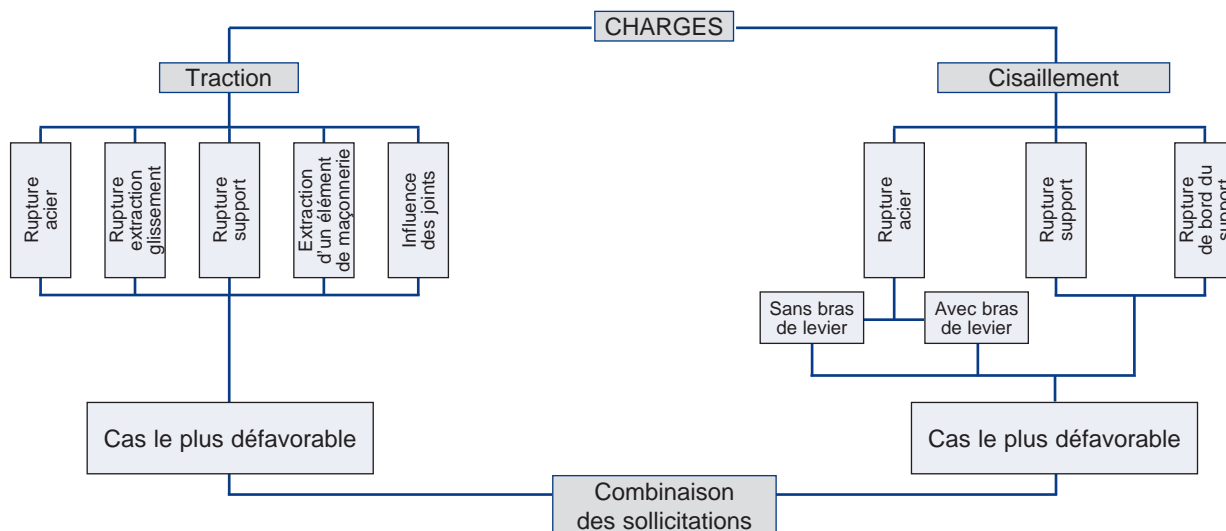

REPÉRAGE, TRAÇAGE ET PERÇAGE DES TROUS DE CHEVILLE

Repérage des trous

Un bon repérage avant la pose des chevilles permet de gagner du temps. Il permet de vérifier la conformité par rapport aux plans d'origine.

Conformité de la qualité du support, suffisance des distances par rapport aux bords par exemple.

Pose en série

Pour une pose en série, il est préférable d'utiliser un gabarit de traçage ou de perçage.

La pièce à fixer peut servir de gabarit. Pour cela, il faut veiller à ce que le diamètre du trou dans la pièce à fixer soit suffisant pour laisser passer le foret (voir tolérance des forets ci-dessous et diamètre du trou de passage de la cheville page 11)

Perçage des trous

Les forets utilisés pour le perçage doivent être conformes et répondre aux exigences définies dans les normes NF E 27-815-2 ou NF E 66.080.

Le perçage pour la pose d'une cheville doit être perpendiculaire au support.

Si toutefois la perpendicularité ne peut être respectée, il est possible d'utiliser des chevilles type BARACO FM 753 spécialement adaptées à ce type de pose.

ASTUCE CHANTIER

L'utilisation d'une carotteuse montée sur colonne permet un perçage parfaitement perpendiculaire.

Il est toutefois possible de préparer un gabarit muni de canons de perçage.

Dans ce cas et comme précédemment, il faut prévoir un jeu suffisant entre les canons et le foret.

Exemple : la cote d'un foret neuf de \varnothing 12 mm et 12,5 mm.

(voir ci-dessous les tolérances selon NF E 27-815-2 ou NF E 66.080.

Tolérance d'usure des forets selon NF E 27-815-2	
\varnothing nominal foret (mm)	d_{cut} min. (mm)
6 à 10	\varnothing nominal du foret + 0,05
10 (exclu) à 30	\varnothing nominal du foret + 0,10
30 (exclu) à 40	\varnothing nominal du foret + 0,15

d_{cut} min. : diamètre coupant mesuré dans sa plus grande dimension. Limite minimum permettant la pose correcte des chevilles.

Ex : d_{cut} min. = 10,05 mm pour un foret de \varnothing 10 mm

Tolérance maximale admissible pour des forets neufs selon NF E 66-080	
\varnothing nominal foret (mm)	d_1 (mm)
5 à 6	\varnothing nominal du foret
6 (exclu) à 10	\varnothing nominal du foret
10 (exclu) à 18	\varnothing nominal du foret
18 (exclu) à 30	\varnothing nominal du foret

d_1 : diamètre coupant mesuré dans sa plus grande dimension.

Ex : un foret neuf de \varnothing 10 mm doit mesurer, à sa partie coupante, entre 10,20 mm et 10,45 mm

ASTUCE CHANTIER

Afin d'éviter le dépassement de chevilles goujons type BARACO FM 753 à la fin d'un chantier (fixations provisoires), dans un souci d'esthétisme ou de sécurité, la solution suivante est recommandée :

- Percer un trou d'une profondeur égale à la longueur d'un goujon plus environ 20 mm.
- A la fin du chantier, une fois la pièce fixée démontée, enfoncer au marteau la cheville goujon afin de la faire disparaître dans le trou. Pour éviter le dépassement de cheville, il est aussi possible d'utiliser les chevilles femelles du type FRAPCO, PFL, COBOL ou LAITON.

Profondeur du trou =
longueur de la cheville + 20 mm

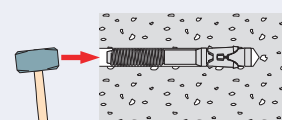
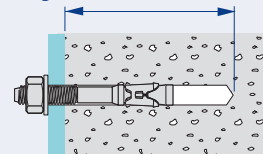

CHOISIR SA MACHINE DE PERÇAGE

Type de machine	Caractéristiques	Utilisation
Perceuse / visseuse	Rotation seule	Pour le plâtre, les matériaux fragiles (brique creuse par exemple)
Perceuse à percussion électro-mécanique	Rotation / percussion Faible puissance et vitesse de rotation élevée	Pour les matériaux pleins, plutôt tendres, et les matériaux creux.
Marteau perforateur à percussion électro-pneumatique	Rotation / percussion Forte puissance et vitesse de rotation faible	Pour le béton et les matériaux denses et solides
Foreuse ou carotteuse à diamant	Rotation seule Découpe du matériau à l'aide d'une couronne diamantée refroidie à l'eau	Pour le béton ferrailé ou les matériaux fragiles (marbre, pierre,...) Technique utilisée pour extraire des chevilles en place. Capacité de perçage avec cette technique : Ø 1000 mm

ASTUCE CHANTIER

Comment bien recharger une batterie (accu) d'appareil électroportatif ?

Lorsque l'on n'utilise pas toute la capacité d'un accu du type Ni-Cd (Nickel-Cadmium) et qu'on le remet en charge avant qu'il ne soit vide, avec le temps, cet accu ne fournira plus qu'une partie de sa capacité. Ce phénomène s'appelle "l'effet mémoire". La plupart des batteries pour les appareils de chantier sont du type Ni-Cd. La recharge de ces batteries doit respecter une certaine procédure afin de garder leur capacité maximale.

- 1 - Avant une première utilisation, les accus doivent être "formatés". Ils doivent être chargés 24 heures et déchargés complètement. Ils pourront, comme cela, fournir toute leur puissance et toute leur capacité maximale.
- 2 - Toujours vider l'accu au maximum avant une charge. Il est donc préférable d'en avoir un supplémentaire toujours chargé et à disposition.
- 3 - Ne jamais interrompre un cycle de charge.
- 4 - Ne jamais laisser décharger un accu, ou en attente de charge de manière prolongée.
Nombre de charge minimum : 2 fois/an.
- 5 - La durée de vie d'un accu est d'environ 1000 cycles.

CHOISIR SON FORET

Largeur utile du foret (L_u) = Profondeur de perçage cheville (h_c) + Epaisseur de l'élément à fixer (t_{fix})

Foret SDS-plus 2 ou 4 Taillants, SDS-MAX 2 ou 4 Taillants



+ Ne pas oublier

- Foret SDS-plus 2 Taillants pages 169-170



+ Ne pas oublier

- Foret SDS-plus 4 Taillants page 171



+ Ne pas oublier

- Foret SDS-MAX 2 Taillants page 172



+ Ne pas oublier

- Foret SDS-MAX 4 Taillants page 173

Foret Spécial Creux

Foret à emmanchement SDS-plus pour perçage sans percussion.



+ Ne pas oublier

- Foret spécial creux page 174

Foret Spécial Pierre et Maçonnerie (JORAN)

Foret à emmanchement cylindrique. Utilisation en rotation pour une découpe du matériau.

Pas d'éclatement dans les matériaux creux et fragiles. Acier au chrome trempé avec pastille au carbure résistant aux hautes températures.



+ Ne pas oublier

- Foret spécial pierre page 174

LE DEPOUSSIÉRAGE DES TROUS

Pour une tenue maximum et pour garantir les valeurs indiquées dans ce document, il est recommandé d'effectuer un dépeussierage des trous avant la pose des chevilles.

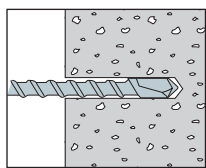

Perçage

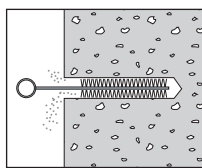

Brossage des poussières avec un écouvillon

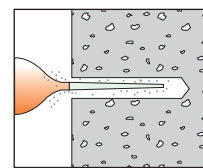

Evacuation des poussières avec la pompe soufflante

ASTUCE CHANTIER

Dans certains lieux protégés (ex : hopitaux), où les poussières doivent être récupérées, il est possible d'utiliser un aspirateur à la place de la pompe soufflante. Pour cela, il est préférable d'adapter un tuyau réducteur sur l'aspirateur afin d'aspirer la poussière directement au fond du trou. Sans cette adaptation, la récupération totale des poussières agglutinées en fond de trou sera difficile.

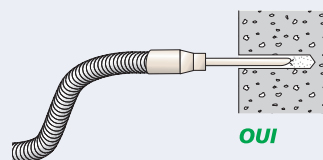
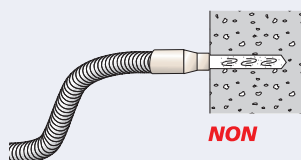

MISE EN PLACE DES CHEVILLES

Il existe deux types de montage :

Le montage traversant : le plus simple et le plus rapide.

Il est souvent utilisé après avoir pris la pièce à fixer comme gabarit de perçage.

Ce montage permet d'éviter les erreurs avec des pièces à fixer à plusieurs chevilles.

Le pré-montage : avant la pièce à fixer.

Ce pré-montage est souvent utilisé avec des chevilles femelles. Les chevilles femelles étant des fixations ne dépassant pas du matériau support après leur mise en place.

Ce pré-montage est aussi effectué avec des fixations mâles, dépassant du support après la pose.

La pièce étant rattachée par la suite et les chevilles serrées.

ASTUCE CHANTIER

Une cheville posée de biais peut rendre difficile la fixation d'une pièce.

Pour redresser une tige, il vaut mieux éviter de frapper dessus afin de ne pas endommager ses filets.

Utiliser plutôt un tube rallongé autour du filetage et ainsi la redresser doucement. Si toutefois, il est impossible de redresser la cheville autrement qu'en frappant dessus, ne pas frapper directement sur le filetage, mais sur un écrou préalablement vissé sur la cheville.

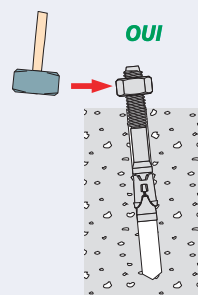
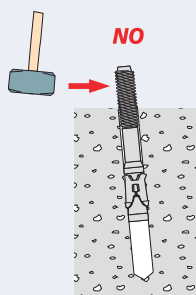
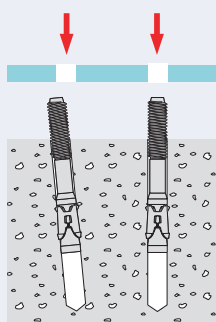

CHOIX DE LA VISSERIE / BOULONNERIE À ASSOCIER À LA CHEVILLE

On est souvent amené à choisir une vis pour une cheville. Il en existe plusieurs types et il convient de choisir la bonne car un mauvais choix de vis peut conduire à des ruptures prématurées ou à une mauvaise expansion de la fixation.

Vis pour les chevilles plastiques

Pour les chevilles plastiques livrées sans les vis, il faut tenir compte des diamètres et des longueurs préconisées dans les fiches techniques de ce document. Les vis à utiliser sont en général des vis à bois.

L'utilisation d'une vis type VBU PRO, est à proscrire (vis à bois avec fraise et filet mordant).

Vis et boulonnerie pour les chevilles métalliques

Pour les chevilles métalliques, deux possibilités :

- Pour une cheville femelle :

Il est impératif de choisir une vis à pas métrique de qualité d'acier **au moins égale à celle de la cheville**.

L'information sur la qualité de l'acier des chevilles se trouve dans les paragraphes «Matière» de chaque fiche technique.

De même que pour la protection contre la corrosion, il faut respecter les associations entre la visserie/boulonnerie et le type d'acier (ex : inox A4) ou le revêtement (ex : galva à chaud) de la cheville. En règle générale, on n'associe jamais une vis zinguée avec une cheville inox.

Les longueurs des vis sont à respecter scrupuleusement.

Une vis trop longue = Risque de buter au fond du trou d'où un mauvais serrage de la pièce.

Risque de détérioration, voire rupture de la cheville (ex : cheville FRAPCO).

Une vis trop courte = Risque de ne pas avoir suffisamment de filets pris dans la cheville.

Le minimum d'enfoncement théorique dans la cheville devrait être de $0.8 \times \text{Ø filetage}$.

Par mesure de sécurité, il faut retenir **1 x Ø filetage**.

Exemple : enfoncement mini dans cheville femelle M12 = 12 mm.

- Pour une cheville type goujon ou tige scellée :

Lorsque l'on doit ajouter des écrous et des rondelles sur une cheville, les vérifications doivent être les mêmes que pour les chevilles femelles. Lors des fixations de pièces avec écartement, il n'est pas rare de devoir ajouter des rondelles et des écrous. La qualité de ces éléments devra au moins correspondre à la qualité de la cheville.

Tableau de choix de vis et d'écrous en fonction d'une qualité d'acier

Qualité acier (Design. ISO)	4.6	4.8	5.6	5.8	6.6	6.8	6.9	8.8	10.9	12.9	14.9
Résistance à la traction min. (N/mm ²)	400 à 550	400 à 550	500 à 700	500 à 700	600 à 800	600 à 800	601 à 800	800 à 1000	1000 à 1200	1200 à 1400	1400 à 1600
Limite élastique (N/mm ²)	240	320	300	400	360	480	540	640	900	1080	1260
Type de vis et marquage 	4,6	4,8	5,6	5,8	6,6	6,8	6,9	8,8	10,9	12,9	14,9
Classe de qualité de l'écrou	4	4	5	5	6	6	6	8	10	12	14

Serrage des chevilles

Le serrage de la majorité des chevilles s'effectue à l'aide d'une clé dynamométrique au couple préconisé dans les fiches techniques de ce document (T_{inst}).

- Le fait de dépasser ce couple préconisé peut causer de graves préjudices irrémédiables sur la fixation. Fissuration du support, déformation des éléments constituant la fixation, risque de rupture d'adhérence sur les scellements, ... en sont des exemples.

- Inversement, le fait de ne pas atteindre le couple ne permet pas aux chevilles à expansion d'apporter une contrainte de frottement suffisante garantissant les tenues indiquées dans ce document.

Le risque est aussi de voir se produire dans le temps un desserrage de la fixation. Pour les chevilles sans expansion, chimiques par exemple, le risque principal est de créer, à terme, un jeu entre la cheville et la pièce à fixer. Ce jeu, en s'amplifiant dans le temps, peut amener la rupture ou le desserrage de la fixation.

ESSAIS D'ARRACHEMENT

Pourquoi ?

Pour évaluer le comportement d'une cheville dans un matériau support dont les caractéristiques ne sont pas connues (Matériaux creux et pleins ou béton de classe de résistance inconnue).

Comment ?

La procédure est décrite dans les "Recommandations professionnelles sur le chevillage", en annexe H, élaborées par le CISMA.

- 5 essais pour une cheville métallique ou chimique avec ATE dans le béton.
- 15 essais dans les autres cas.

L'implantation des chevilles doit être représentative de l'application future.
Pour vos essais contactez le département chevilles ou votre correspondant local.

Le matériel

Les essais sur site sont réalisés à l'aide d'un extractomètre.



IMPORTANT !

Avant la mise en œuvre des chevilles, les résultats des essais doivent être validés par un organisme agréé !

 Ne pas oublier

- Extractomètre, voir page 177

LOGICIEL DE DIMENSIONNEMENT CHEVILLES



SPECIF[®]
C H E V I L L E S

Votre solution cheville sur mesure
Logiciel de dimensionnement pour la
détermination et le calcul des chevilles
Gratuit et téléchargeable sur www.etanco.eu



CAS GÉNÉRAL



GARDE-CORPS
BÂTIMENT

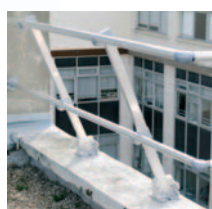

GARDE-CORPS
TERRASSE

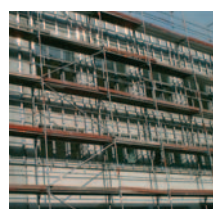

ÉCHAFAUDAGES

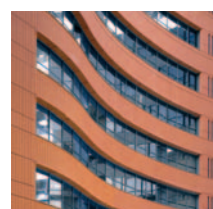

ÉLÉMENTS
DE FAÇADE

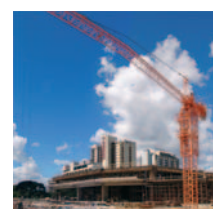

FERS À BÉTON

ASSISTANCE TECHNIQUE CHEVILLES

Une équipe de spécialistes au service des professionnels pour vous conseiller dans le choix des chevilles.

- Une cellule technique au téléphone à l'écoute des clients.
- Des notes de calculs personnalisées pour les chantiers.
- La réalisation et la validation d'essais chantier.
- La conception et la réalisation de fixations spéciales.

Sur simple appel, ETANCO répond à toutes les questions sur des problèmes de fixations par chevillage.

- Comment réaliser un scellement chimique ?
- Quel produit utiliser pour une fixation de garde-corps ?
- Pourquoi doit-on utiliser une cheville chimique plutôt qu'une cheville métallique ?
- Comment doit-on réaliser une fixation de façade ?
- Combien d'ancrages pour un échafaudage doit-on utiliser sur un chantier ?

Les notes de calculs personnalisées, un service gratuit :

Il suffit de soumettre un problème spécifique de chevillage. ETANCO réalise gratuitement la détermination de la cheville et la rédaction d'une note de calcul personnalisée et adaptée au chantier. (Calculs réalisés selon la réglementation en vigueur et d'après les documents de références de chaque cheville).

Département CHEVILLES



Tél. : **01 34 80 51 61**

Fax : **01 34 80 52 84**

E-mail : **cheville@etanco.fr**

Matériaux



Béton



Béton fissuré



Béton cellulaire



Bois



Brique creuse



Plaque de plâtre



Essais préalables



Brique pleine



Pierre naturelle



Parpaing creux



Parpaing plein



Carreau de plâtre

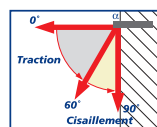

RAPPEL SUR LE CHOIX DE LA CHARGE

Mode de pose



Pose par vissage électrique



Pose par vissage électrique avec douille hexagonale



Pose par vissage électrique avec empreinte cruciforme



Pose par vissage électrique avec embout spécifique



Pose au marteau



Serrage à la clé



Rivetage

Réglementation



Procès verbal VERITAS



Evaluation Technique Européenne



Rapport d'essai feu EFECTIS



Performance, Economie, Modularité



Résistance au feu



Respect de l'environnement



Tenue au séisme

Cheilles pour **CHARGES LÉGÈRES**



CHAPITRE 2

Béton jusqu'à 250 Kg - Maçonnerie pleine jusqu'à 200 Kg - Maçonnerie creuse jusqu'à 150 Kg

36 à 60

ELICO

CHEVILLE UNIVERSELLE À COLLERETTE 4 SEGMENTS



- Tête fraisée Pozidriv N°2
Ø 4 mm
- Tête fraisée Pozidriv N°2
Ø 5 mm
- Tête fraisée Pozidriv N°3
Ø 6 mm
- Tête fraisée Pozidriv N°4
Ø 8 mm

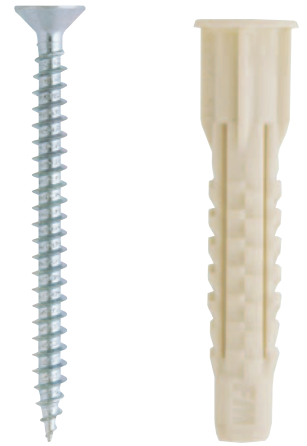
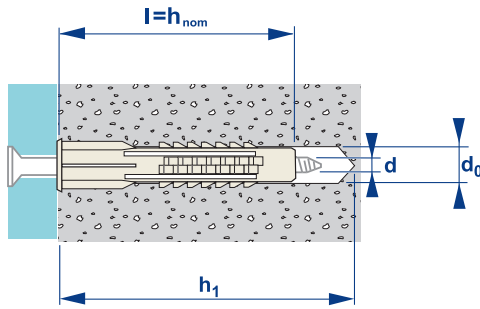

ACIER ZINGUE

POLYPROPYLENE

Vis Acier zingué ≥ 5 µm
Polypropylène de couleur beige

ELICO

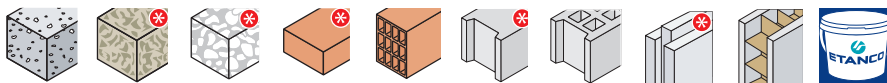

ELICO	d_0	l	h_1	h_{nom}	d	Vis $d \times l_s$	Cond	Code SV	Code AV
6 x 33	6	33	45	33	3 / 5	4 x 40	100	218 230	218 231
6 x 46	6	46	60	46	3 / 5	4 x 55	100	218 232	218 233
8 x 51	8	51	65	51	4 / 6	5 x 60	100	218 234	218 235
10 x 66	10	66	70	66	5 / 8	6 x 75	100	218 236	218 237
12 x 72	12	72	90	70	6 / 10	8 x 90	50	218 238	218 239

• Usage prévu : Matériaux pleins et creux - (*) avec essais préalables

• Définition du produit :

- Cheville universelle multi matériaux
- Verrouillage de forme dans les matériaux creux
- 4 ailettes anti-rotation
- Accepte plusieurs diamètres de vis

- d_0 : Diamètre de perçage - l : Longueur de la cheville
- h_1 : Profondeur minimum de perçage du support
- h_{nom} : Profondeur minimum de mise en œuvre
- d : Diamètre de la vis - SV : Sans vis - AV : Avec vis
- l_s : Longueur de la vis

Mise en œuvre

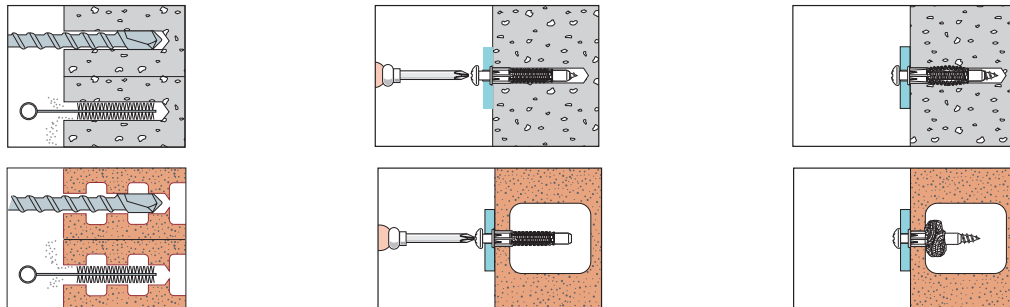

Charges de service# (daN) et distances à respecter (mm)

Traction (daN)

ELICO	Béton C25/30	Parpaing creux Brique creuse *	Plaque de plâtre 12,5 mm
6 x 33	5	4	4
6 x 46	8	7	5
8 x 51	10	14	6
10 x 66	12	15	8
12 x 72	42	24	10

Cisaillement (daN)

ELICO	Béton C25/30	Parpaing creux Brique creuse *	Plaque de plâtre 12,5 mm
6 x 33	16	8	5
6 x 46	20	14	6
8 x 51	25	18	10
10 x 66	45	25	12
12 x 72	75	40	14

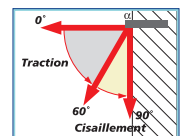

Distances minimales pour le béton (mm)

ELICO	Bord C_{min}	Entraxe S_{min}
6 x 33	45	45
6 x 46	65	65
8 x 51	70	70
10 x 66	90	90
12 x 72	100	40

(*) Perçage sans percussion

(#) Charges ultimes pour un dimensionnement aux ELU : prendre la charge de service x 1.4 (valeurs données pour le plus grand Ø de vis).

NYLON X1

CHEVILLE UNIVERSELLE À COLLERETTE 4 SEGMENTS

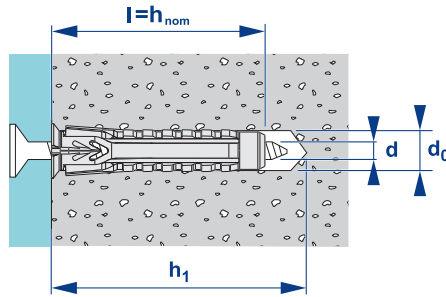

VBU TF
 Ø 4 - PZ 2
 Ø 4,5 - PZ 2
 Ø 5 - PZ 2
 Ø 6 - PZ 3



VBU TPL
 Ø 3,5 - PZ 2
 Ø 4,5 - PZ 2
 Ø 5 - PZ 3



VBU THC
 Ø 6 - TH
 Ø 8 - TH
 Ø 10 - TH



VIS MÉTAUX
 M4 - TH 6
 M5 - TH 8
 M6 - TH 10
 M8 - TH 13
 M10 - TH 17



NYLON PA6

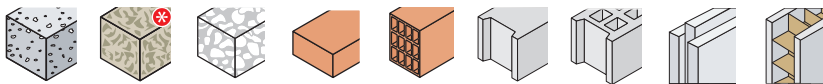

Polyamide PA 6

NYLON X1

NYLON X1	d_0	l	h_1	h_{nom}	d	Cond	Code
5 x 25	5	25	35	25	Ø 3 - 4 / M3	100	218 350
6 x 30	6	30	40	30	Ø 4 - 5 / M4	100	218 351
8 x 40	8	40	50	40	Ø 4,5 - 6 / M5	100	218 352
10 x 50	10	50	60	50	Ø 6 - 8 / M6	50	218 353
12 x 60	12	60	70	60	Ø 8 - 10 / M8	25	218 354
14 x 70	14	70	80	70	Ø 10 - 12 / M10	20	218 355

NYLON PA6

ACIER ZINGUE

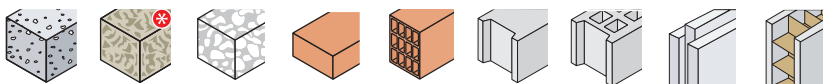

Polyamide PA 6
 Vis acier zingué $\geq 5 \mu\text{m}$

NYLON X1 + VBU TF

NYLON X1	d_0	l	h_1	h_{nom}	$d \times l_v$	Cond	Code
5 x 25	5	25	35	25	4 x 30	100	218 360
6 x 30	6	30	40	30	4,5 x 40	100	218 361
8 x 40	8	40	50	40	5 x 50	100	218 362
10 x 50	10	50	60	50	6 x 60	50	218 363

NYLON PA6

ACIER ZINGUE

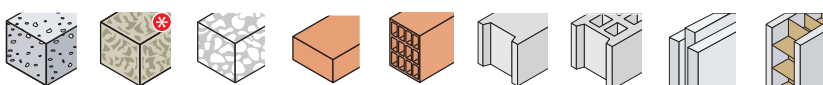

Polyamide PA 6
 Vis acier zingué $\geq 5 \mu\text{m}$

NYLON X1 + VBU TPL

NYLON X1	d_0	l	h_1	h_{nom}	$d \times l_v$	Cond	Code
5 x 25	5	25	35	25	3,5 x 30	100	218 370
6 x 30	6	30	40	30	4,5 x 40	100	218 371
8 x 40	8	40	50	40	5 x 50	100	218 372

NYLON PA6

ACIER ZINGUE

Polyamide PA 6
Vis acier zingué $\geq 5 \mu\text{m}$

NYLON X1 + VBU THC

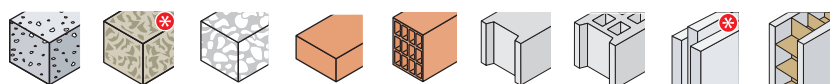

NYLON X1	d_o	l	h_i	h_{nom}	$d \times l_v$	Cond	Code
8 x 40	8	40	50	40	6 x 50	100	218 382
10 x 50	10	50	60	50	6 x 60	50	218 383
12 x 60	12	60	70	60	8 x 70	25	218 384
14 x 70	14	70	80	70	10 x 80	20	218 385

NYLON PA6

ACIER ZINGUE

Polyamide PA 6
Vis acier zingué $\geq 5 \mu\text{m}$

NYLON X1 + VIS MÉTAUX

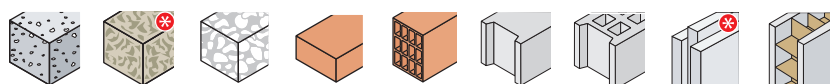

NYLON X1	d_o	l	h_i	h_{nom}	$d \times l_v$	Cond	Code
6 x 30	6	30	40	30	M4 x 40	100	218 391
8 x 40	8	40	50	40	M5 x 50	100	218 392
10 x 50	10	50	60	50	M6 x 60	50	218 393
12 x 60	12	60	70	60	M8 x 70	25	218 394
14 x 70	14	70	80	70	M10 x 80	20	218 395

• Usage prévu : Matériaux pleins et creux - (*) avec essais préalables

• Définition du produit :

- Cheville universelle multi-matériaux, multi-usage, multi-vis
- Nylon extra-flexible haute qualité
- Guidage parfait de la vis dans la cheville
- Vissage en douceur (faible couple de vissage)
- Verrouillage de forme dans les matériaux creux
- 4 ailettes anti-rotation
- Collerette rabattable
- Fonctionne avec les vis à bois et les vis à métaux
- Accepte plusieurs diamètres de vis
- Idéal pour la fixation d'éléments dans la plaque de plâtre

• Température de pose : + 5 ° C à + 40° C

- d_o : Diamètre de perçage - l : Longueur de la cheville
- h_i : Profondeur minimum de perçage du support
- h_{nom} : Profondeur minimum de mise en œuvre
- d : Diamètre de la vis - l_v : Longueur de la vis

Mise en œuvre

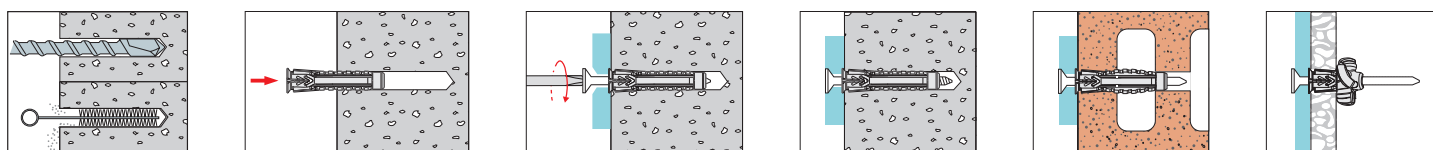

Charges de service# (daN) et distances à respecter (mm)
Traction (daN)

NYLON X1	d (mm)	Béton C20/25	Brique pleine Parpaing plein	Brique creuse Parpaing creux	Béton cellulaire	Plaque de plâtre 12,5 mm
Ø 5	3/3,5/4	10/14/23	13/16/25	7/8/11	5/6/8	4/4/4
Ø 6	4/4,5/5/M4	9/18/30/18	11/22/32/22	8/15/25/18	5/6/9/9	5/5/5/5
Ø 8	4,5/5/6/M5	19/35/52/25	15/26/56/25	15/21/40/30	11/15/19/18	8/8/8/8
Ø 10	6/8/M6	50/118/55	60/125/70	30/60/42	25/30/28	10/10/10
Ø 12	8/10/M8	52/122/68	62/129/92	45/80/50	31/37/38	10/10/11
Ø 14	10/12/M10	90/240/122	80/250/125	52/110/60	32/44/44	11/11/11

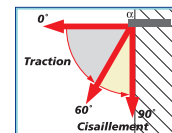
Cisaillement (daN)

NYLON X1	d (mm)	Béton C20/25	Brique pleine Parpaing plein	Brique creuse Parpaing creux	Béton cellulaire	Plaque de plâtre 12,5 mm
Ø 5	3/3,5/4	15/25/30	15/20/30	10/10/14	8/10/10	7/7/7
Ø 6	4/4,5/5/M4	18/25/45/25	18/25/45/25	12/20/30/20	8/10/12/12	7/7/7/6
Ø 8	4,5/5/6/M5	25/50/75/30	20/35/75/40	18/25/50/35	13/20/22/22	10/10/10/10
Ø 10	6/8/M6	70/110/65	80/110/80	40/60/50	30/35/32	12/12/10
Ø 12	8/10/M8	110/200/110	110/200/110	60/120/80	50/50/50	12/12/12
Ø 14	10/12/M10	140/300/140	140/300/140	80/200/100	50/60/60	13/13/13

Distances minimales (mm)

NYLON X1	Bord C _{min}	Entraxe S _{min}
Ø 5	45	40
Ø 6	55	55
Ø 8	70	60
Ø 10	90	75
Ø 12	110	90
Ø 14	130	110

NYLON XP

CHEVILLE UNIVERSELLE À COLLERETTE 2 SEGMENTS

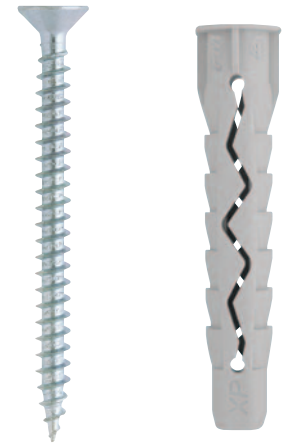

ACIER ZINGUE

NYLON PA6

Vis Acier zingué ≥ 5 µm
Polyamide PA6 de couleur grise

NYLON XP



Tête fraisée Pozidriv N°2
Ø 4,5 mm
Tête fraisée Pozidriv N°2
Ø 5 mm
Tête fraisée Pozidriv N°3
Ø 6 mm

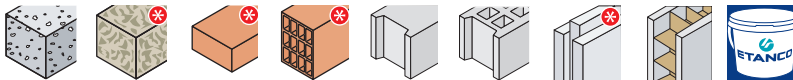
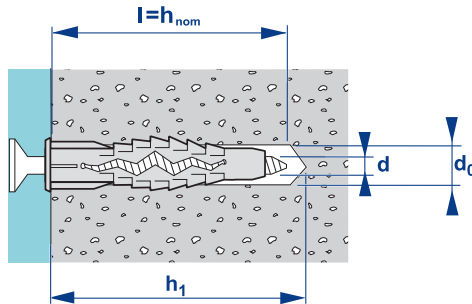

NYLON XP	d_0	l	h_1	h_{nom}	d	Vis $d \times l_s$	Cond	Code SV	Code AV
6 x 45	6	45	60	45	3 / 5	4,5 x 55	200/100	218 873	218 876
8 x 52	8	52	65	52	4 / 6	5 x 60	100	218 874	218 877
10 x 65	10	65	80	65	5 / 8	6 x 75	50	218 875	218 878

- Usage prévu : Matériaux pleins et creux - (*) avec essais préalables
- Définition du produit :
 - Cheville universelle avec collerette
 - Nylon Haute Qualité résistant aux agressions externes
 - 4 ailettes anti-rotation
 - Guidage parfait de la vis dans la cheville

- d_0 : Diamètre de perçage - l : Longueur de la cheville
- h_1 : Profondeur minimum de perçage du support
- h_{nom} : Profondeur minimum de mise en œuvre
- d : Diamètre de la vis - SV : Sans vis - AV : Avec vis
- l_s : Longueur de la vis

Mise en œuvre

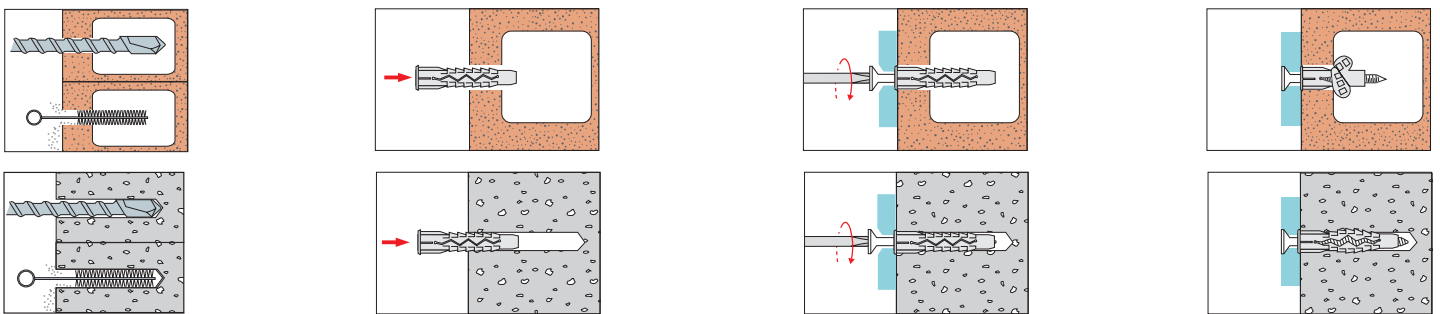

Charges de service# (daN) et distances à respecter (mm)

Traction (daN)

NYLON XP	Béton C25/30	Parpaing plein	Parpaing creux *	Plaque de plâtre
Ø 6	57	24	15	6
Ø 8	58	41	23	8
Ø 10	112	61	38	10

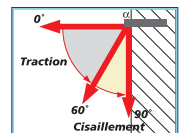

Cisaillement (daN)

NYLON XP	Béton C25/30	Parpaing plein	Parpaing creux *	Plaque de plâtre
Ø 6	57	24	15	6
Ø 8	58	41	23	8
Ø 10	112	61	38	10

Distances minimales pour le béton (mm)

NYLON XP	Bord C_{min}	Entraxe S_{min}
Ø 6	60	60
Ø 8	80	70
Ø 10	100	90

(*) Perçage sans percussion

(#) Charges ultimes pour un dimensionnement aux ELU : prendre la charge de service x 1.4 (valeurs données pour le plus grand Ø de vis).

NYLON

CHEVILLE UNIVERSELLE À AILETTES ANTI-ROTATION

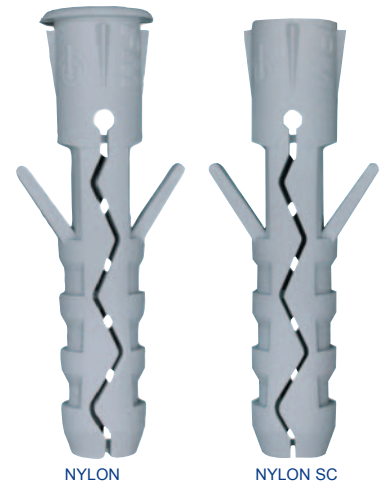
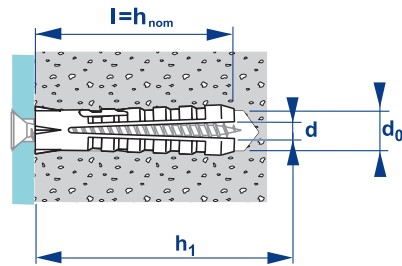

NYLON

NYLON SC

NYLON PA6

NYLON PA6

Polyamide PA6 de couleur grise

NYLON

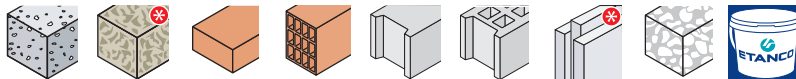

NYLON	d_0	l	h_1	h_{nom}	d	Cond	NYLON	NYLON SC
5 x 25	5	25	35	25	2,5 / 4	100	218 040	218 203
6 x 30	6	30	40	30	3,5 / 5	100	218 060	218 206
6 x 40	6	40	50	40	3,5 / 5	100	218 065	-
7 x 35	7	35	45	35	4 / 5,5	200	218 070	218 208
8 x 40	8	40	55	40	4,5 / 6	100	218 080	218 210
10 x 50	10	50	65	50	6 / 8	50	218 090	218 212
12 x 60	12	60	75	60	8 / 10	25	218 120	218 214
14 x 80	14	80	100	80	10 / 12	20	218 150	218 216
16 x 80	16	80	100	80	12 / 14	15	218 130	-

• Usage prévu : Matériaux pleins et creux - (*) avec essais préalables

• Définition du produit :

- Cheville universelle avec collerette (NYLON) et sans collerette (NYLON SC)
- Nylon Haute Qualité résistant aux agressions externes
- 2 ailettes latérales anti-rotation
- Guidage parfait de la vis dans la cheville

- d_0 : Diamètre de perçage - l : Longueur de la cheville
- h_1 : Profondeur minimum de perçage du support
- h_{nom} : Profondeur minimum de mise en œuvre
- d : Diamètre de la vis

Mise en œuvre

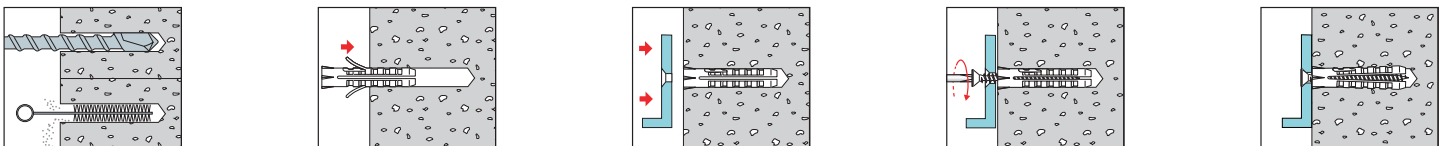

Charges de service# (daN) et distances à respecter (mm)

Traction (daN)

NYLON	d (mm)	Béton C20/25	Parpaing plein Brique pleine	Béton cellulaire	Parpaing creux Brique creuse(*)
5 x 25	3,5 / 4	18 / 28	18 / 25	8 / 10	12 / 16
6 x 30	4 / 4,5 / 5	25 / 35 / 45	25 / 35 / 45	12 / 14 / 14	20 / 28 / 40
7 x 35	5	28	26	14	26
8 x 40	4,5 / 6	50 / 70	45 / 60	16 / 18	30 / 40
10 x 50	6 / 8	50 / 130	50 / 120	19 / 30	34 / 60
12 x 60	8	100	72	30	70
14 x 80	10 / 12	200 / 400	- / 96	45 / 47	- / 70
16 x 80	12 / 14	260 / 500	-	-	-

Cisaillement (daN)

NYLON	d (mm)	Béton C20/25	Parpaing plein Brique pleine	Béton cellulaire	Parpaing creux Brique creuse(*)
5 x 25	3,5 / 4	30 / 40	20 / 30	12 / 12	15 / 20
6 x 30	4 / 4,5 / 5	40 / 54 / 72	32 / 40 / 60	16 / 16 / 18	30 / 35 / 50
7 x 35	5	65	60	18	40
8 x 40	4,5 / 6	65 / 106	70 / 90	22 / 30	40 / 50
10 x 50	6 / 8	92 / 110	90 / 110	35 / 50	50 / 60
12 x 60	8	110	110	50	60
14 x 80	10 / 12	250 / 300	- / 120	- / 40	- / 70
16 x 80	12 / 14	300 / 400	-	-	-

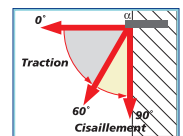

Distances minimales pour le béton (mm)

NYLON	Bord C_{min}	Entraxe S_{min}
5 x 25	45	40
6 x 30	55	55
7 x 35	60	60
8 x 40	70	60
10 x 50	90	75
12 x 60	105	90
14 x 80	140	120
16 x 80	140	120

(*) avec enduit

(#) Charges ultimes pour un dimensionnement aux ELU : prendre la charge de service x 1.4

SIMPLEX

CHEVILLE UNIVERSELLE À COLLERETTE - EN GRAPPE

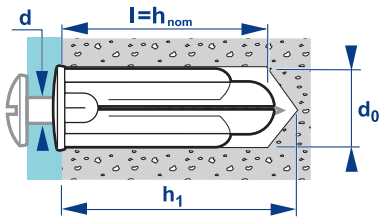

CHEVILLES CONDITIONNÉES EN GRAPPES



POLYETHYLENE

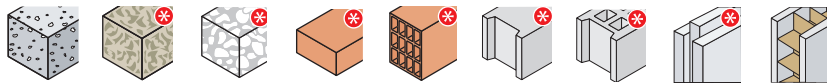

Polyéthylène

SIMPLEX

SIMPLEX	d_0	l	h_1	h_{nom}	d	Couleur	Cond	Code
6 x 25	6	25	35	25	2 / 5	blanc	100	218 015
8 x 30	8	30	40	30	4 / 7	vert	100	218 017
10 x 50	10	50	65	50	5 / 9	gris	100	218 019

• Usage prévu : Matériaux pleins et creux - (*) avec essais préalables

• Définition du produit :

- Cheville universelle multi matériaux à collerette
- Grande expansion dans les matériaux friables et creux
- Accepte plusieurs diamètres de vis

• d_0 : Diamètre de perçage - l : Longueur de la cheville

h_1 : Profondeur minimum de perçage du support

h_{nom} : Profondeur minimum de mise en œuvre

d : Diamètre de la vis

Mise en œuvre

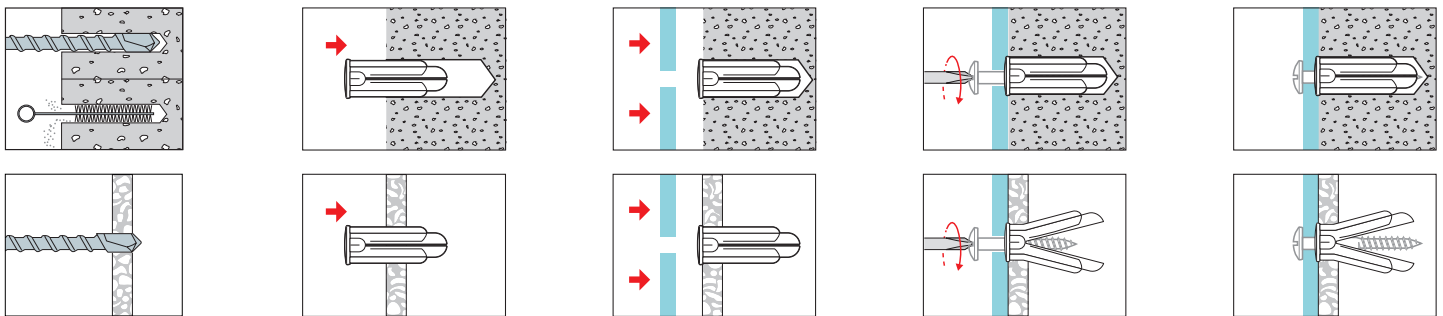

Charges de service# (daN) et distances à respecter (mm)

Traction (daN)

SIMPLEX	Béton C25/30	Plaque de plâtre
6 x 25	36	6
8 x 30	50	8
10 x 50	80	10

Cisaillement (daN)

SIMPLEX	Béton C25/30	Plaque de plâtre
6 x 25	35	9
8 x 30	80	14
10 x 50	100	19

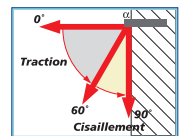

Distances minimales pour le béton (mm)

SIMPLEX	Bord C_{min}	Entraxe S_{min}
Ø 6	50	50
Ø 8	60	60
Ø 10	70	70

(*) Charges ultimes pour un dimensionnement aux ELU : prendre la charge de service x 1.4 (valeurs données pour le plus grand Ø de vis).

PIEUVRE

CHEVILLE À VERROUILLAGE DE FORME SPÉCIALE MATÉRIAUX CREUX

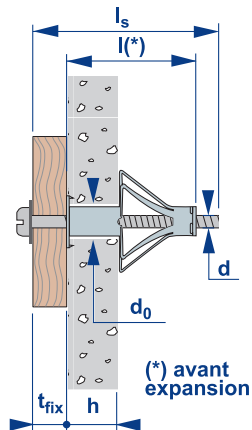

Empreinte Phillips n°2
et fendue



ACIER ZINGUE

Acier zingué $\geq 5 \mu\text{m}$

PIEUVRE

PIEUVRE	d	l	d ₀	t _{fix}	h _{min/max}	l _s	Cond	Code
M4 x 19	M4	19	9	11	3 / 5	25	100	218 400
M4 x 33	M4	33	9	16	9 / 13	40	100	218 402
M4 x 45	M4	45	9	22	18 / 22	52	100	218 404
M5 x 37	M5	37	10	20	6 / 10	45	100	218 406
M5 x 50	M5	50	10	25	9 / 13	60	100	218 408
M5 x 65	M5	65	10	27	20 / 26	70	50	218 410
M6 x 40	M6	40	11	23	6 / 10	50	50	218 412
M6 x 52	M6	52	11	25	9 / 13	58	50	218 414
M6 x 65	M6	65	11	29	15 / 26	71	50	218 416

• Usage prévu : Matériaux creux

• Définition du produit :

- Cheville métallique à collerette
- Verrouillage de forme sur une large surface grâce aux 4 jambes de force
- Adaptable à plusieurs épaisseurs de matériaux
- Montage simple et rapide avec la pince BOLID (code: 218 425) voir page 168
- Expansion possible directement par vissage
- Livrée avec vis prémontée (PIEUVRE)

- d₀ : Diamètre de perçage - l : Longueur de la cheville
- t_{fix} : Epaisseur maxi de l'élément à fixer
- h : Epaisseur du matériau support - l_s : Longueur de la vis - d : Diamètre de la vis

Mise en œuvre

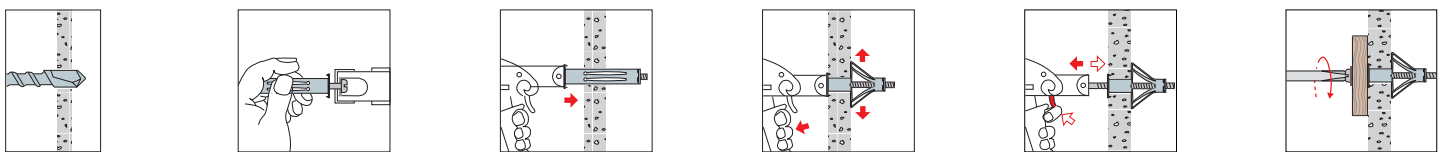

Charges de service# (daN) et distances à respecter (mm)

Traction (daN)

PIEUVRE	Parpaing creux	Brique creuse	Plaque de plâtre 12,5 mm	Plaque de plâtre 2 x 12,5 mm
M4	12	12	8	-
M5	18	18	12	20 (*)
M6	20	20	16	20 (*)

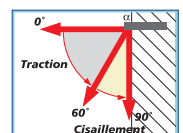

Cisaillement (daN)

PIEUVRE	Parpaing creux	Brique creuse	Plaque de plâtre 12,5 mm	Plaque de plâtre 2 x 12,5 mm
M4	20	20	15	-
M5	25	25	20	25 (*)
M6	30	30	25	30 (*)

(*) Longueur de la cheville l = 65 mm

(#) Charges ultimes pour un dimensionnement aux ELU : prendre la charge de service x 1.4

NYL SPEED / ZAC SPEED

CHEVILLE AUTO-FOREUSE POUR MATÉRIAUX TENDRES

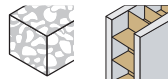
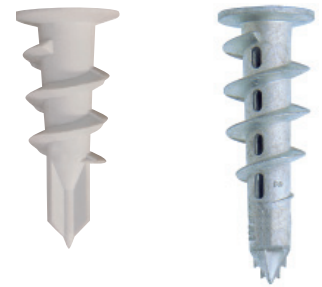
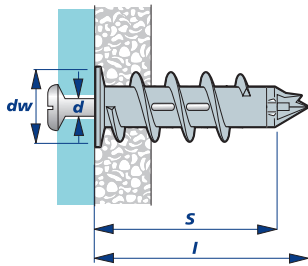

NYLON PA6	ZAMAC
Polyamide Pa6	Zamak 3
NYL SPEED	ZAC SPEED

Désignation	d	l	d _w	s	Cond	Code NYL	Code ZAC
NYL SPEED	3,5 / 4,5	33	15	20	100	218 861	-
ZAC SPEED	3,5 / 4,5	38	14	25	100	-	218 250
ZAC SPEED + VBU TF	4,5 x 30	30	14	25	100	-	218 255

- Usage prévu : Plaque de plâtre (NYL SPEED), plaque de plâtre et béton cellulaire (ZAC SPEED)
- Définition du produit :
 - Cheville autoforeuse pour matériaux tendres
 - Rapidité de pose (sans perçage)
 - Simplicité de pose : sans outil de pose
- d_w : Diamètre de la rondelle / collerette - l : Longueur de la cheville - d : Diamètre de la vis - s : Profondeur de vissage maximum

Mise en œuvre



Charges de service# (daN) et distances à respecter (mm)

Traction (daN)

Cheville	Plaque de plâtre BA 13	Plaque de plâtre
NYL SPEED	5	-
ZAC SPEED	5	12

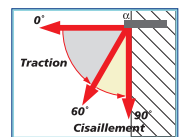

Cisaillement (daN)

Cheville	Plaque de plâtre C25/30	Plaque de plâtre
NYL SPEED	10	-
ZAC SPEED	10	20

Distances minimales pour le béton (mm)

SIMPLEX	Bord C _{min}	Entraxe S _{min}
NYL SPEED	50	50
ZAC SPEED	60	60

BATIFAST

VIS POUR HUISSERIES TÊTE PLATE ET TÊTE CYLINDRIQUE

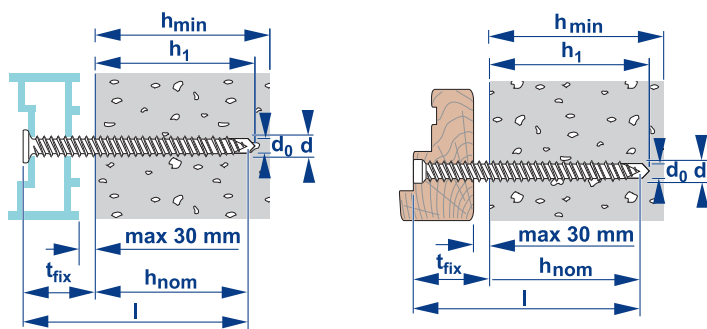

BATIFAST TP
Tête plate Ø 11,5 mm
empreinte Torx 30



BATIFAST TC
Tête cylindrique Ø 8,5 mm
empreinte Torx 30



Capuchon pour BATIFAST
plastique, couleurs disponibles :
Blanc code : 280 440
Marron code : 280 442
Gris code : 280 444



BATIFAST TP



BATIFAST TC

ACIER ZINGUE

ACIER ZINGUE

SUPRACOAT 3C

Acier classe 10.9 zingué ≥ 5 µm

BATIFAST

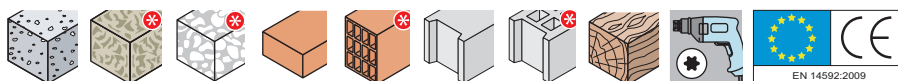

BATIFAST	d	l	d ₀	h ₁	h _{nom}	t _{fix}	h _{min}	T _{inst} ⁽²⁾	Cond	TP	TP/3C	TC
7,5 x 60	7,5	60	6	40 / 50 / - ⁽¹⁾	30 / 40 / - ⁽¹⁾	30 / 20 / - ⁽¹⁾	60 / 80 / - ⁽¹⁾	20	100	280 400	280 411	280 420
7,5 x 80	7,5	80	6	40 / 50 / 70 ⁽¹⁾	30 / 40 / 60 ⁽¹⁾	50 / 40 / 20 ⁽¹⁾	60 / 80 / 100 ⁽¹⁾	20	100	280 402	280 412	280 422
7,5 x 100	7,5	100	6	40 / 50 / 70 ⁽¹⁾	30 / 40 / 60 ⁽¹⁾	70 / 60 / 40 ⁽¹⁾	60 / 80 / 100 ⁽¹⁾	20	100	280 404	280 413	280 424
7,5 x 120	7,5	120	6	40 / 50 / 70 ⁽¹⁾	30 / 40 / 60 ⁽¹⁾	90 / 80 / 60 ⁽¹⁾	60 / 80 / 100 ⁽¹⁾	20	100	280 406	280 414	280 426
7,5 x 150	7,5	150	6	40 / 50 / 70 ⁽¹⁾	30 / 40 / 60 ⁽¹⁾	120 / 110 / 90 ⁽¹⁾	60 / 80 / 100 ⁽¹⁾	20	100	280 408	280 415	280 428
7,5 x 180	7,5	180	6	40 / 50 / 70 ⁽¹⁾	30 / 40 / 60 ⁽¹⁾	150 / 140 / 120 ⁽¹⁾	60 / 80 / 100 ⁽¹⁾	20	100	280 410	280 416	280 430
7,5 x 210	7,5	210	6	40 / 50 / 70 ⁽¹⁾	30 / 40 / 60 ⁽¹⁾	180 / 170 / 150 ⁽¹⁾	60 / 80 / 100 ⁽¹⁾	20	50	280 394	-	280 436
7,5 x 240	7,5	240	6	40 / 50 / 70 ⁽¹⁾	30 / 40 / 60 ⁽¹⁾	210 / 200 / 180 ⁽¹⁾	60 / 80 / 100 ⁽¹⁾	20	50	280 396	-	280 438

⁽¹⁾ correspond à : fixation dans béton / brique pleine - bois / brique creuse

⁽²⁾ couple de serrage dans le béton

- Usage prévu : Matériaux pleins et creux - (*) avec essais préalables
Applications hors charges lourdes
- Définition du produit :
 - Vis autotaraudeuse pour fixation d'huisseries bois
 - Pose traversante, fixations avec écartement
 - BATIFAST TP pour huisseries aluminium, PVC
 - BATIFAST TC pour huisseries bois (tête noyée)
- Supracoat 3C : Résistance à la corrosion = 30 cycles Kesternich

- **d** : Diamètre de la vis - **d₀** : Diamètre de perçage
- l** : Longueur de la vis - **h₁** : Profondeur min. de perçage - **h_{nom}** : Profondeur min. de mise en œuvre
- t_{fix}** : Epaisseur max. de l'élément à fixer
- h_{min}** : Epaisseur min. du support - **T_{inst}** : Couple de serrage requis

Mise en œuvre

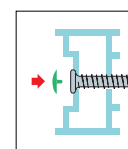
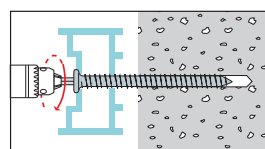
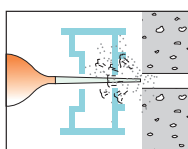
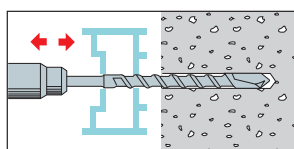

Charges de service# (daN) et distances à respecter (mm)

Traction (daN)

Vis	Béton C20/25		Parpaing plein	Brique pleine BP 200	Bois tendre
	h _{nom} = 30 mm	h _{nom} = 60 mm			
BATIFAST	150	400	78	130	140 (*)

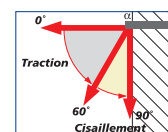

Cisaillement (daN)

Vis	Béton C20/25		Parpaing plein	Brique pleine BP 200	Bois tendre
	h _{nom} = 30 mm	h _{nom} = 60 mm			
BATIFAST	150	300	98	150	150 (*)

Distances minimales pour le béton (mm)

Vis	Bord C _{min} et Entraxe S _{min}		
	h _{nom} = 30 mm	h _{nom} = 40 mm	h _{nom} = 60 mm
BATIFAST	60	80	120

(*) sans pré-perçage

(*) Charges ultimes pour un dimensionnement aux ELU : prendre la charge de service x 1.4

CADRE SAUMUR

CHEVILLE POUR HUISSERIES PRÉMONTÉE AVEC VIS

Vis tête fraisée Ø 11,9 pour cheville plastique

Vis tête fraisée Ø 13 pour cheville métallique

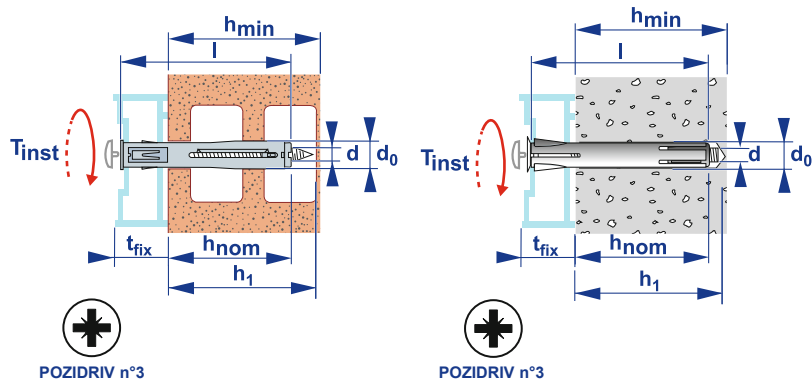

Capuchon en plastique de couleur :
 - pour SAUMUR/P code : 359 080
 - pour SAUMUR/M code : 359 085
 Couleurs disponibles : blanc, noyer, ivoire, gris, brun foncé, beige



CADRE SAUMUR/P Ø 11,9 (plastique)

CADRE SAUMUR/M Ø 13 (métallique)

NYLON PA6	GALVANISÉ à CHAUD
ACIER ZINGUE	ACIER ZINGUE
Corps Polyamide Vis Acier classe 5.8 ≥ 5 µm	Corps Acier Galva Vis Acier classe 5.8 ≥ 5 µm
CADRE SAUMUR	

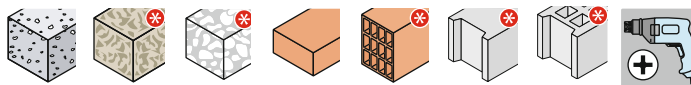

C. SAUMUR / P	C. SAUMUR / M	d ₀	l	h ₁	t _{fix}	h _{nom}	h _{min}	d	T _{inst}	Cond.	Code P	Code M
-	10 x 72	10	72	75	12	60	100	M6	5	50	-	359 026
10 x 75	-	10	75	70	15	60	100	6	4	100	359 061	-
10 x 100	-	10	100	70	40	60	100	6	4	100	359 063	-
10 x 120	-	10	120	70	60	60	100	6	4	100	359 065	-
-	10 x 132	10	132	75	72	60	100	M6	5	50	-	359 032
10 x 140	-	10	140	70	80	60	100	6	4	100	359 066	-
-	10 x 152	10	152	75	92	60	100	M6	5	50	-	359 034
10 x 165	-	10	165	70	105	60	100	6	4	100	359 068	-
-	10 x 182	10	182	75	122	60	100	M6	5	50	-	359 036

- Usage prévu : Matériaux pleins et creux - (*) avec essais préalables
Applications hors charges lourdes
- Définition du produit :
 - Cheville spéciale huisseries
 - Montage avec écartement
 - Fixation des dormant de portes, de fenêtres en bois, PVC, aluminium.
 - Large gamme de longueurs
 - Livrée avec vis pré-montée

- d : Diamètre de la vis - d₀ : Diamètre de perçage
l : Longueur de la vis - h₁ : Profondeur min. de perçage - h_{nom} : Profondeur min. de mise en œuvre
t_{fix} : Epaisseur max. de l'élément à fixer
h_{min} : Epaisseur min. du support - T_{inst} : Couple deserrage requis

Mise en œuvre

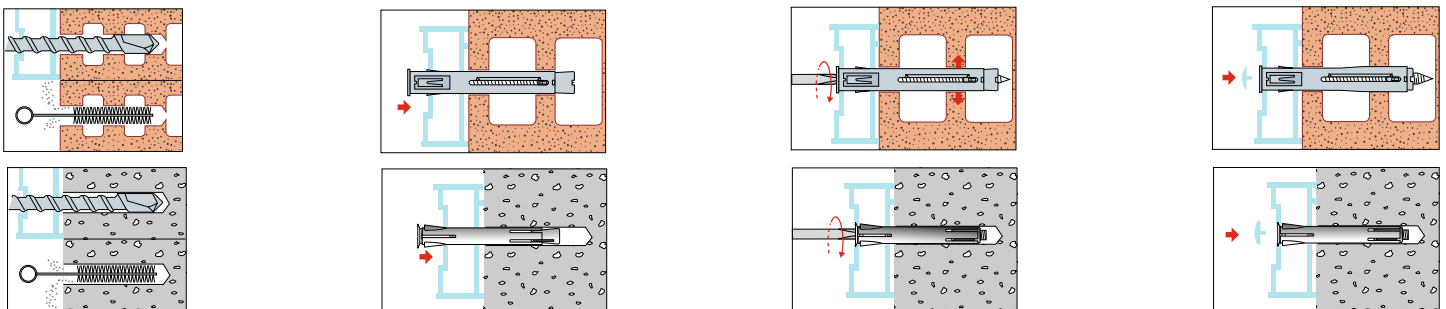

Charges de service# (daN) et distances à respecter (mm)

Traction (daN)

Cheville	Béton C25/30	Brique pleine BP 200
CADRE SAUMUR / P	60	60
CADRE SAUMUR / M	50	50

Cisaillement (daN)

Cheville	Béton C25/30	Brique pleine BP 200
CADRE SAUMUR / P	25 ⁽¹⁾	25 ⁽¹⁾
CADRE SAUMUR / M	25 ⁽¹⁾	25 ⁽¹⁾

Distances minimales pour le béton (mm)

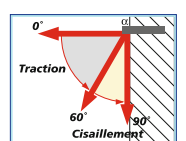

Cheville	Bord C _{min} et Entraxe S _{min}
CADRE SAUMUR / P	100
CADRE SAUMUR / M	100

(¹) Charges valables avec un écartement de l' huisserie (vide) par rapport au support de 30 mm maximum
 (*) Charges ultimes pour un dimensionnement aux ELU : prendre la charge de service x 1.4

TAPCO

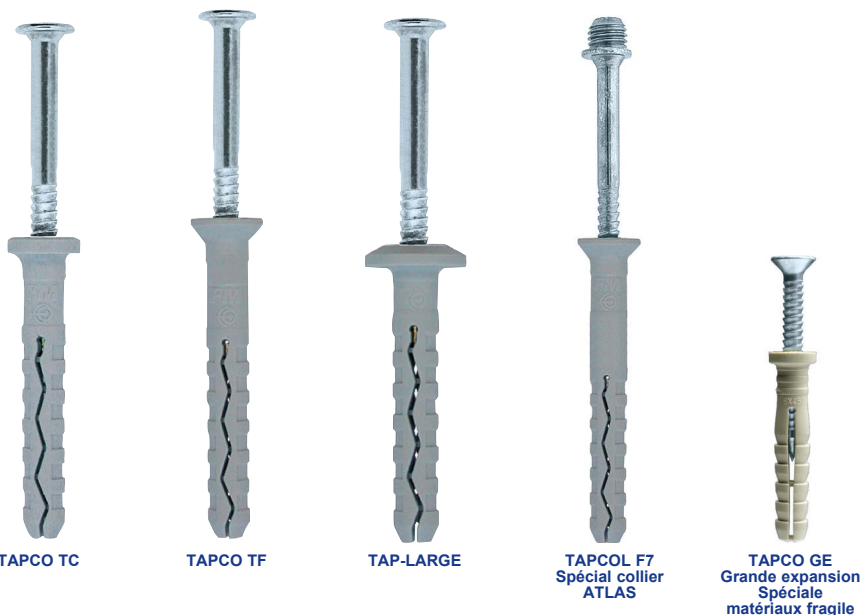
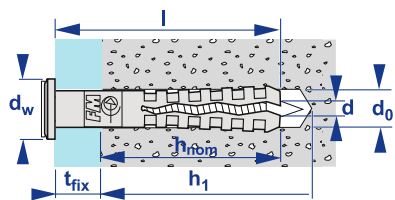

CHEVILLE-CLOU À FRAPPER AVEC COLLERETTE CYLINDRIQUE

NYLON PA6

ACIER ZINGUE

INOX

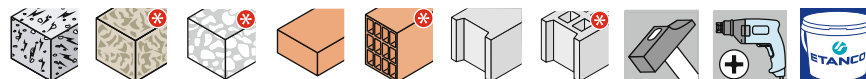

Corps Polyamide PA6	
Vis Acier classe 5.8 zingué $\geq 5 \mu\text{m}$	Vis Acier Inox A2-50
TAPCO TC Tête Cylindrique	

TAPCO TC	d_0	t_{fix}	l	h_1	h_{norm}	Vis $d \times l$	h_{min}	d_w	Cond.	Zinguée	Inox
5 / 5 x 30	5	5	30	35	25	3,4 x 35	50	9	200	359 899 ⁽²⁾	-
5 / 15 x 40	5	15	40	35	25	3,4 x 45	50	9	200	359 900 ⁽²⁾	-
5 / 25 x 50	5	25	50	35	25	3,4 x 55	50	9	200	359 902 ⁽²⁾	-
6 / 10 x 40	6	10	40	40	30	3,8 x 45	60	10	200	359 910	359 935
6 / 20 x 50	6	20	50	40	30	3,8 x 55	60	10	200	359 911	359 936
6 / 30 x 60	6	30	60	40	30	3,8 x 65	60	10	200	359 912	359 937
8 / 20 x 60	8	20	60	50	40	4,8 x 65	80	11,5	100	359 920	-
8 / 40 x 80	8	40	80	50	40	4,8 x 85	80	11,5	100/150	359 922	359 986
8 / 60 x 100	8	60	100	50	40	4,8 x 105	80	11,5	100	359 924	-
8 / 80 x 120	8	80	120	50	40	4,8 x 125	80	11,5	100	359 926	-
8 / 100 x 140	8	100	140	50	40	4,8 x 145	80	11,5	100	359 927	-

⁽²⁾ ne bénéficient pas de l'ATE

CHEVILLE-CLOU À FRAPPER AVEC COLLERETTE FRAISÉE

NYLON PA6

ACIER ZINGUE

INOX

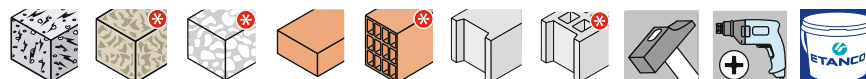

Corps Polyamide PA6	
Vis Acier classe 5.8 zingué $\geq 5 \mu\text{m}$	Vis Acier Inox A2-50
TAPCO TF Tête Fraisée	

TAPCO TF	d_0	t_{fix}	l	h_1	h_{norm}	Vis $d \times l$	h_{min}	d_w	Cond.	Zinguée	Inox
5 / 5 x 30	5	5	30	35	25	3,4 x 35	50	8,5	300	359 942 ⁽²⁾	359 990 ⁽²⁾
5 / 15 x 40	5	15	40	35	25	3,4 x 45	50	8,5	200	359 944 ⁽²⁾	359 991 ⁽²⁾
5 / 25 x 50	5	25	50	35	25	3,4 x 55	50	8,5	200	359 946 ⁽²⁾	-
6 / 10 x 40	6	10	40	40	30	3,8 x 45	60	10	200	359 948	359 995
6 / 20 x 50	6	20	50	40	30	3,8 x 55	60	10	100	359 950	359 996
6 / 30 x 60	6	30	60	40	30	3,8 x 65	60	10	100	359 951	-
6 / 50 x 80	6	50	80	40	30	3,8 x 85	60	10	100	359 952	-
8 / 20 x 60	8	20	60	50	40	4,8 x 65	80	12	150	359 960	-
8 / 40 x 80	8	40	80	50	40	4,8 x 85	80	12	150	359 962	-
8 / 60 x 100	8	60	100	50	40	4,8 x 105	80	12	100	359 964	360 000
8 / 80 x 120	8	80	120	50	40	4,8 x 125	80	12	100	359 966	-
8 / 100 x 140	8	100	140	50	40	4,8 x 145	80	12	50	359 968 ⁽¹⁾	-
10 / 30 x 80	10	30	80	60	50	7 x 85	100	14	100	359 970 ⁽¹⁾⁽²⁾	-
10 / 50 x 100	10	50	100	60	50	7 x 105	100	14	100	359 972 ⁽¹⁾⁽²⁾	-
10 / 85 x 135	10	85	135	60	50	7 x 140	100	14	50	359 974 ⁽¹⁾⁽²⁾	-
10 / 110 x 160	10	110	160	60	50	7 x 165	100	14	50	359 976 ⁽¹⁾⁽²⁾	-

⁽¹⁾ ne bénéficient pas du CC. SOCOTEC - ⁽²⁾ ne bénéficient pas de l'ATE

CHEVILLE-CLOU À FRAPPER AVEC COLLERETTE LARGE

NYLON PA6

ACIER ZINGUE

INOX

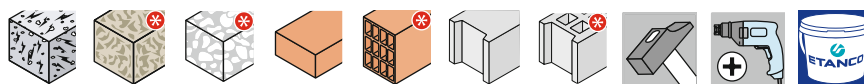

Corps Polyamide PA6
 Vis Acier classe 5.8 zingué $\geq 5 \mu\text{m}$ | Vis Acier Inox A2-50

TAP-LARGE
Tête Large

TAP-LARGE	d_0	t_{rx}	l	h_1	h_{nom}	Vis $d \times l$	h_{min}	d_w	Cond.	Zinguée	Inox
5 / 5 x 30	5	5	30	35	25	3,4 x 35	50	11	200	359 105 ⁽²⁾	-
5 / 15 x 40	5	15	40	35	25	3,4 x 45	50	11	200	359 107 ⁽²⁾	-
5 / 25 x 50	5	25	50	35	25	3,4 x 55	50	11	200	359 110 ⁽²⁾	-
6 / 10 x 40	6	10	40	40	30	3,8 x 45	60	13	200	359 130	359 091
6 / 20 x 50	6	20	50	40	30	3,8 x 55	60	13	200	359 135	359 093
6 / 30 x 60	6	30	60	40	30	3,8 x 65	60	13	200	359 140	359 095
8 / 40 x 80	8	40	80	50	40	4,8 x 85	80	15	150	359 160	-
8 / 60 x 100	8	60	100	50	40	4,8 x 105	80	15	100	359 170	-
8 / 80 x 120	8	80	120	50	40	4,8 x 125	80	15	100	359 180	-
8 / 100 x 140	8	100	140	50	40	4,8 x 145	80	15	50	359 182	-
8 / 120 x 160	8	120	160	50	40	4,8 x 165	80	15	50	359 184	-

⁽²⁾ ne bénéficient pas de l'ATE

CHEVILLE-CLOU À FRAPPER AVEC COLLERETTE CYLINDRIQUE.

Spéciale matériaux fragiles.

CHEVILLE-CLOU À FRAPPER AVEC FILETAGE F7

NYLON PA6

ACIER ZINGUE

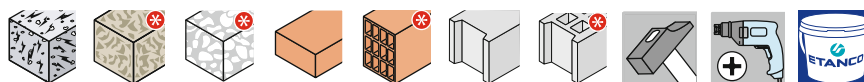

Corps Polyamide
 Vis Acier classe 5.8 zingué $\geq 5 \mu\text{m}$

TAPCO GE
TAPCO F7

TAPCO GE / F7	d_0	t_{rx}	l	h_1	h_{nom}	Vis $d \times l$	h_{min}	d_w	Cond.	GE	F7
5 / 1 x 25	5	1	25	35	22	3,4 x 30	50	9	100	359 890 ⁽¹⁾⁽²⁾	-
6 / F7 x 40	6	-	40	50	40	3,8 x 45	60	8,5	200	-	359 250
6 / 5 x 35	6	5	35	45	30	3,8 x 40	60	10	200	359 908 ⁽¹⁾⁽²⁾	-
8 / 5 x 40	8	5	40	50	35	4,8 x 45	80	11,5	100	359 918 ⁽¹⁾⁽²⁾	-

⁽¹⁾ ne bénéficient pas du CC. SOCOTEC - ⁽²⁾ ne bénéficient pas de l'ATE

- Usage prévu : Matériaux pleins, béton fissuré et non fissuré
Matériaux creux - (*) avec essais préalables - Applications risqués élevés
- Cahier des charges n° NX 0227 accepté par SOCOTEC et ATE n° 10/0190 (ETAG 014)
- Définition du produit :
 - Cheville prémontée à frapper
 - Résistance à la corrosion élevée avec version INOX
 - Grandes longueurs, épaisseurs à fixer importantes
 - Pose rapide pour fixations en série
 - Montage au travers
 - Démontage possible au tournevis empreinte Pozidriv n°2
 - Température de pose $\geq 5^\circ\text{C}$
- Voir cale de vêture page 149

- d : Diamètre de la vis - d_0 : Diamètre de perçage
- l : Longueur de la cheville - l_v : Longueur de la vis
- h_1 : Profondeur min. de perçage - h_{nom} : Profondeur min. de mise en œuvre - t_{rx} : Epaisseur max. de l'élément à fixer - h_{min} : Epaisseur min. du support
- T_{inst} : Couple de serrage requis - d_w : Diamètre de la collerette

Mise en œuvre

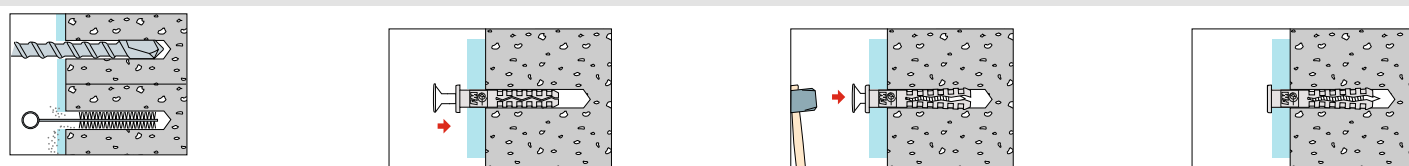

Charges de service# (daN) et distances à respecter (mm) suivant CdC SOCOTEC

Traction (daN)

TAPCO	Béton fissuré et non fissuré C20/25	Parpaing plein	Brique pleine BP 200
Ø 5	20	12	13
Ø 6	28	18	24
Ø 8	31	26	30
Ø 10	(56)	27	32

() Valeur dans du béton non fissuré

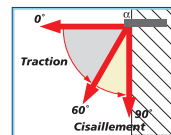

Cisaillement (daN)

TAPCO	Béton fissuré	Parpaing plein	Brique pleine BP 200
Ø 5	51	12	40
Ø 6	69	18	42
Ø 8	103	26	80
Ø 10	(154)	27	110

() Valeur dans du béton non fissuré

Distances minimales pour le béton (mm)

TAPCO	Bord C _{min}	Entraxe S _{min}
Ø 5	50	40
Ø 6	60	50
Ø 8	70	60
Ø 10	90	75

Moment de flexion (N.m)

TAPCO	Moment de flexion admissible			
Cheville	Ø 5	Ø 6	Ø 8	Ø 10
Vis	0,8	1	2,1	3,5

(*) Charges ultimes pour un dimensionnement aux ELU : prendre la charge de service x 1.4

MARCOVIS MP

CHEVILLE LONGUE POUR MATÉRIAUX PLEINS (avec vis)

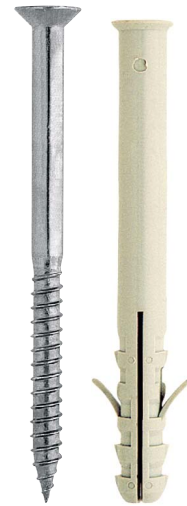
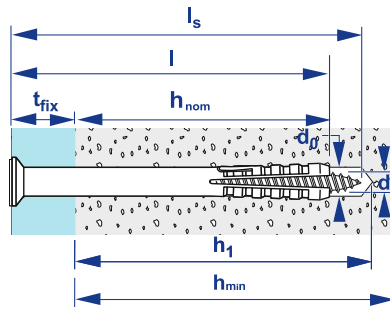

NYLON PA6

ACIER ZINGUE



Tête fraisée Torx 40
Ø 10 mm



Tête fraisée Pozidriv N°3
Ø 8 mm



Tête hexagonale 13 mm
Ø 10 mm



Corps Polyamide PA6
Acier zingué classe 5.8 ≥ 5 µm
MARCOVIS MP

MARCOVIS MP	d ₀	t _{fix}	l	h ₁	h _{nom}	Vis d x l	h _{min}	Cond.	TF Torx 40	PZ 3	TH 13mm
8 / 60 x 100	8	60	100	50	40	5,5 x 105	80	100	-	358 722 ⁽¹⁾	-
8 / 80 x 120	8	80	120	50	40	5,5 x 125	80	50	-	358 724 ⁽¹⁾	-
8 / 95 x 135	8	95	135	50	40	5,5 x 140	80	50	-	358 727 ⁽¹⁾	-
8 / 120 x 160	8	120	160	50	40	5,5 x 165	80	50	-	358 742 ⁽¹⁾	-
10 / 10 x 60	10	10	60	65	50	7 x 65	100	50	358 700	-	358 680
10 / 30 x 80	10	30	80	65	50	7 x 85	100	50	358 704	-	358 684
10 / 50 x 100	10	50	100	65	50	7 x 105	100	50	358 706	-	358 686
10 / 65 x 115	10	65	115	65	50	7 x 120	100	50	358 708	-	358 688
10 / 85 x 135	10	85	135	65	50	7 x 140	100	50	358 710	-	358 690
10 / 110 x 160	10	110	160	65	50	7 x 165	100	50	358 712	-	-

⁽¹⁾ ne bénéficient pas du CC. SOCOTEC

• Usage prévu : Béton fissuré et non fissuré, matériaux pleins (*) avec essais préalables - Applications risques élevés

• Définition du produit :

- Cheville universelle pour matériaux pleins
- Faible profondeur d'implantation : 50 mm
- Livraison complète : cheville + vis
- Montage au travers
- Epaisseurs à fixer importantes

• Voir cale de vêture page 149

- d : Diamètre de la vis - d₀ : Diamètre de perçage
- l : Longueur de la cheville - l_s : Longueur de la vis
- h₁ : Profondeur min. de perçage - h_{nom} : Profondeur min. de mise en œuvre - t_{fix} : Epaisseur max. de l'élément à fixer - h_{min} : Epaisseur min. du support

Mise en œuvre

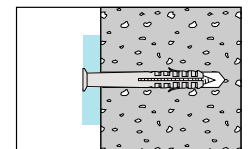
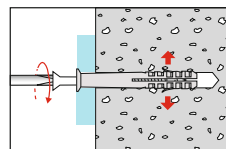
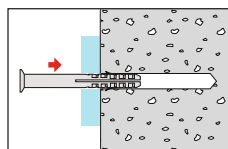
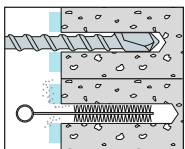

Charges de service* (daN) et distances à respecter (mm)

Traction (daN)

MARCOVIS MP	Béton C20/25	Parpaing plein	Brique pleine	Béton cellulaire
Ø 8	40	51	49	13
Ø 10	85 - (60)	65	63	19

Cisaillement (daN)

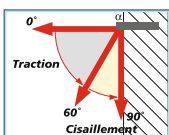

MARCOVIS MP	Béton C20/25	Parpaing plein	Brique pleine	Béton cellulaire
Ø 8	80	51	49	13
Ø 10	(140)	65	63	19

(*) Valeur dans du béton non fissuré

(*) Charges ultimes pour un dimensionnement aux ELU : prendre la charge de service x 1.4

Distances minimales pour le béton (mm)

MARCOVIS MP	Bord C _{min}	Entraxe S _{min}
Ø 8	70	60
Ø 10	90 - (100)	75 - (100)

() Distances à respecter dans du béton

Moment de flexion (N.m)

MARCOVIS MP	Moment de flexion admissible	
Cheville	Ø 8	Ø 10
Vis	2,1	4,8

MARCOVIS TUP4

CHEVILLE LONGUE POUR MATÉRIAUX PLEINS ET CREUX (avec vis)

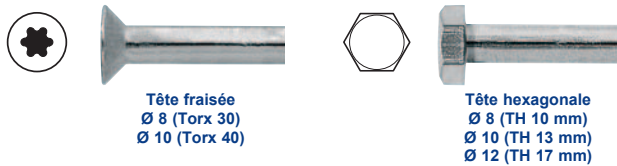
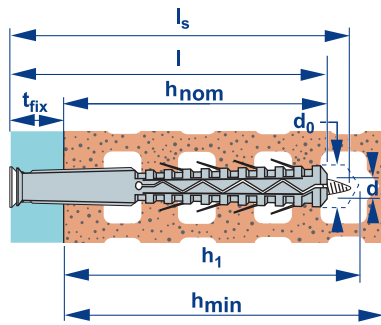

NYLON PA6

ACIER ZINGUE INOX

Corps Polyamide PA6
Vis Acier classe 5.8 zingué ≥ 5 µm | Vis Acier Inox A2-50

MARCOVIS TUP4

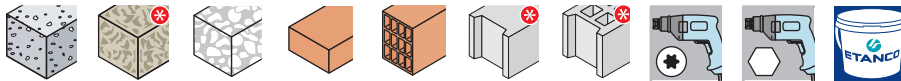

MARCOVIS TUP4	d ₀	t _{fix}	l	h ₁	h _{nom}	Vis d x l	h _{min}	ZINGUÉE		INOX		
								Cond	TF Torx 40	TH	TF Torx 40	TH
8 / 10 x 80	8	10	80	80	70	5,5 x 85	125	100	358 880	358 890	358 885	358 895
8 / 30 x 100	8	30	100	80	70	5,5 x 105	125	50	358 881	358 891	358 886	358 896
8 / 50 x 120	8	50	120	80	70	5,5 x 125	125	50	358 882	358 892	358 887	358 897
10 / 15 x 85	10	15	85	80	70	7 x 90	125	100	358 849	358 859	358 816	358 823
10 / 30 x 100	10	30	100	80	70	7 x 105	125	50	358 850	358 860	358 817	358 824
10 / 45 x 115	10	45	115	80	70	7 x 120	125	50	358 851	358 861	358 818	358 825
10 / 65 x 135	10	65	135	80	70	7 x 140	125	50	358 852	358 862	358 819	358 826
10 / 90 x 160	10	90	160	80	70	7 x 165	125	50	358 853	358 863	358 820	358 827
10 / 130 x 200	10	130	200	80	70	7 x 205	125	50	358 854	358 864	358 821	358 828
12 / 65 x 135	12	65	135	80	70	10 x 140	125	25	-	343 120	-	-
12 / 90 x 160	12	90	160	80	70	10 x 165	125	25	-	343 122	-	-
12 / 130 x 200	12	130	200	80	70	10 x 205	125	25	-	343 124	-	-
12 / 170 x 240	12	170	240	80	70	10 x 245	125	25	-	343 126	-	-

- Usage prévu : Béton non fissuré, matériaux pleins et creux - (*) avec essais préalables
 - Définition du produit :
 - Cheville universelle pour matériaux pleins et creux
 - Livraison complète : cheville + vis
 - Montage au travers
 - Epaisseurs à fixer importantes
 - Voir cale de vêture page 149
- d : Diamètre de la vis - d₀ : Diamètre de perçage
 l : Longueur de la cheville - l_s : Longueur de la vis
 h₁ : Profondeur min. de perçage - h_{nom} : Profondeur min. de mise en œuvre - t_{fix} : Epaisseur max. de l'élément à fixer - h_{min} : Epaisseur min. du support

Mise en œuvre



Charges de service# (daN) et distances à respecter (mm)

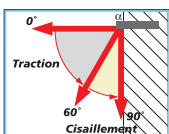

Traction (daN)

MARCOVIS TUP 4	Béton C20/25	Parpaing plein	Brique pleine	Béton cellulaire	Brique creuse *
Ø 8	120	109	94	25	25
Ø 10	125 - 130	139	114	31	35
Ø 12	200	-	-	-	70

Cisaillement (daN)

MARCOVIS TUP 4	Béton C20/25	Parpaing plein	Brique pleine	Béton cellulaire	Brique creuse *
Ø 8	120	109	94	25	80
Ø 10	150	139	114	31	100
Ø 12	200	-	-	-	130

Distances minimales pour le béton (mm)

MARCOVIS TUP 4	Bord C _{min}	Entraxe S _{min}
Ø 8	105	105
Ø 10	105	105
Ø 12	105	105

() Distances à respecter dans du béton

Moment de flexion (N.m)

MARCOVIS TUP 4	Moment de flexion admissible		
Cheville	Ø 8	Ø 10	Ø 12
Vis Zinguée	4,5	9	25
Vis Inox	5	10	-

(*) Perçage sans percussion

(#) Charges ultimes pour un dimensionnement aux ELU : prendre la charge de service x 1.4

MARCOVIS TUPP

CHEVILLE LONGUE POUR MATÉRIAUX PLEINS ET CREUX (avec vis)

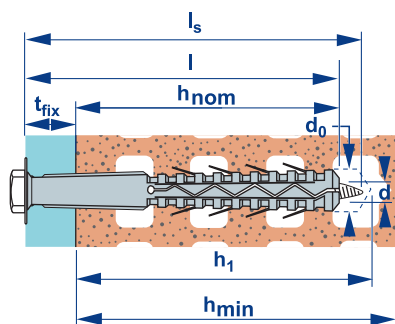

Tête hexagonale
Ø 16 TH 19 mm



NYLON PA6

ACIER ZINGUE

Corps Polyamide PA6
Vis Acier 4.8 classe zingué ≥ 5 µm

MARCOVIS TUPP

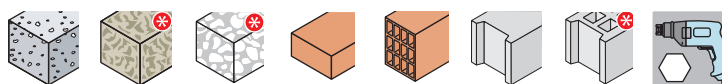

MARCOVIS TUPP	d_0	t_{fix}	l	h_1	h_{nom}	Vis $d \times l$	h_{min}	Cond.	Code
16 / 45 x 140	16	45	140	110	95	12 x 150	140	25	343 106
16 / 65 x 160	16	65	160	110	95	12 x 170	140	25	343 108
16 / 105 x 200	16	105	200	110	95	12 x 210	140	25	343 110
16 / 145 x 240	16	145	240	110	95	12 x 250	140	25	343 112

• Usage prévu : Béton non fissuré, matériaux pleins et creux - (*) avec essais préalables

Définition du produit :

- Cheville universelle pour matériaux pleins et creux
- Livrée complète : cheville + vis
- Montage au travers
- Epaisseurs à fixer importantes

- d : Diamètre de la vis - d_0 : Diamètre de perçage
- l : Longueur de la cheville - l_s : Longueur de la vis
- h_1 : Profondeur min. de perçage - h_{nom} : Profondeur min. de mise en œuvre - t_{fix} : Epaisseur max. de l'élément à fixer - h_{min} : Epaisseur min. du support

Mise en œuvre



Charges de service# (daN) et distances à respecter (mm)

Traction (daN)

MARCOVIS TUPP	Béton C20/25	Parpaing plein	Brique pleine	Brique creuse *
Ø 16	180	170	170	40

Cisaillement (daN)

MARCOVIS TUPP	Béton C20/25	Parpaing plein	Brique pleine	Brique creuse *
Ø 16	250	200	200	150

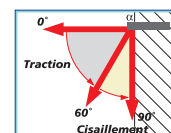

Distances minimales pour le béton (mm)

MARCOVIS TUPP	Bord C_{min}	Entraxe S_{min}
Ø 16	140	140

() Distances à respecter dans du béton

Moment de flexion (N.m)

MARCOVIS TUPP	Moment de flexion admissible
Cheville	Ø 16
Vis Zinguée	10,3

(*) Perçage sans percussion

(#) Charges ultimes pour un dimensionnement aux ELU : prendre la charge de service x 1.4

MARCOVIS FM-X5 TF / FM-X5 TH / FM-X5 CL TH

CHEVILLE LONGUE MULTI-EXPANSIONS POUR MATÉRIAUX PLEINS ET CREUX (avec vis)

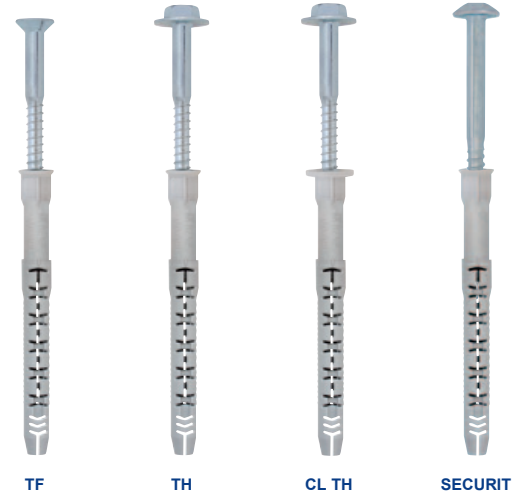
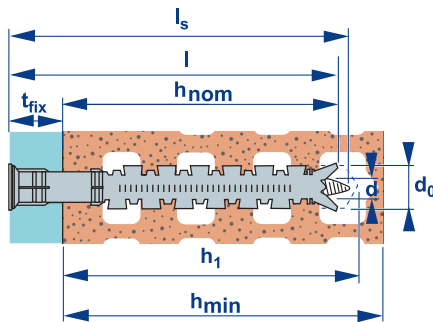

NYLON PA6

ACIER ZINGUÉ

INOX

Corps Polyamide PA6

Vis Acier classe 5.8 zingué $\geq 5 \mu\text{m}$

Vis Acier Inox A4-50

MARCOVIS FM-X5 TF

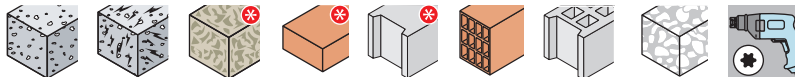

FM-X5 TF	d_0	t_{fix}	l	h_1	h_{nom}	Vis $d \times l_s$	h_{min}	Cond.	Code zingué	Code Inox
8 / 10 x 80	8	10	80	80	70	6 x 85	120	100	360 500	360 550
8 / 30 x 100	8	30	100	80	70	6 x 105	120	50	360 502	360 552
8 / 50 x 120	8	50	120	80	70	6 x 125	120	50	360 504	360 554
8 / 80 x 150	8	80	150	80	70	6 x 155	120	50	360 505	360 551
8 / 100 x 170	8	100	170	80	70	6 x 175	120	50	360 507	360 553
10 / 15 x 85	10	15	85	80	70	7 x 90	120	50	360 506	360 556
10 / 30 x 100	10	30	100	80	70	7 x 105	120	50	360 508	360 558
10 / 45 x 115	10	45	115	80	70	7 x 120	120	50	360 510	360 560
10 / 65 x 135	10	65	135	80	70	7 x 140	120	50	360 512	360 562
10 / 90 x 160	10	90	160	80	70	7 x 165	120	50	360 514	360 564
10 / 130 x 200	10	130	200	80	70	7 x 205	120	50	360 516	360 566
10 / 160 x 230	10	160	230	80	70	7 x 235	120	50	360 518	360 568

NYLON PA6

ACIER ZINGUÉ

INOX

Corps Polyamide PA6

Vis Acier classe 5.8 zingué $\geq 5 \mu\text{m}$

Vis Acier Inox A4-50

MARCOVIS FM-X5 TH

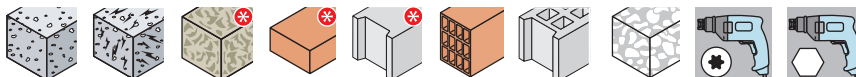

FM-X5 TH	d_0	t_{fix}	l	h_1	h_{nom}	Vis $d \times l_s$	h_{min}	d_w	Cond.	Code zingué	Code Inox
10 / 15 x 85	10	15	85	80	70	7 x 90	120	19	50	360 600	360 650
10 / 30 x 100	10	30	100	80	70	7 x 105	120	19	50	360 602	360 652
10 / 45 x 115	10	45	115	80	70	7 x 120	120	19	50	360 604	360 654
10 / 65 x 135	10	65	135	80	70	7 x 140	120	19	50	360 606	360 656
10 / 90 x 160	10	90	160	80	70	7 x 165	120	19	50	360 608	360 658

NYLON PA6

ACIER ZINGUE

INOX

Corps Polyamide PA6
Vis Acier classe 5.8 zingué $\geq 5 \mu\text{m}$ | Vis Acier Inox A4-50

MARCOVIS FM-X5 CL TH

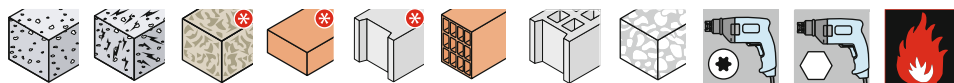

FM-X5 CL TH	d_b	t_{fx}	l	h_s	h_{nom}	Vis $d \times l_s$	h_{min}	d_w	Cond.	Code zingué	Code Inox
10 / 15 x 85	10	15	85	80	70	7 x 90	120	19	50	360 700	360 750
10 / 30 x 100	10	30	100	80	70	7 x 105	120	19	50	360 702	360 752
10 / 45 x 115	10	45	115	80	70	7 x 120	120	19	50	360 704	360 754
10 / 65 x 135	10	65	135	80	70	7 x 140	120	19	50	360 706	360 756
10 / 90 x 160	10	90	160	80	70	7 x 165	120	19	50	360 708	360 758

- Usage prévu : Béton fissuré et non fissuré, matériaux pleins et creux (*) avec essais préalables
Agrément Technique Européen ETA-10/0425 (ETAG 020) + TR 020 (\emptyset 10) catégories A - B - C
- Définition du produit :
 - Cheville universelle pour matériaux pleins et creux
 - Livrée prémontée : cheville + vis
 - Montage au travers
 - Epaisseurs à fixer importantes
 - Vissage en douceur (faible couple de vissage)
 - Nylon extra-flexible haute qualité
- Température de pose $\geq -20^\circ\text{C}$
- Voir cale de vêture page 149
- Finition 3DG sur demande

- d : Diamètre de la vis - d_b : Diamètre de perçage
- l : Longueur de la cheville - l_s : Longueur de la vis
- h_s : Profondeur min. de perçage - h_{nom} : Profondeur min. de mise en œuvre - t_{fx} : Epaisseur max. de l'élément à fixer - h_{min} : Epaisseur min. du support
- d_w : Diamètre de la collerette

Mise en œuvre

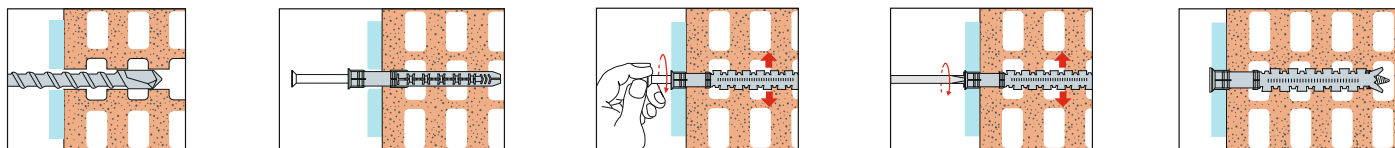

Charges de service# (daN) et distances à respecter (mm)

Traction (daN)

MARCOVIS FM-X5	Béton C16/20	Brique creuse *	Brique pleine	Parpaing creux *	Béton cellulaire *
\emptyset 8	99	20	75	10	34
\emptyset 10	139	25	100	17	43

Cisaillement (daN)

MARCOVIS FM-X5	Béton C16/20	Brique creuse *	Brique pleine	Parpaing creux *	Béton cellulaire *
\emptyset 8	111	20	75	10	34
\emptyset 10	119	25	100	17	43

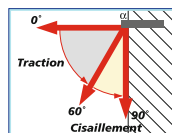

(*) Perçage sans percussion

(*) Charges ultimes pour un dimensionnement aux ELU : prendre la charge de service x 1.4

Distances minimales (mm)

MARCOVIS FM-X5	Béton C16/20	
	Bord C_{min}	Entraxe S_{min}
\emptyset 8	60	60
\emptyset 10	60	60

MARCOVIS FM-X5	Maçonnerie	
	Bord C_{min}	Entraxe S_{min}
\emptyset 8	100	250
\emptyset 10	100	250

Moment de flexion admissible (N.m)

MARCOVIS FM-X5	Moment de flexion admissible	
	\emptyset 8	\emptyset 10
Zingué	7,21	9,62
Inox	8,36	12,54

MARCOVIS FM-X5S

CHEVILLE MULTI-EXPANSIONS POUR MATÉRIAUX PLEINS ET CREUX (avec vis)

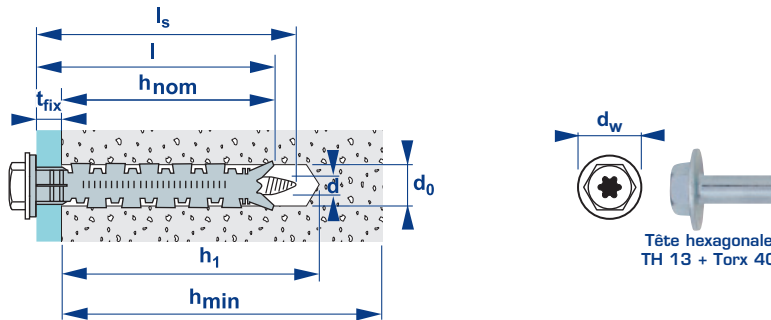

NYLON PA6

ACIER ZINGUÉ | INOX

Corps Polyamide PA6

Vis Acier classe 5.8 zingué $\geq 5 \mu\text{m}$

Vis Acier Inox A4-50

MARCOVIS FM-X5s TH

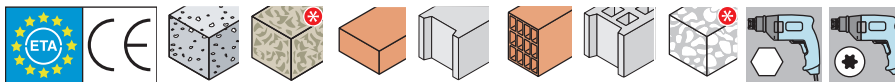

FM-X5s TH	d_0	t_{fix}	l	h_1	h_{nom}	Vis $d \times l_s$	h_{min}	d_w	Cond.	Code zingué	Code Inox
10 / 10 x 60	10	10	60	60	50	7 x 65	100	19	50	360 630	360 640
10 / 30 x 80	10	30	80	60	50	7 x 85	100	19	50	360 634	360 644

NYLON PA6

ACIER ZINGUÉ | INOX

Corps Polyamide PA6

Vis Acier classe 5.8 zingué $\geq 5 \mu\text{m}$

Vis Acier Inox A4-50

MARCOVIS FM-X5s CL TH

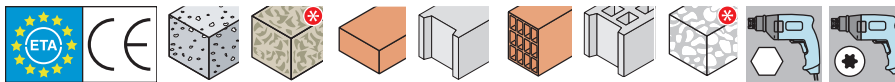

FM-X5s CL TH	d_0	t_{fix}	l	h_1	h_{nom}	Vis $d \times l_s$	h_{min}	d_w	Cond.	Code zingué	Code Inox
10 / 10 x 60	10	10	60	60	50	7 x 65	100	19	50	360 610	360 620
10 / 30 x 80	10	30	80	60	50	7 x 85	100	19	50	360 614	360 624

- Usage prévu : Béton non fissuré, matériaux pleins et creux (*) avec essais préalables
- Agrément Technique Européen en cours (ETAG 020)
- Définition du produit :
 - Cheville universelle pour matériaux pleins et creux
 - Livraison prémontée : cheville + vis
 - Montage au travers
 - Vissage en douceur (faible couple de vissage)
 - Nylon extra-flexible haute qualité
 - Idéale pour la fixation d'équerres de façade

- d : Diamètre de la vis - d_0 : Diamètre de perçage
- l : Longueur de la cheville - l_s : Longueur de la vis
- h_1 : Profondeur min. de perçage - h_{nom} : Profondeur min. de mise en œuvre - t_{fix} : Epaisseur max. de l'élément à fixer - h_{min} : Epaisseur min. du support
- d_w : Diamètre de la collerette

Mise en œuvre



Charges de service# (daN) et distances à respecter (mm)

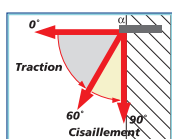

Traction (daN)

MARCOVIS FM-X5s	Béton C20/25	Brique creuse *	Parpaing plein Brique pleine	Parpaing creux *
Ø 10	130	25	71	17

Cisaillement (daN)

MARCOVIS FM-X5s	Béton C20/25	Brique creuse *	Parpaing plein Brique pleine	Parpaing creux *
Ø 10	111	25	71	17

(*) Perçage sans percussion

(*) Charges ultimes pour un dimensionnement aux ELU : prendre la charge de service x 1.4

Distances minimales (mm)

MARCOVIS FM-X5s	Bord C_{min}	Entraxe S_{min}
Ø 10	60	60

Moment de flexion admissible (N.m)

MARCOVIS FM-X5s	Moment de flexion admissible Ø 10
Zingué	7
Inox	9

MARCOVIS KT-10

CHEVILLE LONGUE POUR MATÉRIAUX PLEINS ET CREUX (avec vis)

NOUVEAUTÉ

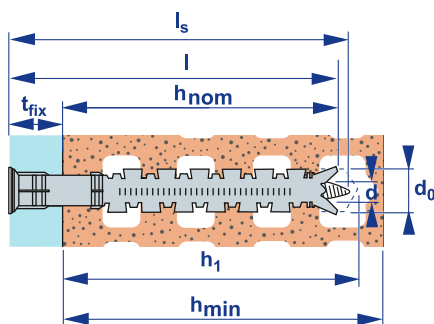

Tête fraisée
Torx 40



NYLON PA6

ACIER ZINGUE

Corps Polyamide PA6
Vis Acier 6.8 classe zingué $\geq 5 \mu\text{m}$

MARCOVIS KT-10

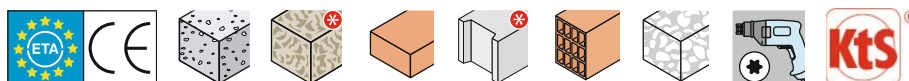

MARCOVIS KT-10	d_0	t_{fix}	l	h_1	h_{nom}	Vis $d \times l_s$	h_{min}	Cond.	Code
10 / 170 x 240	10	170	240	85	70	7 x 245	100	50	360 519
10 / 190 x 260	10	190	260	85	70	7 x 265	100	50	360 520
10 / 210 x 280	10	210	280	85	70	7 x 285	100	50	360 521
10 / 230 x 300	10	230	300	85	70	7 x 305	100	50	360 522

- Usage prévu : Béton non fissuré, matériaux pleins et creux - (*) avec essais préalables
- Agrément Technique Européen ETA-08/0188 (ETAG 020 Catégories a,b,c et d)

Définition du produit :

- Cheville universelle pour matériaux pleins et creux
- Livrée complète : cheville + vis
- Montage au travers
- Épaisseurs à fixer très importantes

- d : Diamètre de la vis - d_0 : Diamètre de perçage
- l : Longueur de la cheville - l_s : Longueur de la vis
- h_1 : Profondeur min. de perçage - h_{nom} : Profondeur min. de mise en œuvre - t_{fix} : Épaisseur max. de l'élément à fixer - h_{min} : Épaisseur min. du support

- Voir cale de vêture, page 149

Mise en œuvre

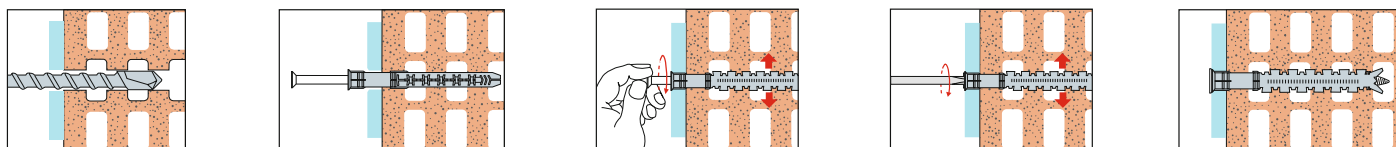

Charges de service# (daN) et distances à respecter (mm)

Traction (daN)

MARCOVIS KT-10	Béton C20/25	Brique pleine	Brique creuse *	Béton cellulaire *
Ø 10	198	85	34	32

Cisaillement (daN)

MARCOVIS KT-10	Béton C20/25	Brique pleine	Brique creuse *	Béton cellulaire *
Ø 10	244	85	34	32

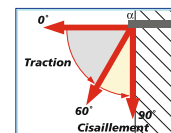

Distances minimales

MARCOVIS KT-10	Bord C_{min}	Entraxe S_{min}
Béton Ø 10	60	50
Maçonnerie Ø 10	100	250

() Distances à respecter dans du béton

Moment de flexion (N.m)

MARCOVIS KT-10	Moment de flexion (N.m)
Ø 10	7,31

(*) Perçage sans percussion

(#) Charges ultimes pour un dimensionnement aux ELU : prendre la charge de service x 1.4

BLOC

CHEVILLE À DOUBLE EXPANSION SPÉCIALE MATÉRIAUX CREUX

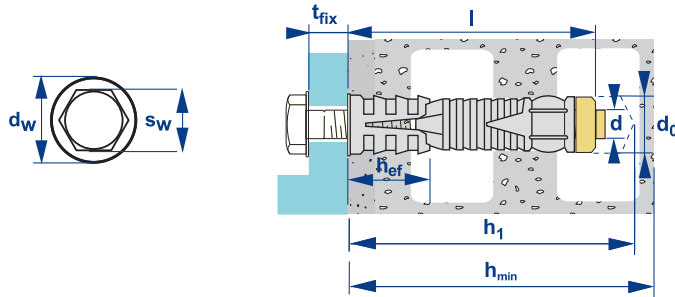

NYLON PA6

ACIER ZINGUE

LAITON

Corps Polyamide + Laiton
Vis acier classe 5.8 zingué $\geq 5 \mu\text{m}$

BLOC

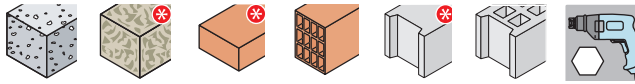

BLOC	d	t _{fix}	l	d ₀	h ₁	h _{min}	d _w	S _w	Cond	Code
M 8 / 3,5 x 70	M 8	3,5	70	12	80	100	18	13	100	358 980
M 10 / 4 x 75	M 10	4	75	14	80	100	24	17	50	358 982

• Usage prévu : Matériaux creux et pleins - (*) avec essais préalables
Applications hors charges lourdes

• Définition du produit :

- Cheville spéciale parpaing creux
- Livraison complète : cheville + vis

- d : Diamètre de la vis - t_{fix} : Epaisseur maxi. de l'élément à fixer - l : Longueur de la cheville
- d₀ : Diamètre de perçage - h₁ : profondeur min. de perçage - h_{ef} : Profondeur d'ancrage effective
- h_{min} : Epaisseur min. du support - d_w : Diamètre trou de passage - d_w : Diamètre de la collerette
- S_w : Ouverture sur plat

Mise en œuvre

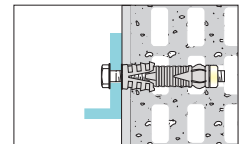
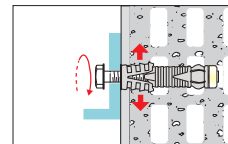
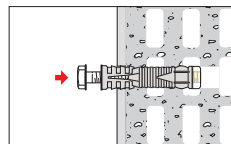
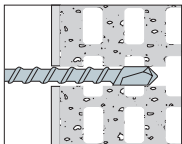

Charges de service* (daN) et distances à respecter (mm)

Traction (daN)

BLOC	Béton C20/25	Parpaing creux *	Brique creuse *
M8 / 3,5 x70	50	26	16
M10 / 4 x75	90	30	20

Cisaillement (daN)

BLOC	Béton C20/25	Parpaing creux *	Brique creuse *
M8 / 3,5 x70	150	26	16
M10 / 4 x75	200	30	20

(*) Perçage sans percussion

Distances minimales pour le béton (mm)

BLOC	Bord C _{min}	Entraxe S _{min}
M8	75	90
M10	75	90

(*) Charges ultimes pour un dimensionnement aux ELU : prendre la charge de service x 1.4

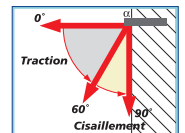

DRIVCO

CHEVILLE-CLOU À FRAPPER ALU / INOX INDÉMONTABLE

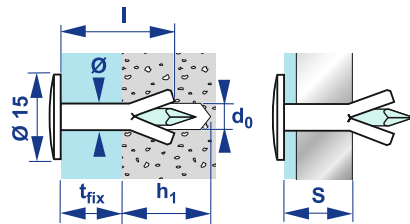

ALUMINIUM

INOX

Corps Alliage d'aluminium
Clou inox

DRIVCO

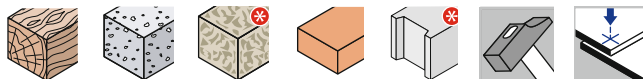

DRIVCO	d	l	d ₀	h ₁	h _{ef}	t _{fix}	s _{min}	s _{max}	d _{tr}	Cond	Code
4,8 / 5 x 20	4,8	20	5	25	15	5	12	16	15	100	276 655
4,8 / 11 x 26	4,8	26	5	25	15	11	16	19	15	100	276 660
4,8 / 15 x 30	4,8	30	5	25	15	15	19	22	15	100	276 685
4,8 / 20 x 35	4,8	35	5	25	15	20	22	27	15	100	276 687
4,8 / 25 x 40	4,8	40	5	25	15	25	27	32	15	100	276 690
4,8 / 30 x 45	4,8	45	5	25	15	30	32	37	15	100	276 695
4,8 / 35 x 50	4,8	50	5	25	15	35	37	42	15	100	276 697

• Usage prévu : Matériaux pleins - Pierre (*) avec essais préalables - Rivetage possible

• Définition du produit :

- Cheville-clou prémontée à frapper
- Rapidité de pose
- Fixation indémontable
- Forte résistance à la corrosion
- Rivetage sans outils
- Tête large de Ø 15 mm
- Laquage de la tête sur demande

- **d** : Diamètre de la cheville - **l** : Longueur de la cheville sous tête - **d₀** : Diamètre de perçage
- **h₁** : Profondeur minimum de perçage
- **h_{ef}** : Profondeur d'ancrage effective - **t_{fix}** : Epaisseur maxi de l'élément à fixer - **S** : Epaisseur à sertir
- **d_{tr}** : Diamètre de la collerette

Mise en œuvre

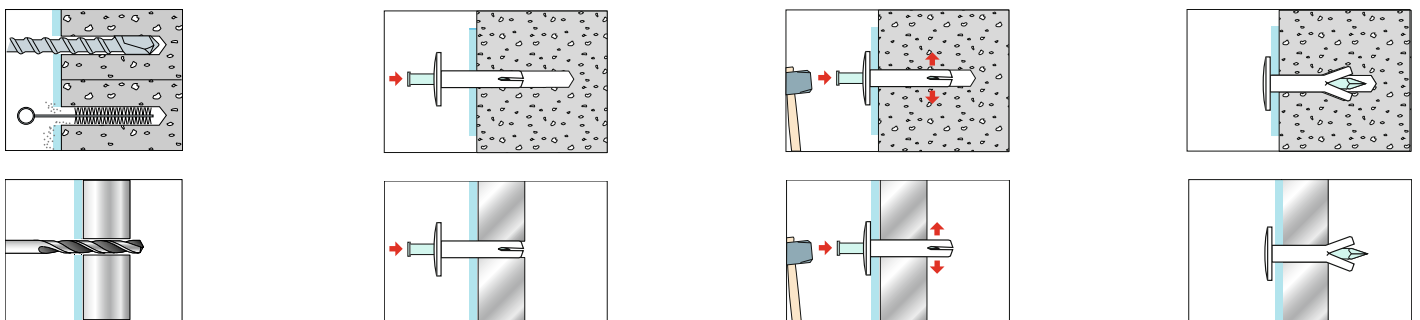

Charges de service* (daN)

Traction (daN)

Cheville	Béton C25/30	Brique pleine	Bois
DRIVCO	46	37	22

(*) Charges ultimes pour un dimensionnement aux ELU : prendre la charge de service x 1.4

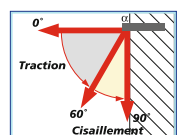

TAPDUR

CHEVILLE-CLOU À FRAPPER ZAMAC / ZINGUÉE INDÉMONTABLE

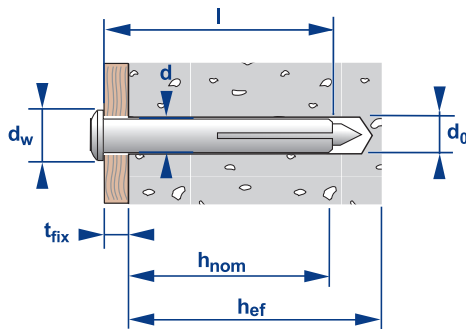

ACIER ZINGUE

ZAMAC

Clou acier zingué $\geq 5 \mu\text{m}$
Corps Zamac 3

TAPDUR

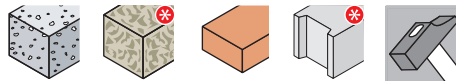

TAPDUR	d_0	t_{fix}	l	d_2	h_1	h_{nom}	d_w	Cond	Code
6 / 5 x 30	6	5	30	6	35	25	14	200	342 790
6 / 15 x 40	6	15	40	6	35	25	14	100	342 800
6 / 20 x 50	6	20	50	6	40	30	14	100	342 810
6 / 35 x 65	6	35	65	6	40	30	14	100	342 795

• Usage prévu : Matériaux pleins - Pierre (*) avec essais préalables

• Définition du produit :

- Cheville-clou prémontée à frapper
- Rapidité de pose
- Fixation indémontable
- Tête large de $\varnothing 14 \text{ mm}$

- d : Diamètre de la cheville - t_{fix} : Epaisseur maxi de l'élément à fixer - l : Longueur de la cheville sous tête - d_0 : Diamètre de perçage - h_1 : Profondeur min. de perçage - h_{nom} : Profondeur min. de mise en œuvre - d_w : Diamètre de la collerette

Mise en œuvre

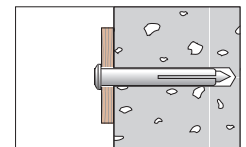
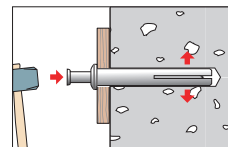
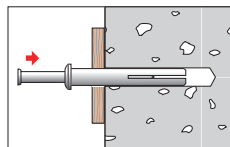
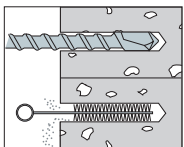

Charges de service* (daN) et distances à respecter (mm)

Traction (daN)

Cheville	Béton C20/25 ($h_{\text{nom}} = 25 \text{ mm}$)	Brique BP 200 ($h_{\text{nom}} = 25 \text{ mm}$)	Brique BP 200 ($h_{\text{nom}} = 30 \text{ mm}$)
TAPDUR	108	72	121

Distances minimales pour le béton (mm)

Cheville	Bord C_{min}	Entraxe S_{min}
TAPDUR	50	50

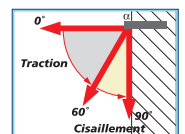

(*) Charges ultimes pour un dimensionnement aux ELU : prendre la charge de service x 1.4

NAILFIX

CLOU À FRICTION POUR BÉTON TÊTE BOMBÉE, INDÉMONTABLE

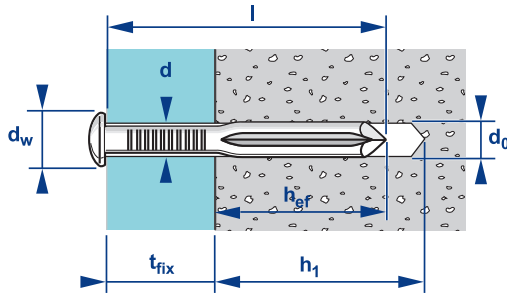

NAILFIX / GàC

NAILFIX / 3C

GALVANISÉ à CHAUD	SUPRACOAT 3C
Acier galvanisé à chaud	Acier traité Supraccoat 3C
NAILFIX	



Rapport d'essais
BUREAU VERITAS

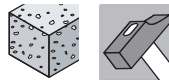

NAILFIX	d	l	t _{fix}	d ₀	h ₁	h _{ef}	d _w	Cond.	GàC	3C
4,5 x 45	4,5	45	5	5	50	40	10	100	359 600	359 620
4,5 x 55	4,5	55	15	5	50	40	10	100	359 602	359 622
4,5 x 65	4,5	65	25	5	50	40	10	100	359 604	359 624
4,5 x 75	4,5	75	35	5	50	40	10	100	359 606	359 626
4,5 x 85	4,5	85	45	5	50	40	10	100	359 608	359 628
4,5 x 100	4,5	100	60	5	50	40	10	100	359 610	359 630
4,5 x 120	4,5	120	80	5	50	40	10	100	359 612	359 632
4,5 x 150	4,5	150	110	5	50	40	10	100	359 614	359 634
4,5 x 180	4,5	180	140	5	50	40	10	100	359 616	359 636
4,5 x 200	4,5	200	160	5	50	40	10	100	359 618	359 638

- Usage prévu : Béton - Applications hors charges lourdes
- NAILFIX / GàC : Conforme au Guide d'ATE 08/0239 (ETAG 006)
- Rapport d'essais VERITAS n° DME 7 93 321
- **Définition du produit :**
 - Clou béton à enfoncer au marteau
 - Rapidité de pose
 - Fixation indémontable
 - Résistance élevée à la corrosion
 - Grandes longueurs disponibles
- **Application Etanchéité :**
 - Fixation d'isolant et de revêtement d'étanchéité sur béton avec une plaquette de répartition.

- **d** : Diamètre de la cheville - **l** : Longueur de la cheville - **t_{fix}** : Epaisseur maxi de l'élément à fixer
- **d₀** : Diamètre de perçage - **h₁** : Profondeur minimum de perçage - **h_{ef}** : Profondeur d'ancrage effective
- **d_w** : Diamètre de la collerette

Mise en œuvre

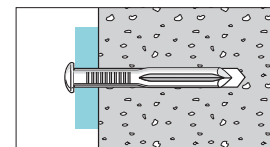
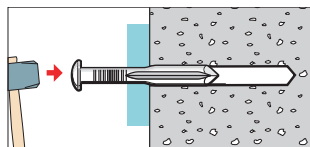
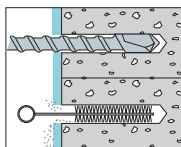

Charges de service* (daN)

Traction
(daN)

Cheville	Béton C20/25	Béton C35/45
NAILFIX	110	212

Cisaillement
(daN)

Cheville	Béton C20/25	Béton C35/45
NAILFIX	166	296

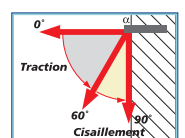

(*) Charges ultimes pour un dimensionnement aux ELU : prendre la charge de service x 1.4

HEMA

CHEVILLE-CLOU SPÉCIALE BÉTON CELLULAIRE SANS PRÉ-PERÇAGE, INDÉMONTABLE FILETAGE M6 OU M8 SANS PRÉ-PERÇAGE.

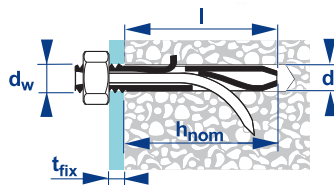
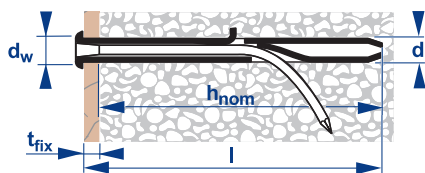

HEMA DS
(douille simple)

HEMA DF
(douille filetée)

ACIER ZINGUE

Acier zingué $\geq 5 \mu\text{m}$

HEMA

Rapport d'essais
**BUREAU
VERITAS**

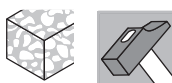

HEMA	d	t _{fix}	l(*)	h _{nom}	d _w	Cond.	HEMA DS	HEMA DF
6 / 10 x 60	6	10	60	50	9	100	343 023	343 230
6 / 40 x 90	6	40	90	50	9	100	343 026	343 240
8 / 10 x 90	8	10	90	87	11,5	50	343 028	343 275
8 / 25 x 115	8	25	115	87	11,5	50	343 090	343 290
8 / 45 x 130	8	45	130	87	11,5	50	343 095	343 295

(*) Hors partie filetée pour la HEMA DF

- Usage prévu : béton cellulaire (sans avant trou) - fixation définitive
- Rapport d'essais VERITAS n° DLC / L 7 87 439 / 10
- **Définition du produit :**
 - Cheville-clou à enfoncer au marteau
 - Sans avant trou
 - Rapidité de pose
 - Fixation indémontable (DS)
 - Résistance au feu
- Voir douille monobloc page 168

- **d** : Diamètre de la cheville - **t_{fix}** : Epaisseur max. de l'élément à fixer - **l** : Longueur de la cheville
- **h_{nom}** : Profondeur min. de mise en œuvre
- **d_w** : Diamètre de la collerette (DS)

Mise en œuvre

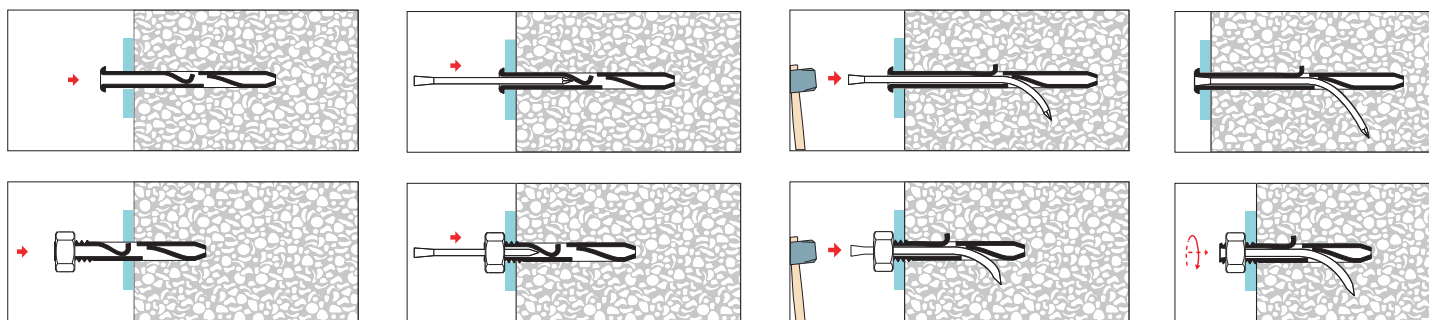

Charges de service# (daN) et distances à respecter (mm)

Traction (daN)

HEMA	Béton cellulaire 4 N/mm ²
Ø 6 mm	10
Ø 8 mm	41

Distances minimales pour le béton (mm)

HEMA	Bord C _{min}	Entraxe S _{min}
Ø 6 mm	100	100
Ø 8 mm	100	100

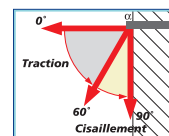

(*) Charges ultimes pour un dimensionnement aux ELU : prendre la charge de service x 1.4

SPLITUB / SPLITCOF

CHEVILLE À FRICTION POUR SUSPENTE, FAUX-PLAFOND

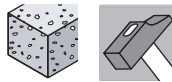
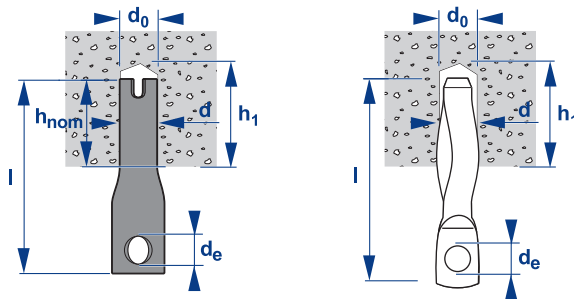

SPLITUB

SPLITCOF

ACIER PHOSPHATE	ACIER ZINGUE
Acier phosphaté noir	Acier zingué
SPLITUB / SPLITCOF	

Cheville	d	l	d ₀	h ₁	h _{min}	d _e	Cond.	SPLITUB	SPLITCOF
SPLITUB	8,5	42	7	30	20	5	100	218 872	-
SPLITCOF	6	45	7	40	31	5	200	-	218 870

• Usage prévu : Béton - Applications hors charges lourdes

• **Définition du produit :**

- Cheville à friction à enfoncer au marteau
- Cheville pour suspension de faux-plafond
- Rapidité de pose
- Peut s'utiliser avec la suspension de faux-plafond avec la fixation RAPCO page 150

- **d** : Diamètre de la cheville - **l** : Longueur de la cheville - **d₀** : Diamètre de perçage - **h₁** : Profondeur minimum de perçage - **h_{min}** : Profondeur min. de mise en œuvre - **d_e** : Diamètre œil

Mise en œuvre

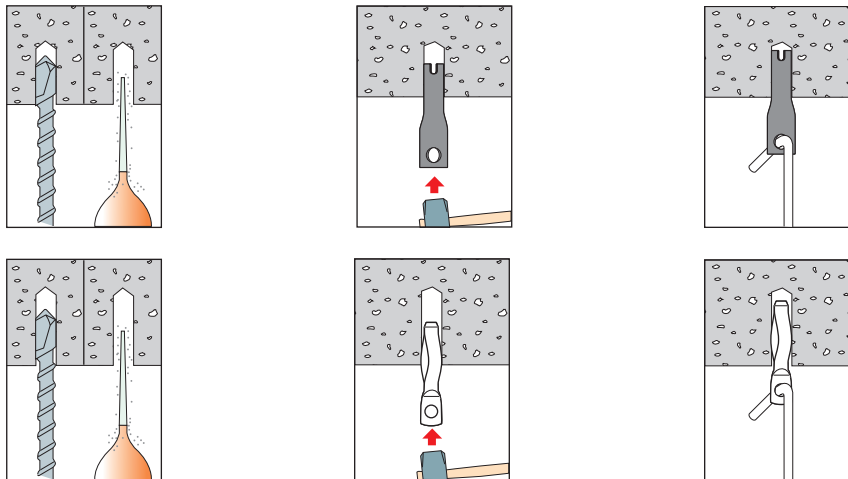

Charges de service# (daN)

Traction (daN)

Cheville	Béton C20/25
SPLITUB	49
SPLITCOF	125

(#) Charges ultimes pour un dimensionnement aux ELU : prendre la charge de service x 1.4

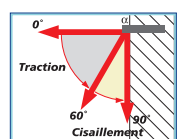

CONDITIONNEMENT DES CHEVILLES EN SEAUX



Désignation		Cond	Code
 <p>Seau ELICO 6 x 33 + VBU Zn 4 x 40 "PACK 600" Cheville universelle à collerette 4 segments - Livrée avec Vis Ø 4 x 40</p>		600	218 241
 <p>Seau NYLON XP 6 x 45 + VBU Zn 4,5 x 55 "PACK 600" Cheville universelle à collerette 2 segments - Livrée avec Vis Ø 4,5 x 55</p>		600	218 871
 <p>Seau NYLON SC 8 x 40 "PACK 600" Cheville universelle à ailettes anti-rotation</p>		600	218 213
 <p>Seau TAPCO TC Zn 5 / 5 x 30 "PACK 600" Cheville pré-montée à frapper avec collerette cylindrique - Agrément Technique Européen et CdC Socotec</p>	 	600 2000 2000 600	359 892 359 897 359 915 359 916
 <p>Seau MARCOVIS TUP4 Zn 10 / 15 x 85 TH 13 "PACK 300" Cheville nylon longue - Multi-matériaux - Livrée avec vis TH</p>		300	358 855
 <p>Seau MARCOVIS MP Zn 10 / 10 x 60 TH 13 "PACK 500" Cheville nylon longue - Matériaux Pleins - Livrée avec vis TH - CdC Socotec</p>		500	358 719
 <p>Seau MARCOVIS FM-X5 Zn 10 / 15 x 85 TH 13 "PACK 300" Cheville nylon longue pré-montée - Multi-matériaux - Sans ailettes - Agrément Technique Européen</p>		300	360 601

Chevilles pour **CHARGES MOYENNES**



CHAPITRE 3

Béton jusqu'à 1000 Kg - Maçonnerie pleine jusqu'à 300 Kg - Maçonnerie creuse jusqu'à 60 Kg

62 à 75

LAITON

CHEVILLE LAITON COURTE

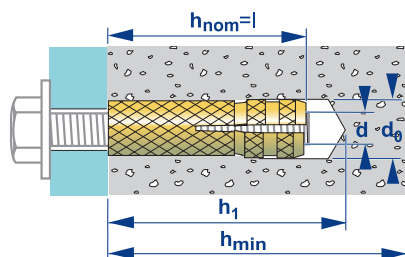

LAITON



Laiton

LAITON

LAITON	d	l	d ₀	h ₁	h _{nom}	h _{min}	Cond	Code
M 6 x 24	M 6	24	8	35	24	70	200	358 085
M 8 x 30	M 8	30	10	40	30	80	100	358 088
M 10 x 34	M10	34	12	45	34	90	100	358 083

• Usage prévu : Béton, matériaux pleins - (*) avec essais préalables

• Définition du produit :

- Cheville courte, rapidité de pose
- Moletage permettant une excellente adhérence
- Résistance à la corrosion (laiton)

• d : Diamètre vis / filetage - l : Longueur de la cheville

h₁ : Profondeur minimum de perçage du support

h_{nom} : Profondeur minimum de mise en œuvre

h_{min} : épaisseur min. du support

d₀ : diamètre de perçage

Mise en œuvre

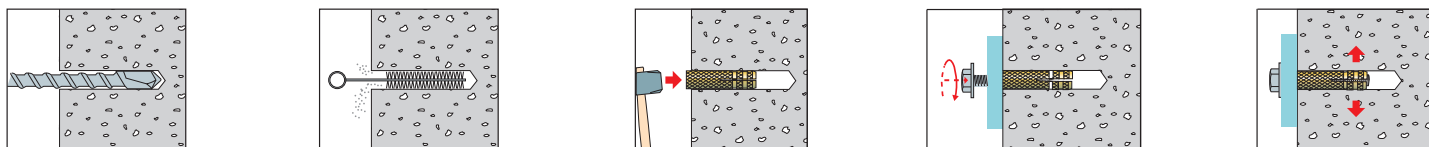

Charges de service# (daN)

Traction (N) et Cisaillement (V)
(daN)

Vis	Béton C20/25
M 6	116
M 8	220
M 10	238

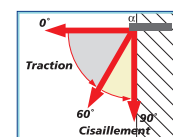

(*) Charges ultimes pour un dimensionnement aux ELU : prendre la charge de service x 1.4

ATTENTION : cette cheville n'est pas auto-expansive.

Il convient de s'assurer de l'expansion complète de celle-ci lors de la mise en place de la tige filetée.

ZACFIX

CHEVILLE POUR REVÊTEMENTS MURAUX ATTACHÉS EN PIERRE MINCE (DTU 55/2)

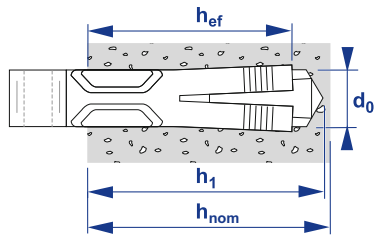

FIL ZINTANE Ø 4,8 mm
code : 603 039

ZINTANE



ZAMAC

Alliage zinc Zn A14 (Zamac 3)

ZACFIX

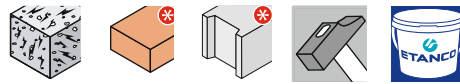

	d_{nom}	l	d_0	h_1	h_{ef}	h_{min}	Cond.	Code
ZACFIX	10	40	10	40	38	100	100	603 040

• Usage prévu : Béton fissuré et non fissuré, maçonnerie pleine * avec essais préalables

• **Définition du produit :**

- Cheville pour revêtements muraux attachés en pierre mince (DTU 55.2)
- Fixation par agrafage polochonnée
- Expansion par frappe, rapidité de pose
- Résistance à la corrosion, cheville en Zamac
- Agrafage du revêtement à l'aide de fil Zintane Ø 4,8 mm

- d_{nom} : Diamètre extérieur de la cheville - l : Longueur de la cheville - d_0 : Diamètre de perçage
- h_1 : Profondeur minimum de perçage
- h_{ef} : Profondeur d'ancrage effective œuvre
- h_{min} : Epaisseur min. du support

Mise en œuvre



Charges de service# (daN) et distances à respecter

Traction (N) (daN)

Cheville	Béton C20/25	
	Fissuré	Non fissuré
ZACFIX	78	110

Cisaillement (V) (daN)

Cheville	Béton C20/25	
	Fissuré	Non fissuré
ZACFIX	55	55

Distances minimales (mm)

Cheville	Bord C_{min}		Entraxe S_{min}
	en traction	en cisaillement	
ZACFIX	60	100	60

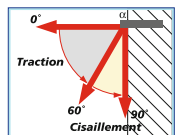

(#) Charges ultimes pour un dimensionnement aux ELU : prendre la charge de service x 1.4

BÉTOFAST

VIS AUTOTARAUDEUSE POUR MATÉRIAUX PLEINS

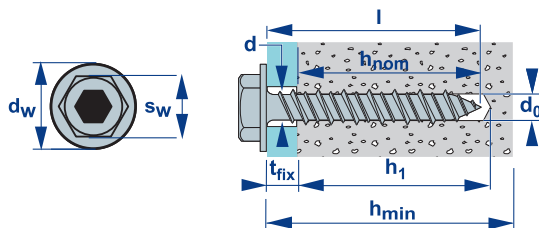

ACIER ZINGUE	SUPRACOAT 2C
Acier carbone zingué $\geq 5 \mu\text{m}$ + Supracoat 2C	
BÉTOFAST TH	

BÉTOFAST	d	l	d ₀	h ₁	h _{nom}	t _{fix}	h _{min}	d _w	S _w	Cond	Code
7,5 x 45	7,5	45	6*	40	30	15	60	18	13	100	283 790
7,5 x 60	7,5	60	6*	40	30	30	60	18	13	100	283 792
7,5 x 80	7,5	80	6*	40	30	50	60	18	13	100	283 794

(*) Pour des béton de qualité élevée, un perçage de $\varnothing 6,5$ peut être appliqué.

- Usage prévu : Béton, matériaux pleins - (*) avec essais préalables
- Voir douille monobloc, page 168, pour la mise en œuvre
- Définition du produit :
 - Vis autotaraudeuse pour matériaux pleins
 - Rapidité de pose, faible diamètre de perçage
 - Très bonne tenue à l'arrachement

- d : Diamètre vis / filetage - l : Longueur de la cheville
- d₀ : diamètre de perçage - h₁ : Profondeur minimum de perçage du support - h_{nom} : Profondeur minimum de mise en œuvre - h_{min} : épaisseur minimum du support - d_w : diamètre de la collerette / vis TF
- T_{fix} : épaisseur maximum de l'élément à fixer
- S_w : Ouverture sur plat

Mise en œuvre

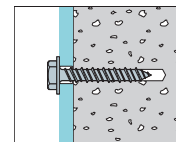
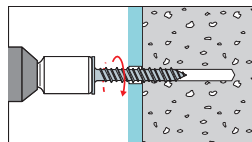
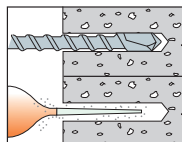

Charges de service# (daN)

Traction (daN)

BÉTOFAST TH	Béton C20/25	Parpaing / Brique pleine
7,5 mm (h _{nom} 30 mm)	162	-
7,5 mm (h _{nom} 40 mm)	212	78

Distance au bord minimum : 50 mm

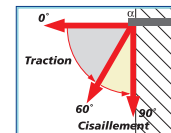

Cisaillement (daN)

BÉTOFAST TH	Béton C20/25	Parpaing / Brique pleine
7,5 mm (h _{nom} 30 et 40 mm)	262	98

(#) Charges ultimes pour un dimensionnement aux ELU : prendre la charge de service x 1.4

ATTENTION : ne pas mettre en œuvre cette cheville avec une boulonneuse.

COBOL

CHEVILLE PLOMB FORTE EXPANSION

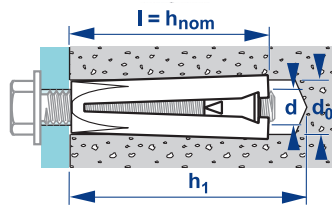

ALLIAGE PLOMB

Alliage Plomb / Etain / Antimoine

COBOL

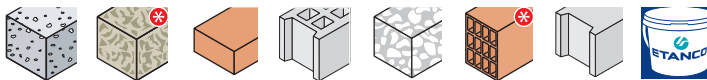

COBOL	d	l(*)	d ₀	h ₁	Code	Cond.
M 6 x 40	6	40	11	50	359 399	100
M 8 x 40	8	40	14	50	359 400	100
M 8 x 50	8	50	14	60	359 402	100
M 10 x 60	10	60	18	70	359 406	100
M 12 x 80	12	80	20	90	359 408	100

- Usage prévu : Matériaux pleins et creux - (*) avec essais préalables
- Longueur vis recommandée : Longueur cheville (l) + épaisseur à serrer (t fix) + 10 mm

- d : Diamètre de la vis / filetage - l : Longueur de la cheville - d₀ : diamètre de perçage - h₁ : Profondeur min. de perçage

• Définition du produit :

- Cheville universelle en plomb
- Tenue importante dans les matériaux friables ou creux *
- Résistance élevée à la corrosion
- Ecrou frein prémonté anti-desserrement (M8, M10, M12)

Mise en œuvre

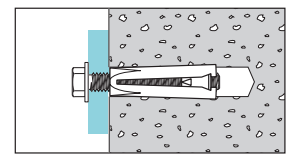
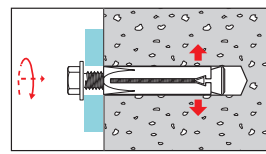
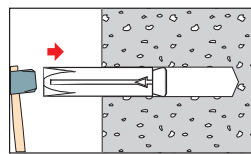
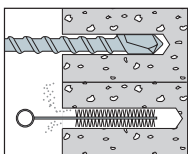

Charges de service# (daN)

Traction et cisaillement (daN)

COBOL	Béton C20/25	Parpaing plein	Brique pleine BP 200	Béton cellulaire	Parpaing creux *
M 6 x 40	169	73	84	16	45
M 8 x 40	228	112	119	24	47
M 8 x 50	296	121	131	28	49
M 10 x 60	484	129	146	40	-
M 12 x 80	609	292	294	54	-

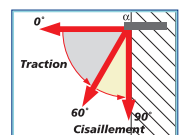

(*) Perçage sans percussion

(#) Charges ultimes pour un dimensionnement aux ELU : prendre la charge de service x 1.4

TSA

CHEVILLE À EXPANSION PAR VISSAGE 2 SEGMENTS

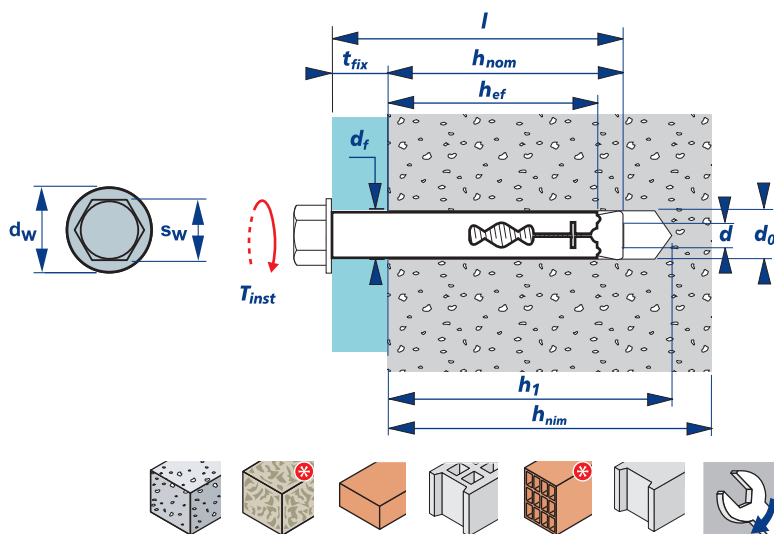

ACIER ZINGUE

Acier classe 5.8
zingué $\geq 5 \mu\text{m}$

TSA

TSA	d	t _{fix}	l	d _o	h ₁	h _{nom}	h _{ef}	h _{min}	d _w	d _f	S _w	T _{inst}	Cond.	TSA-S	TSA-N
M 6 / 5 x 40	6	5	40	8	45	35	29	100	14,2	9	10	7	100	-	359 342
M 6 / 8 x 45	6	8	45	8	55	36	23	100	18	9	10	7	100	359 330	-
M 6 / 23 x 60	6	23	60	8	55	36	23	100	18	9	10	7	100	359 331	-
M 6 / 30 x 65	6	30	65	8	45	35	29	100	14,2	9	10	7	50	-	359 343
M 8 / 10 x 50	8	10	50	10	50	40	34	100	17,9	11	13	15	50	-	359 345
M 8 / 15 x 60	8	15	60	10	70	43	31	120	24	11	13	15	50	359 335	-
M 8 / 35 x 80	8	35	80	10	70	43	31	120	24	11	13	15	50	359 336	-
M 8 / 37 x 77	8	37	77	10	50	40	34	100	17,9	11	13	15	50	-	359 346
M 8 / 57 x 97	8	57	97	10	50	40	34	100	17,9	11	13	15	25	-	359 347
M 10 / 17 x 70	10	17	70	12	80	50	36	140	30	13	17	30	50	359 340	-
M 10 / 25 x 75	10	25	75	12	60	50	44	100	21,8	13	15	30	25	-	359 350
M 10 / 47 x 100	10	47	100	12	80	50	36	140	30	13	17	30	25	359 341	-
M 10 / 49 x 99	10	49	99	12	60	50	44	100	21,8	13	15	30	20	-	359 351
M 10 / 79 x 129	10	79	129	12	60	50	44	100	21,8	13	15	30	20	-	359 352
M 12 / 10 x 65	12	10	65	16	65	55	46	100	26	17	18	50	20	-	359 356
M 12 / 56 x 111	12	56	111	16	65	55	46	100	26	17	18	50	10	-	359 357
M 12 / 92 x 147	12	92	147	16	65	55	46	100	26	17	18	50	10	-	359 358

• Usage prévu : Matériaux pleins et creux - (*) avec essais préalables - Applications hors charges lourdes

• Définition du produit :

- Cheville multi-matériaux
- Cheville livrée prémontée
- Rondelle large (TSA - S)

• **d** : Diamètre de la cheville - **l** : Longueur de la cheville
t_{fix} : Epaisseur maxi de l'élément à fixer - **d_o** : Diamètre de perçage - **h₁** : Profondeur minimum de perçage
h_{ef} : Profondeur d'ancrage effective - **d_w** : Diamètre de la collerette - **T_{inst}** : Couple de serrage requis N.m
h_{nom} : Profondeur minimum de mise en œuvre
S_w : Ouverture sur plat - **h_{min}** : Epaisseur minimum du support - **d_f** : Diamètre du trou de passage

Mise en œuvre

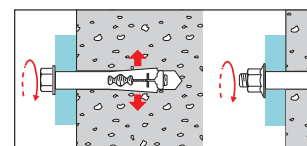
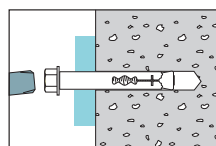
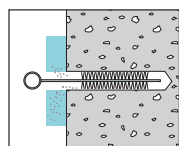
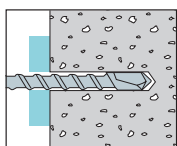

Charges de service# (daN) et distances à respecter
**Traction
(daN)**

TSA	Béton C20/25	Parpaing plein	Brique pleine BP 200	Parpaing creux *
M 6	130	91	96	32
M 8	180	111	114	39
M 10	240	194	200	-
M 12	400	344	290	-

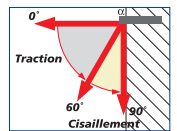

(*) Perçage sans percussion

**Cisaillement
(daN)**

TSA	Béton C20/25	Parpaing plein	Brique pleine BP 200	Parpaing creux *
M 6	130	91	96	32
M 8	180	111	114	39
M 10	240	194	200	-
M 12	400	344	290	-

(*) Perçage sans percussion

**Distance au bord
(C) pour le béton
(mm)**

Bord C pour une Traction ou de Cisaillement parallèle au bord						
M 6	35	37	42	52	63	73
M 8	40	43	49	61	73	85
M 10	50	55	63	79	94	110
M 12	55	58	66	82	99	115
Coefficient de réduction $\psi_{c,1}$	0,6 (C_{min})	0,65	0,7	0,8	0,9	1 (C_{cr})

Bord C pour une Traction ou de Cisaillement dirigée vers le bord							
M 6	35	36,5	44	51	58	65,7	73
M 8	40	42,5	51	60	68	76,5	85
M 10	50	55	66	77	88	99	110
M 12	55	57,5	69	80,5	92	103,5	115
Coefficient de réduction $\psi_{c,2}$	0,45 (C_{min})	0,5	0,6	0,7	0,8	0,9	1 (C_{cr})

**Entraxe chevilles
(S) pour le béton
(mm)**

Entraxe S					
M 6	35	41	61	82	102
M 8	40	48	72	96	120
M 10	50	62	93	124	155
M 12	55	64	97	129	161
Coefficient de réduction ψ_s	0,65 (S_{min})	0,7	0,8	0,9	1 (S_{cr})

**Moment de flexion
admissible
(N.m)**

TSA	Moment de flexion admissible (N.m)
M 6	3,2
M 8	7,9
M 10	15,7
M 12	27,5

(*) Charges ultimes pour un dimensionnement aux ELU : prendre la charge de service x 1.4

MP3 / MP3-S / MP3-S LARGE / MP3-N

CHEVILLE À EXPANSION PAR VISSAGE 3 SEGMENTS

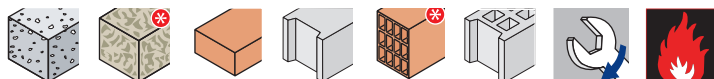
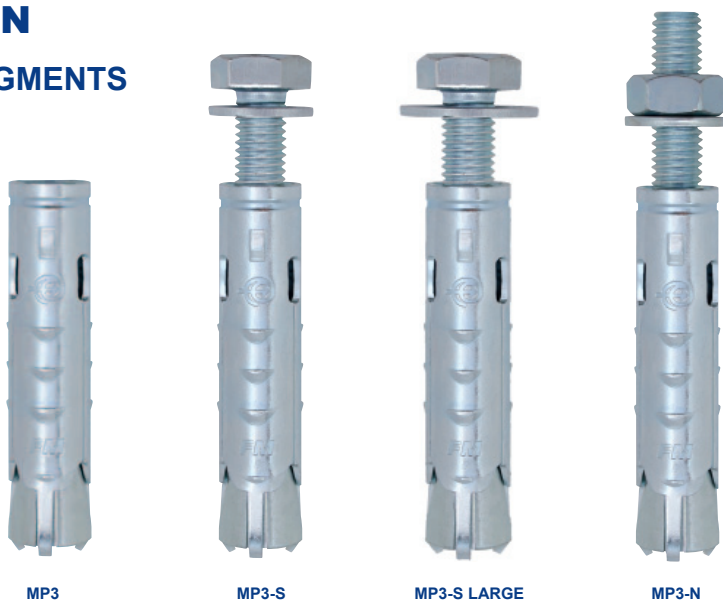
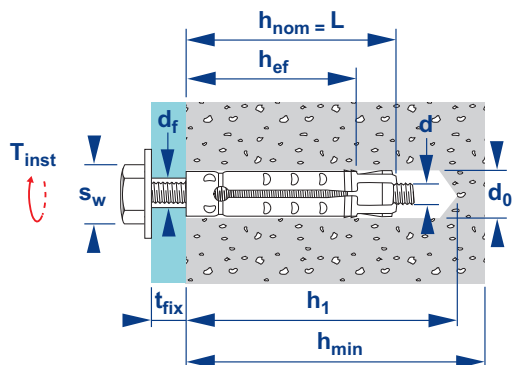

MP3	t _{Ex}	d ₀	h ₁	h _{nom}	h _{ef}	d	d _f	h _{min}	s _w	t _{inst}
M 6 x 45	-	10	60	45	36	6	8	100	10	8
M 8 x 50	-	12	70	50	43	8	10	100	13	15
M 10 x 60	-	15	80	60	50	10	12	100	17	30
M 12 x 80	-	18	100	80	69	12	14	140	19	50

ACIER ZINGUE	INOX	
Acier classe 8.8 zingué ≥ 5 µm	Inox A4-70	
MP3		
Cond.	Code zingué	Code Inox
50	359 502	359 572
50	359 504	359 574
25	359 506	359 576
20	359 508	359 578



MP3-S	t _{Ex}	d ₀	h ₁	h _{nom}	h _{ef}	d	d _f	h _{min}	s _w	t _{inst}
M 6 / 5 x 45	5	10	60	45	36	6	8	100	10	8
M 8 / 10 x 50	10	12	70	50	43	8	10	100	13	15
M 10 / 20 x 60	20	15	80	60	50	10	12	100	17	30
M 12 / 20 x 80	20	18	100	80	69	12	14	140	19	50

ACIER ZINGUE	INOX	
Acier classe 8.8 zingué ≥ 5 µm	Inox A4-70	
MP3-S		
Cond.	Code zingué	Code Inox
50	359 512	359 582
50	359 514	359 584
25	359 516	359 586
20	359 518	359 588

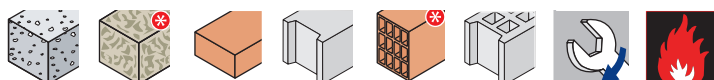

MP3-S LARGE	t _{Ex}	d ₀	h ₁	h _{nom}	h _{ef}	d	d _f	h _{min}	s _w	t _{inst}
M 6 / 5 x 45	5	10	60	45	36	6	8	100	10	8
M 8 / 10 x 50	10	12	70	50	43	8	10	100	13	15

ACIER ZINGUE	INOX	
Acier classe 8.8 zingué ≥ 5 µm	Inox A4-70	
MP3-S LARGE		
Cond.	Code zingué	Code Inox
50	359 593	359 595
50	359 594	359 596

ACIER ZINGUE

Acier classe 5.8 zingué $\geq 5 \mu\text{m}$

MP3-N

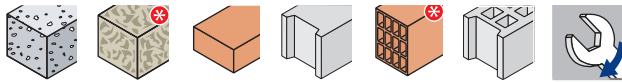

MP3-N	t_{fix}	d_0	h_1	h_{nom}	h_{ef}	d	d_f	h_{min}	s_w	t_{inst}	Cond.	Code zingué
M 6 / 15 x 45	15	10	60	45	36	6	8	100	10	8	50	359 522
M 8 / 15 x 50	15	12	70	50	43	8	10	100	13	15	50	359 524
M 10 / 25 x 60	25	15	80	60	50	10	12	100	17	30	25	359 526
M 12 / 25 x 80	25	18	100	80	69	12	14	140	19	50	20	359 528

- Agrément Technique Européen :
 - ETA 09/0067 (M6 à M12) option 7, méthode A (zingué)
 - ETA 09/0357 (M6 à M12) option 7, méthode A (Inox)
 - ETA 10/0074 (M6 à M12) partie 6 (zingué)
 - ETA 10/0093 (M6 à M12) partie 6 (Inox)
- Usage prévu : Matériaux pleins et creux - (*) avec essais préalables
- Définition du produit :
 - Cheville multi-matériaux
 - Cheville livrée prémontée
 - Sécurité : fixation auto-expansive
 - Fixation non traversante

- t_{fix} : Epaisseur max. de l'élément à fixer
- d_0 : Diamètre de perçage
- h_1 : Profondeur min. de perçage
- h_{nom} : Profondeur min. de mise en œuvre
- h_{ef} : Profondeur d'ancrage effective
- d_f : Diamètre du trou de passage
- T_{inst} : Couple de serrage requis
- d : Diamètre de la vis
- h_{min} : Epaisseur min. du support
- T_{inst} : Couple de serrage requis

Mise en œuvre

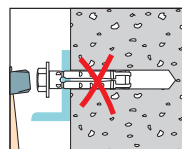
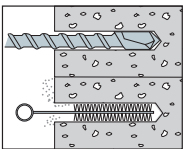

SAUF MP3-S LARGE

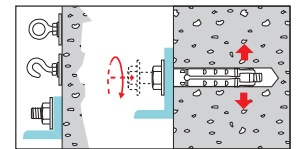
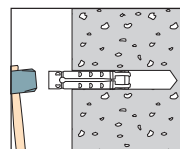

Charges de service# (daN) et distances à respecter

Traction (daN)

MP3	Béton non fissuré C20/25	Parpaing plein Brique pleine	Parpaing creux *
M 6	357	202	45
M 8	571	322	52
M 10	847	340	56
M 12	1190	371	61

(*) Perçage sans percussion

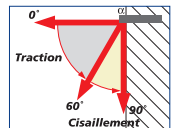

Cisaillement (daN)

MP3	Béton non fissuré C20/25	Parpaing plein Brique pleine	Parpaing creux *
M 6	365	202	45
M 8	687	322	52
M 10	847	340	56
M 12	1925	371	61

(*) Perçage sans percussion

Distance au bord (C) pour le béton (mm)

MP3	Distance aux bords minimum C_{min}
M 6	35
M 8	45
M 10	50
M 12	75

Entraxe chevilles (S) pour le béton (mm)

MP3	Entraxe minimum S_{min}
M 6	35
M 8	45
M 10	50
M 12	75

Moment de flexion admissible (N.m)

MP3	Moment de flexion admissible (N.m)		
	Vis Zn classe 5.8	Vis Zn classe 8.8	Vis classe inox A4-70
M 6	4	7	5
M 8	10	17	12
M 10	21	34	24
M 12	37	60	42

(*) Charges ultimes pour un dimensionnement aux ELU : prendre la charge de service x 1.4 Suivant ATE 09/0067 pour le béton

MP3-L TH / MP3-L TF

CHEVILLE A EXPANSION PAR VISSAGE 3 SEGMENTS

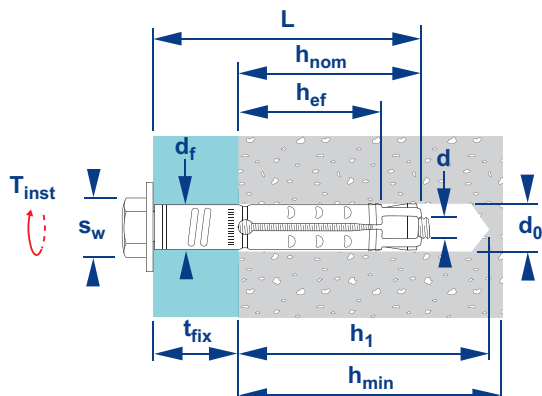

MP3-L TH

MP3-L TF

ACIER ZINGUE

Acier classe 8.8 zingué $\geq 5 \mu\text{m}$

MP3-L TH



MP3-L TH	t_{fix}	d_0	h_1	h_{nom}	h_{ef}	d	d_f	h_{min}	s_w	t_{inst}	Cond.	Code
M 6 / 25 x 70	25	10	60	45	36	6	12	100	10	8	50	359 533
M 8 / 25 x 75	25	12	70	50	43	8	14	100	13	15	50	359 535
M 10 / 25 x 85	25	15	80	60	50	10	17	100	17	30	25	359 537
M 12 / 25 x 105	25	18	100	80	69	12	20	140	19	50	20	359 539

ACIER ZINGUE

Acier classe 8.8 zingué $\geq 5 \mu\text{m}$

MP3-L TF



MP3-L TF	t_{fix}	d_0	h_1	h_{nom}	h_{ef}	d	d_f	h_{min}	s_w	t_{inst}	Cond.	Code
M 6 / 30 x 70	30	10	60	45	36	6	12	100	5	8	50	359 543
M 8 / 30 x 75	30	12	70	50	43	8	14	100	6	15	50	359 545
M 10 / 30 x 85	30	15	80	60	50	10	17	100	8	30	25	359 547
M 12 / 30 x 105	30	18	100	80	69	12	20	140	10	50	20	359 549

- Agrément Technique Européen :
 - ETA 09/0067 (M6 à M12) option 7, méthode A (zingué)
 - ETA 09/0357 (M6 à M12) option 7, méthode A (Inox)
 - ETA 10/0074 (M6 à M12) partie 6 (zingué)
 - ETA 10/0093 (M6 à M12) partie 6 (Inox)
- Usage prévu : Matériaux pleins et creux - (*) avec essais préalables

Définition du produit :

- Cheville multi-matériaux
- Cheville livrée prémontée
- Sécurité : fixation auto-expansive
- Fixation traversante

- t_{fix} : Epaisseur max. de l'élément à fixer
- d_0 : Diamètre de perçage - h_1 : Profondeur min. de perçage - h_{nom} : Profondeur min. de mise en œuvre
- h_{ef} : Profondeur d'ancrage effective - d_f : Diamètre du trou de passage - T_{inst} : Couple de serrage N.m requis - d : Diamètre de la vis - h_{min} : Epaisseur min. du support - T_{inst} : Couple de serrage requis

Mise en œuvre

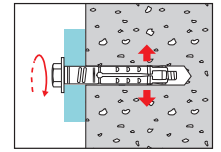
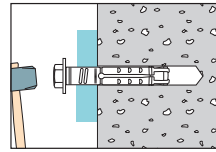
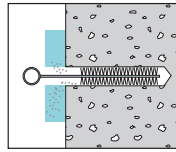
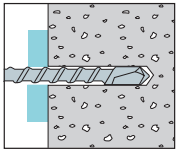

Charges de service# (daN) et distances à respecter

Traction (daN)

MP3	Béton non fissuré C20/25	Parpaing plein Brique pleine	Parpaing creux *
M 6	357	202	45
M 8	571	322	52
M 10	847	340	56
M 12	1190	371	61

(*) Perçage sans percussion

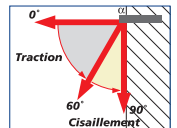

Cisaillement (daN)

MP3	Béton non fissuré C20/25	Parpaing plein Brique pleine	Parpaing creux *
M 6	365	202	45
M 8	687	322	52
M 10	847	340	56
M 12	1925	371	61

(*) Perçage sans percussion

Distance au bord (C) pour le béton (mm)

MP3	Distance aux bords minimum C_{min}
M 6	35
M 8	45
M 10	50
M 12	75

Entraxe chevilles (S) pour le béton (mm)

MP3	Entraxe minimum S_{min}
M 6	35
M 8	45
M 10	50
M 12	75

Moment de flexion admissible (N.m)

MP3	Moment de flexion admissible classe 8.8
M 6	7
M 8	17
M 10	34
M 12	60

(*) Charges ultimes pour un dimensionnement aux ELU : prendre la charge de service x 1.4
Suivant ATE 09/0067 pour le béton

MP3-CRS / MP3-SECURIT

CHEVILLE À EXPANSION PAR VISSAGE 3 SEGMENTS INDÉMONTABLE

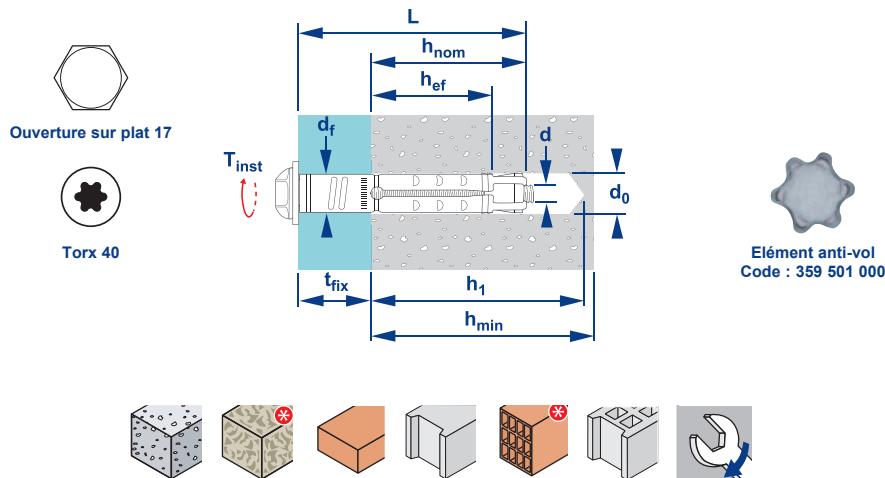

ACIER ZINGUÉ

INOX

Acier classe 5.8
zingué $\geq 5 \mu\text{m}$

Inox A4-70

MP3-CRS / MP3-SECURIT

MP3-CRS	t_{fix}	d_0	h_1	h_{nom}	h_{ef}	d	d_f	h_{min}	t_{inst}	Cond.	Code zingué	Code Inox
M 8 / 5 x 50	5	12	70	50	43	8	14	100	15	50	359 591	359 589
MP3-SECURIT												
M 8 / 25 x 75	25	12	70	50	43	8	14	100	15	50	358 935	-

• Usage prévu : Matériaux pleins et creux - (*) avec essais préalables

• Définition du produit :

- Cheville multi-matériaux indémontable
- Cheville livrée prémontée (sachet d'éléments anti-vol inclus)
- Sécurité : fixation auto-expansive
- Fixation traversante

• t_{fix} : Epaisseur max. de l'élément à fixer

d_0 : Diamètre de perçage - h_1 : Profondeur min. de perçage - h_{nom} : Profondeur min. de mise en œuvre

h_{ef} : Profondeur d'ancrage effective - d_f : Diamètre du trou de passage - T_{inst} : Couple de serrage requis

N.m - d : Diamètre de la vis - h_{min} : Epaisseur min. du support - T_{inst} : Couple de serrage requis

Mise en œuvre

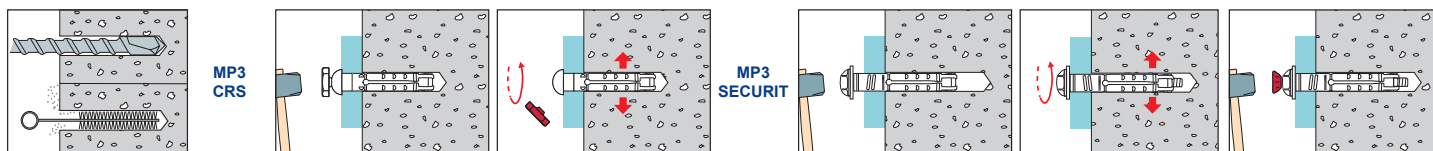

Charges de service# (daN) et distances à respecter

Traction
(daN)

MP3	Béton non fissuré C20/25	Parpaing plein Brique pleine	Parpaing creux *
M 8	571	322	52

(*) Perçage sans percussion

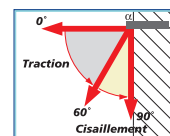

Cisaillement
(daN)

MP3	Béton non fissuré C20/25	Parpaing plein Brique pleine	Parpaing creux *
M 8	687	322	52

(*) Perçage sans percussion

Distance au bord (C) pour le béton
(mm)

MP3	Distance aux bords minimum C_{min}
M 8	45

Entraxe chevilles (S) pour le béton
(mm)

MP3	Entraxe minimum S_{min}
M 8	45

Moment de flexion admissible
(N.m)

MP3	Moment de flexion admissible	
	Vis Zn classe 5.8	Vis Inox A4-70
M 8	10	12

(*) Charges ultimes pour un dimensionnement aux ELU : prendre la charge de service x 1.4
Suivant ATE 09/0067 pour le béton

FRAPCO

CHEVILLE À EXPANSION PAR FRAPPE

Rapport d'essais
BUREAU VERITAS

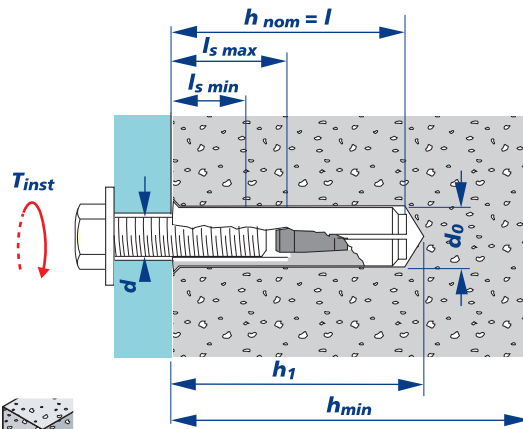

ACIER ZINGUE	INOX
Acier zingué ≥ 5 µm	Inox A2-50
FRAPCO	

FRAPCO	d	l	d ₀	h ₁	h _{nom}	h _{min}	l _{s max}	l _{s min}	T _{inst}	Cond	Code Zn	Cond	Code In	Code Outil
M 6 x 25	6	25	8	27	25	100	11	6	5	200	359 415	-	-	605 904
M 8 x 30	8	30	10	33	30	100	13	8	10	100	359 420	100	359 450	605 905
M 10 x 40	10	40	12	44	40	100	19	14	20	100	359 460	50	359 440	605 906
M 12 x 50	12	50	15	54	50	120	23	18	40	100	359 465	50	359 452	605 907
M 16 x 65	16	65	20	71	65	140	28	20	60	50	359 470	25	359 454	605 902

- Usage prévu : Béton - Applications hors charges lourdes
- Rapport d'essais - DME 7 93 369 - FRAPCO M6x25 Zinguée - DME 7 92 322 02 - FRAPCO M8x30 Zinguée - LAB 7 94 376 03 FRAPCO M8x30 Inox
- Définition du produit :
 - Cheville à expansion par frappe
 - Collettere anti sur-enfoncement
 - Charges élevées
 - Expansion contrôlée (outil de pose)
- Version sans collettere, nous consulter (FRAPCO SC)

- d : Diamètre vis / filetage - l : Longueur de la cheville
- d₀ : Diamètre de perçage du support
- h₁ : Profondeur minimum de perçage
- h_{nom} : Profondeur minimum de mise en œuvre
- h_{min} : Epaisseur min. du support - l_{s max} : Longueur de filetage max. - l_{s min} : Longueur de filetage min.
- T_{inst} : Couple de serrage requis N.m

Mise en œuvre

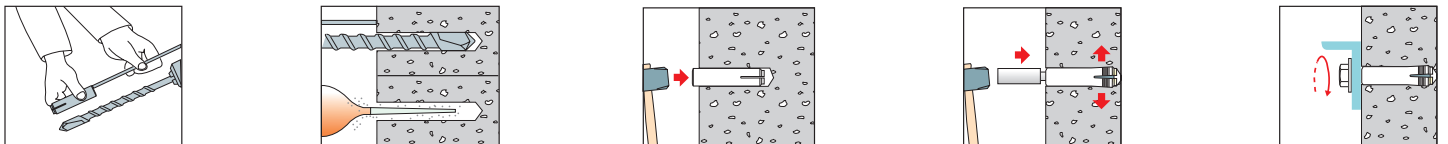

Charges de service# (daN) et distances à respecter

Traction (daN)

FRAPCO	FRAPCO Zinguée + vis classe 5.8 min. Béton		FRAPCO Inox + vis Inox A2-50 min. Béton
	C 20/25	C 35/45	C 25/30
M 6 x 25	238 (*)	301 (*)	190
M 8 x 30	339 (*)	-	256 (*)
M 10 x 40	370	-	370
M 12 x 50	660 (**)	-	660
M 16 x 65	910 (**)	-	910

(*) selon Rapport d'essais VERITAS
(**) valeurs dans un béton C 25/30

Cisaillement (daN)

FRAPCO	FRAPCO Zinguée + vis classe 5.8 min. Béton	FRAPCO Inox + vis Inox A2-50 min. Béton
	C 25/30	C 25/30
M 6 x 25	190	190
M 8 x 30	268 (*)	306 (*)
M 10 x 40	400	400
M 12 x 50	800	800
M 16 x 65	1250	1250

(*) selon Rapport d'essais VERITAS

Moment de flexion admissible (N.m)

FRAPCO	Moment de flexion admissible		
	avec vis classe 5.8	avec vis classe 8.8	avec vis inox A2-50
M 6 x 25	2,3	4,9	3,4
M 8 x 30	5,6	12	8,4
M 10 x 40	11,2	24	16,8
M 12 x 50	19,7	42	29,5
M 16 x 65	50	107	75

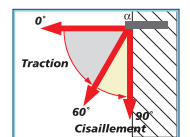

Distance au bord (C) (mm)

FRAPCO	Bord C
M 6	≥ 90 (*)
M 8	≥ 105 (*)
M 10	≥ 140 (*)
M 12	≥ 175 (*)
M 16	≥ 230 (*)

(*) selon Rapport d'essais VERITAS
C_{min} = 60 mm pour les FRAPCO M6 et M8 Zinguée

Entraxe cheville (S) (mm)

FRAPCO Zinguée et Inox	Entraxe S			
	50	75	100	125
M 6	50	75	100	125
M 8	60	90	120	150
M 10	80	120	160	200
M 12	100	150	200	250
M 16	130	195	260	325
Coefficient ψ _s	0,7 (Smin)	0,8	0,9	1 (Scr)

(*) Charges ultimes pour un dimensionnement aux ELU : prendre la charge de service x 1.4



BÉTOFAST EVO TH

VIS AUTOTARAUDEUSE POUR BÉTON FISSURÉ ET NON FISSURÉ

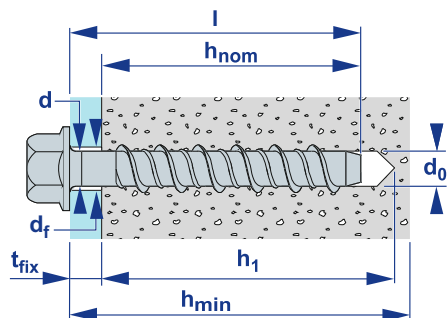

ACIER CARBONE



Acier carbone zingué $\geq 5 \mu\text{m}$

BÉTOFAST EVO TH / Zn

BÉTOFAST EVO TH	d	l	d ₀	h ₁ **	h _{nom} **	t _{fix}	h _{min}	S _w	Cond.	Code
6 x 50	6	50	6	45	35	15	100	11	100	283 051#
6 x 75	6	75	6	45/65	35/55	40/20	100	11	100	283 052#
6 x 100	6	100	6	45/65	35/55	65/45	100	11	100	283 053#
8 x 60	8	60	8	55/60	45/50	15/10	100	13	100	283 054
8 x 75	8	75	8	55/60/75	45/50/65	30/25/10	100	13	100	283 055
8 x 100	8	100	8	55/60/75	45/50/65	55/50/35	100	13	100	283 056
8 x 130	8	130	8	55/60/75	45/50/65	85/80/65	100	13	50	283 057
8 x 150	8	150	8	55/60/75	45/50/65	105/100/85	100	13	50	283 058
10 x 60	10	60	10	60	50	10	110	15	50	283 059
10 x 75	10	75	10	60/70	50/60	25/15	110	15	50	283 060
10 x 100	10	100	10	60/70/85	50/60/75	50/40/25	110	15	50	283 061
10 x 130	10	130	10	60/70/85	50/60/75	80/70/55	110	15	25	283 062
10 x 150	10	150	10	60/70/85	50/60/75	100/90/75	110	15	25	283 063
10 x 200	10	200	10	60/70/85	50/60/75	150/140/125	110	15	20	283 064
14 x 80	14	80	14	70/80	60/70	20/10	150	19	20	283 065
14 x 100	14	100	14	70/80	60/70	40/30	150	19	25	283 066
14 x 130	14	130	14	70/80/125	60/70/115	70/60/15	150	19	20	283 067
14 x 150	14	150	14	70/80/125	60/70/115	90/80/35	150	19	10	283 068

(*) Ancrage réduit/Ancrage standard/Ancrage élevé

(#) Cheville ne bénéficiant pas d'Évaluation Technique Européenne

• Applications :

- Barres d'appui
- Consoles/platines
- Profilés métalliques
- Étagères
- Ancrage de murailles/poutres
- Installations temporaires de chantiers
- Étais de coffrage...

• Homologations :

- ETE-16/0177 : Option 7 - Béton non fissuré/Option 1 - Béton fissuré
- Homologation feu : 120 minutes (TR 020)

- **d** : Diamètre vis / filetage - **l** : Longueur de la cheville
- **d₀** : diamètre de perçage - **h₁** : Profondeur minimum de perçage du support - **h_{nom}** : Profondeur minimum de mise en œuvre - **h_{min}** : épaisseur minimum du support - **T_{fix}** : épaisseur maximum de l'élément à fixer - **S_w** : Ouverture sur plat

Mise en œuvre

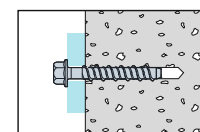
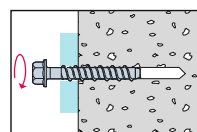
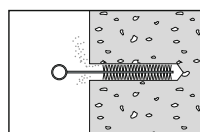
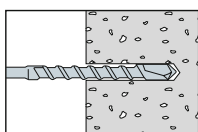

BÉTOFAST EVO II TH

VIS AUTOTARAUDEUSE BIMÉTAL POUR BÉTON FISSURÉ ET NON FISSURÉ

NOUVEAUTÉ

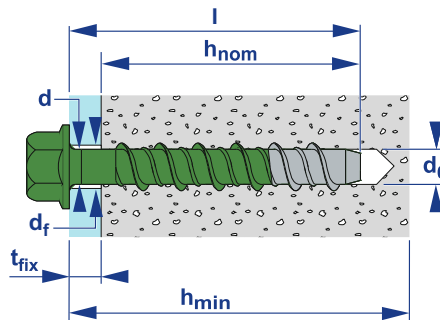

TETE INOX A4 CORPS
POINTE ACIER

Acier Inoxydable Austénitique A4

BÉTOFAST EVO II TH / In A4



BÉTOFAST EVO II TH	d	l	d ₀	h _{nom}	t _{fix}	h _{min}	S _w	Cond.	Code
8 x 90	8	90	8	85	5	125	13	100	283 960
8 x 100	8	100	8	85	15	125	13	100	283 962
8 x 110	8	110	8	85	25	125	13	50	283 964
8 x 120	8	120	8	85	35	125	13	50	283 966
10 x 105	10	105	10	100	5	140	17	50	283 968
10 x 115	10	115	10	100	15	140	17	50	283 970
10 x 125	10	125	10	100	25	140	17	50	283 972
10 x 135	10	135	10	100	35	140	17	25	283 974

• **Applications :**

- Installation de garde-corps
- Auvents
- Fixation dans des pièces humides
- Sièges de stade
- Ancrage de panneaux de façade
- Construction de tunnel...

• **Homologations :**

- ETE-19/0051 : Option 7 - Béton non fissuré / Option 1 - Béton fissuré
- Homologation feu : 120 minutes (TR 020)

- **d** : Diamètre vis / filetage - **l** : Longueur de la cheville
d₀ : diamètre de perçage - **h_{nom}** : Profondeur minimum de mise en œuvre - **h_{min}** : épaisseur minimum du support - **T_{fix}** : épaisseur maximum de l'élément à fixer - **S_w** : Ouverture sur plat

BÉTOFAST EVO II TF

VIS AUTOTARAUDEUSE POUR BÉTON FISSURÉ ET NON FISSURÉ

NOUVEAUTÉ

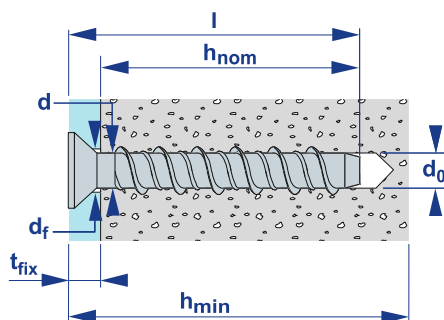

ACIER CARBONE

Acier carbone zingué $\geq 5 \mu\text{m}$

BÉTOFAST EVO II TF / Zn



BÉTOFAST EVO II TF	d	l	d ₀	h _{nom}	t _{fix}	h _{min}	Ø Tête	Emp.	Cond.	Code
8 x 70	8	70	8	65	5	110	18	Tx 45	100	283 670
8 x 80	8	80	8	65	15	110	18	Tx 45	100	283 672
8 x 90	8	90	8	65	25	110	18	Tx 45	100	283 674
10 x 90	10	90	10	75	15	130	20	Tx 50	50	283 676
10 x 100	10	100	10	75	25	130	20	Tx 50	50	283 678
10 x 110	10	110	10	75	35	130	20	Tx 50	50	283 680

• Applications :

- Garde-corps et balustrades
- Charpentes métalliques
- Mur rideau et façades ventilées
- Vitrage
- Barres d'appui
- Consoles / platines
- Profilés métalliques

• Homologations :

- ETE-19/0051 : Option 7 - Béton non fissuré / Option 1 - Béton fissuré
- Homologation feu : 120 minutes (TR 020)

- **d** : Diamètre vis / filetage - **l** : Longueur de la cheville
d₀ : diamètre de perçage - **h_f** : Profondeur minimum de perçage du support - **h_{nom}** : Profondeur minimum de mise en œuvre - **h_{min}** : épaisseur minimum du support - **T_{fix}** : épaisseur maximum de l'élément à fixer - **Emp.** : Empreinte

BÉTOFAST EVO II TF

VIS AUTOTARAUDEUSE BIMÉTAL POUR BÉTON FISSURÉ ET NON FISSURÉ

NOUVEAUTÉ

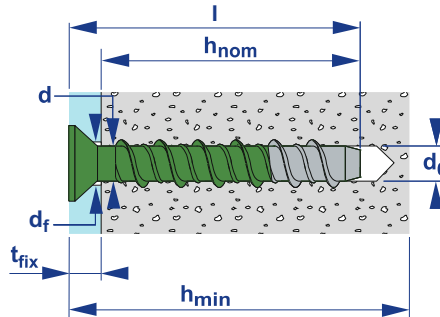

TÊTE INOX A4
CORPS
POINTE ACIER

Acier Inoxydable Austénitique A4

BÉTOFAST EVO II TF / In A4



BÉTOFAST EVO II TF	d	l	d ₀	h _{nom}	t _{fix}	h _{min}	Ø Tête	Emp.	Cond.	Code
8 x 90	8	90	8	85	5	125	18	Tx 45	100	283 980
8 x 100	8	100	8	85	15	125	18	Tx 45	100	283 982
8 x 110	8	110	8	85	25	125	18	Tx 45	50	283 984
10 x 115	10	115	10	100	15	140	20	Tx 50	50	283 986
10 x 125	10	125	10	100	25	140	20	Tx 50	50	283 988
10 x 135	10	135	10	100	35	140	20	Tx 50	25	283 990

Applications :

- Garde-corps et mains courantes
- Sièges de stade
- Vitrage
- Ancrages de panneaux de façade







Homologations :

- ETE-19/0051 : Option 7 - Béton non fissuré / Option 1 - Béton fissuré
- Homologation feu : 120 minutes (TR 020)

- **d** : Diamètre vis / filetage - **l** : Longueur de la cheville
d₀ : diamètre de perçage - **h_{nom}** : Profondeur minimum de mise en œuvre - **h_{min}** : épaisseur minimum du support - **T_{fix}** : épaisseur maximum de l'élément à fixer - **Emp.** : Empreinte

CONDITIONNEMENT DES CHEVILLES EN SEAUX



Désignation		Condt	Code
 Seau ZACFIX	Zamac "PACK 500"	500	603 042
<i>Cheville pour revêtements muraux attachés en pierre mince (DTU 55/2)</i>			
 Seau MP3 (chev. + rd. + vis tête hexagonale)	M 8 x 50 "PACK 200"	200	359 505
<i>Cheville pré-montée à expansion par vissage 3 segments - Agrément Technique Européen - Livrée avec Vis + Rondelle</i>			
 Seau MP3 (chev. + rd. + vis tête hexagonale)	M 10 x 60 "PACK 100"	100	359 507
<i>Cheville pré-montée à expansion par vissage 3 segments - Agrément Technique Européen - Livrée avec Vis + Rondelle</i>			
 Seau MP3-S	 Zn M8 / 10 x 50 "PACK 250"	250	359 515
<i>Cheville pré-montée à expansion par vissage 3 segments - Agrément Technique Européen</i>			
 Seau COBOL (chev. + rd. + vis tête hexagonale)	M 8 x 50 "PACK 200"	200	359 410
<i>Cheville plomb - Multi-matériaux - Forte expansion - Livrée avec Vis Zn M 8 x 70 + Rondelle</i>			

Cheilles pour **CHARGES LOURDES**

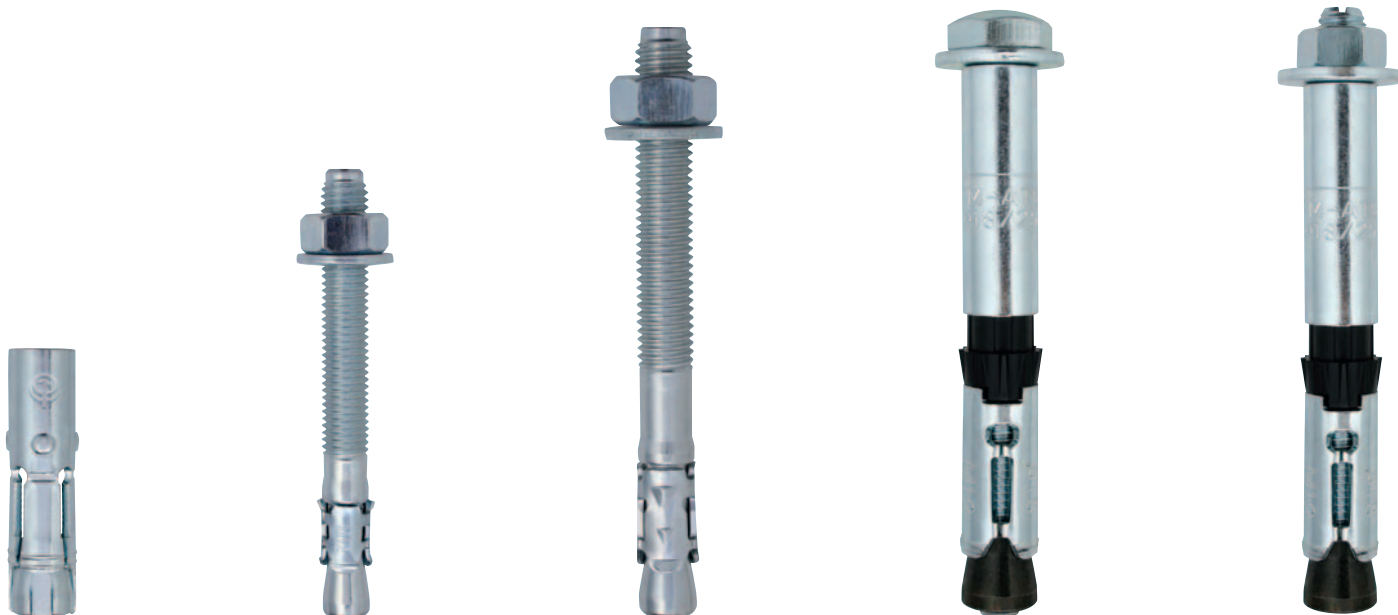

CHAPITRE 4

Béton jusqu'à 5000 Kg

78 à 91

GOUJON D'ANCRAGE SANS ATE

GOUJON À EXPANSION POUR BÉTON

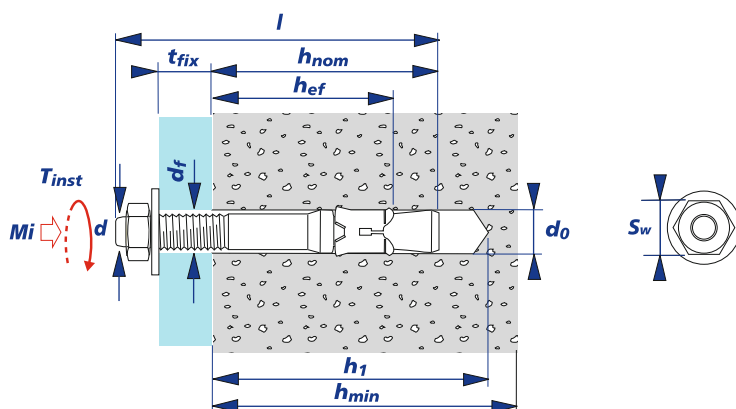

ACIER ZINGUÉ

Acier classe 5.8 Zingué $\geq 5 \mu\text{m}$

GOUJON D'ANCRAGE



GOUJON D'ANCRAGE	d	t _{fix}	l	d ₀	h ₁	h _{nom}	h _{ef}	h _{min}	d _f	S _w	T _{inst}	Cond.	Code
M 6 / 20 x 65	6	20	65	6	45	35	27	100	7	10	6	100	346 200
M 8 / 25 x 75	8	25	75	8	50	40	30	100	9	13	15	100	346 210
M 8 / 40 x 90	8	40	90	8	50	40	30	100	9	13	15	100	346 211
M 8 / 65 x 115	8	65	115	8	50	40	30	100	9	13	15	50	346 212
M 10 / 2 x 60	10	2	60	10	60	50	39	100	12	17	25	50	346 220
M 10 / 15 x 75	10	15	75	10	60	50	39	100	12	17	25	50	346 221
M 10 / 30 x 90	10	30	90	10	60	50	39	100	12	17	25	50	346 222
M 10 / 60 x 120	10	60	120	10	60	50	39	100	12	17	25	25	346 223
M 10 / 80 x 140	10	80	140	10	60	50	39	100	12	17	25	25	346 224
M 12 / 5 x 80	12	5	80	12	75	60	46	100	14	19	50	25	346 230
M 12 / 25 x 100	12	25	100	12	75	60	46	100	14	19	50	50	346 231
M 12 / 35 x 110	12	35	110	12	75	60	46	100	14	19	50	25	346 232
M 12 / 60 x 135	12	60	135	12	75	60	46	100	14	19	50	25	346 233
M 12 / 85 x 160	12	85	160	12	75	60	46	100	14	19	50	20	346 234
M 16 / 25 x 125	16	25	125	16	95	80	63	130	18	24	100	20	346 240
M 16 / 40 x 140	16	40	140	16	95	80	63	130	18	24	100	20	346 241
M 16 / 75 x 175	16	75	175	16	95	80	63	130	18	24	100	20	346 242

• Définition du produit :

- Goujon d'expansion
- Cheville auto-expansive
- Livrée montée

Possibilité d'autres dimensions jusqu'à M20 et d'autres conditionnements, nous consulter

- d : Diamètre vis / filetage - t_{fix} : Épaisseur maxi de l'élément à fixer - l : Longueur de la cheville
- d₀ : Diamètre de perçage - h₁ : Profondeur mini. de perçage du support - h_{nom} : Profondeur minimum de mise en œuvre - h_{ef} : Profondeur d'ancrage effective
- h_{min} : Épaisseur min. du support - d_f : Diamètre du trou de passage - S_w : Ouverture sur plat
- T_{inst} : Couple de serrage requis N.m

Mise en œuvre

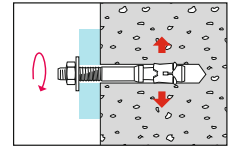
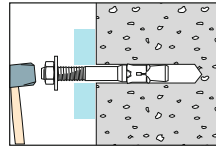
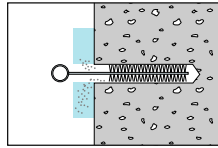
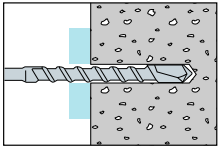

Exemples de charge de service #(DaN) dans béton C20/25

Traction et cisaillement

M 6	210	150
M 8	280	200
M 10	490	350
M 12	725	518
M 16	1050	750
M 20	1190	850

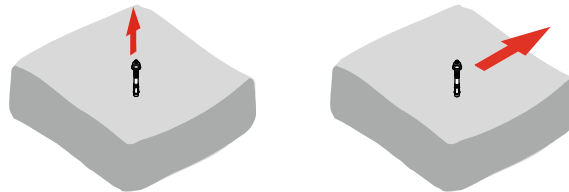

A la distance au bord minimum (C_{min}) et à l'entraxe minimum (S_{min})

M 6	45	45
M 8	50	50
M 10	60	60
M 12	70	70
M 16	100	100
M 20	145	145

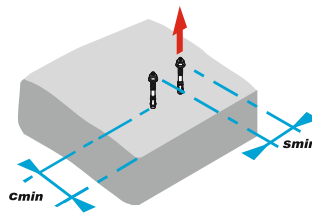

BARACO FM 753

GOUJON À EXPANSION POUR BÉTON NON FISSURÉ

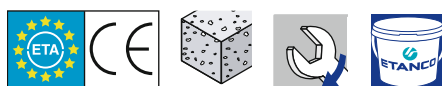
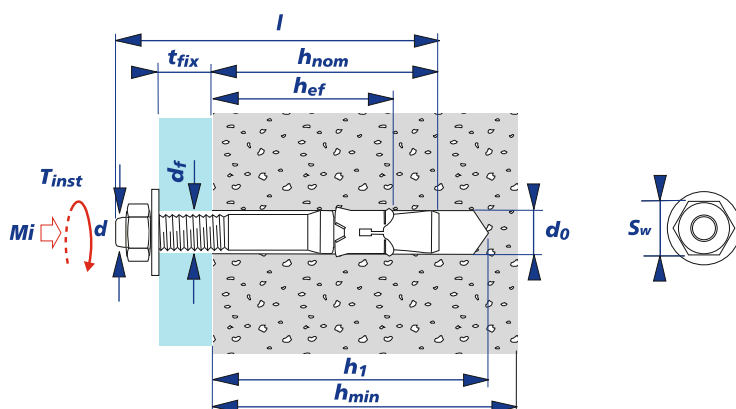

ACIER ZINGUÉ	INOX
Acier classe 8.8 zingué $\geq 5 \mu\text{m}$	Inox A4-70
BARACO FM 753	

BARACO FM 753	d	t _{fix}	l	d ₀	h ₁	h _{nom}	h _{ef}	h _{min}	d _t	S _w	T _{inst}	M _i	Cond.	Zinguée	Inox
M 6 / 3 x 45	6	3	45	6	45	36	30	100	7	10	6	A	200	344 001*	-
M 6 / 15 x 65	6	15	65	6	50	41	35	100	7	10	6	B	100	344 008	344 208*
M 6 / 35 x 85	6	35	85	6	50	41	35	100	7	10	6	C	100	344 011	344 209*
M 8 / 5 x 50	8	5	50	8	50	38	30	100	9	13	15	A	100	344 031*	344 213*
M 8 / 7 x 65	8	7	65	8	60	48	40	100	9	13	15	B	100/50	344 041	344 221
M 8 / 15 x 75	8	15	75	8	60	48	40	100	9	13	15	C	100	344 036	344 236
M 8 / 30 x 90	8	30	90	8	60	48	40	100	9	13	15	D	100	344 033	344 237
M 8 / 55 x 115	8	55	115	8	60	48	40	100	9	13	15	E	100	344 034	344 238
M 8 / 75 x 135	8	75	135	8	60	48	40	100	9	13	13	F	100	344 025	-
M 8 / 105 x 165	8	105	165	8	60	48	40	100	9	13	13	G	50	344 046	-
M 10 / 5 x 60	10	5	60	10	55	44	35	100	12	17	25	A	50	344 057*	344 241*
M 10 / 5 x 75	10	5	75	10	70	59	50	100	12	17	25	B	50	344 058	344 243
M 10 / 20 x 90	10	20	90	10	70	59	50	100	12	17	25	C	50	344 059	344 245
M 10 / 50 x 120	10	50	120	10	70	59	50	100	12	17	25	D	50	344 061	344 247
M 10 / 70 x 145	10	70	145	10	70	59	50	100	12	17	25	E	25	344 062	-
M 10 / 100 x 170	10	100	170	10	70	59	50	100	12	17	25	E	25	344 064	-
M 10 / 140 x 210	10	140	210	10	70	59	50	100	12	17	25	-	25	344 009*	-
M 12 / 7 x 80	12	7	80	12	85	56	45	100	14	19	50	A	50	344 121*	344 252*
M 12 / 10 x 100	12	10	100	12	85	71	60	120	14	19	50	B	50	344 140	344 253
M 12 / 20 x 110	12	20	110	12	85	71	60	120	14	19	50	C	50	344 148	344 254
M 12 / 45 x 135	12	45	135	12	85	71	60	120	14	19	50	D	25	344 143	344 255
M 12 / 70 x 160	12	70	160	12	85	71	60	120	14	19	50	E	25	344 151	344 256
M 12 / 100 x 185	12	100	185	12	85	71	60	120	14	19	50	F	25	344 351	344 257
M 12 / 115 x 200	12	115	200	12	85	71	60	120	14	19	50	-	20	344 156*	-
M 12 / 135 x 220	12	135	220	12	85	71	60	120	14	19	50	-	20	344 157*	-
M 12 / 170 x 255	12	170	255	12	85	71	60	120	14	19	50	-	20	344 159*	-
M 12 / 200 x 285	12	200	285	12	85	71	60	120	14	19	50	-	20	344 181*	-
M 12 / 240 x 325	12	240	325	12	85	71	60	120	14	19	50	-	20	344 183*	-
M 12 / 270 x 355	12	270	355	12	85	71	60	120	14	19	50	-	20	344 195*	-
M 14 / 3 x 100	14	3	100	14	95	80	70	140	16	22	70	A	25	344 271	-
M 14 / 10 x 110	14	10	110	14	95	80	70	140	16	22	70	B	25	344 273	-
M 14 / 30 x 130	14	30	130	14	95	80	70	140	16	22	70	C	25	344 275	-
M 14 / 50 x 150	14	50	150	14	95	80	70	140	16	22	70	D	25	344 277	-
M 14 / 70 x 170	14	70	170	14	95	80	70	140	16	22	70	E	25	344 279	-
M 14 / 100 x 200	14	100	200	14	95	80	70	140	16	22	70	F	25	344 281	-

(*) cheville ne bénéficiant pas d'Agrément Technique Européen

suite ↗

BARACO FM 753

GOUJON À EXPANSION POUR BÉTON NON FISSURÉ

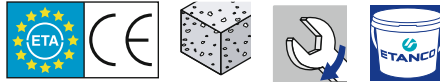

↳ suite

ACIER ZINGUE	INOX
Acier classe 8.8 zingué $\geq 5 \mu\text{m}$	Inox A4-70
BARACO FM 753	

BARACO FM 753	d	t _{fix}	l	d _o	h _i	h _{nom}	h _{ef}	h _{min}	d _t	S _w	T _{inst}	M _i	Cond.	Zinguée	Inox
M 16 / 10 x 125	16	10	125	16	115	96	85	170	18	24	100	A	20	344 161	344 265
M 16 / 30 x 145	16	30	145	16	115	96	85	170	18	24	100	B	20	344 167	344 266
M 16 / 60 x 175	16	60	175	16	115	96	85	170	18	24	100	C	20	344 171	344 267
M 16 / 170 x 285	16	170	285	16	115	96	85	170	18	24	100	-	10	344 203*	-
M 24 / 10 x 180	24	10	180	24	165	145	120	240	26	36	200	-	10	344 103*	-
M 24 / 50 x 220	24	50	220	24	165	145	120	240	26	36	200	-	10	344 373*	-

(*) cheville ne bénéficiant pas d'Agrément Technique Européen

- Agrément Technique Européen ETA 01/0014 (M6 à M16)
Option 7, méthode A (Zinguée)
- Agrément Technique Européen ETA 01/0009 (M8 à M16)
Option 7, méthode A (Inox)
- Usage prévu : béton non fissuré - Applications pour charges lourdes
- Définition du produit :
 - Cheville de sécurité type goujon d'expansion
 - Sécurité de pose : cheville auto-expansive
 - Livrée montée

- **d** : Diamètre vis / filetage - **t_{fix}** : épaisseur maxi de l'élément à fixer - **l** : Longueur de la cheville
- **d_o** : Diamètre de perçage - **h_i** : Profondeur mini. de perçage du support - **h_{nom}** : Profondeur minimum de mise en œuvre - **h_{ef}** : Profondeur d'ancrage effective
- **h_{min}** : épaisseur min. du support - **d_t** : Diamètre du trou de passage - **S_w** : Ouverture sur plat
- **T_{inst}** : Couple de serrage requis N.m
- **M_i** : Lettre code / marquage d'identification

Mise en œuvre



Données techniques selon A.T.E. (daN)

Les données techniques permettant le dimensionnement précis des chevilles BARACO FM 753 sont disponibles dans l'Agrément Technique Européen de cette cheville.

BARACO FM 753 ZN M6 à M16 : ATE N° 01/0014

BARACO FM 753 IN M8 à M16 : ATE N° 01/0009

Nous communiquons dans cette fiche technique, aux pages suivantes, quelques exemples de charges pré-calculés selon ces ATE et vous permettant d'évaluer les performances des chevilles.

Pour vous procurer l'Agrément Technique Européen ou pour un dimensionnement précis, utilisez le logiciel SPECIF ou contactez notre Département Chevilles.

Exemples de charge de TRACTION (N) par cheville en daN

Pleine masse (cheville isolée avec distance au bord $C \geq 10 \times h_{ef}$, sans influence sur la charge)

BARACO FM 753	Résistance de calcul	
	Ultime R_{du} (daN)	Service R_{ds} (daN)
M 6	333	237
M 8	500	357
M 10	666	475
M 12	1333	952
M 14	1666	1190
M 16	2333	1666

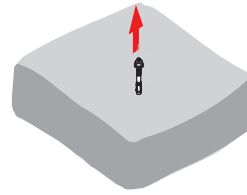

A la distance minimum au bord (C_{min})

BARACO FM 753	C_{min} (mm)	Résistance de calcul	
		Ultime R_{du} (daN)	Service R_{ds} (daN)
M 6	50	333	237
M 8	60	500	357
M 10	75	631	450
M 12	90	995	710
M 14	105	1254	895
M 16	130	1695	1210

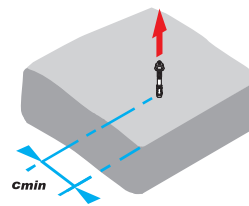

A l'entraxe minimum (S_{min})

BARACO FM 753	S_{min} (mm)	Résistance de calcul	
		Ultime R_{du} (daN)	Service R_{ds} (daN)
M 6	50	333	237
M 8	60	500	357
M 10	75	666	475
M 12	90	1333	952
M 14	105	1666	1190
M 16	130	2333	1666

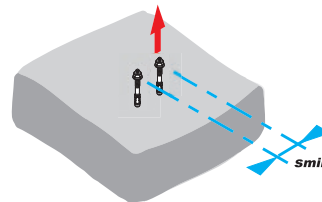

A la distance au bord minimum (C_{min}) et à l'entraxe minimum (S_{min})

BARACO FM 753	(mm)		Résistance de calcul	
	C_{min}	S_{min}	Ultime R_{du} (daN)	Service R_{ds} (daN)
M 6	50	50	333	237
M 8	60	60	500	357
M 10	75	75	666	475
M 12	90	90	1244	888
M 14	105	105	1568	1120
M 16	130	130	2127	1519

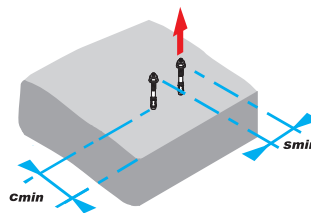

(*) Calculs effectués selon l'ATE BARACO FM 753 Zinguée - Option 7, méthode A

Exemples * de charge de CISAILLEMENT (V) par cheville en daN

Pleine masse (cheville isolée avec distance au bord $C \geq 10 \times h_{ef}$, sans influence sur la charge)

BARACO FM 753	Résistance de calcul	
	Ultime R_{du} (daN)	Service R_{ds} (daN)
M 6	400	285
M 8	606	432
M 10	986	704
M 12	1226	875
M 14	2140	1528
M 16	2820	2014

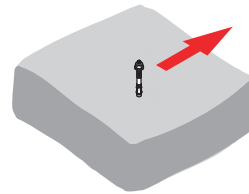

A la distance minimum au bord (C_{min})

BARACO FM 753	C_{min} (mm)	Résistance de calcul	
		Ultime R_{du} (daN)	Service R_{ds} (daN)
M 6	50	242	173
M 8	60	354	253
M 10	75	515	368
M 12	90	741	529
M 14	105	1008	720
M 16	130	1489	1063

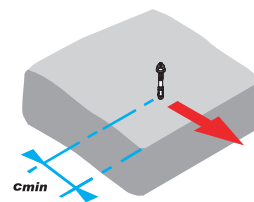

A l'entraxe minimum (S_{min})

BARACO FM 753	S_{min} (mm)	Résistance de calcul	
		Ultime R_{du} (daN)	Service R_{ds} (daN)
M 6	50	400	285
M 8	60	606	432
M 10	75	986	704
M 12	90	1226	875
M 14	105	2140	1528
M 16	130	2820	2014

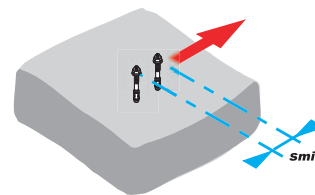

A la distance au bord minimum (C_{min}) et à l'entraxe minimum (S_{min})

BARACO FM 753	(mm)		Résistance de calcul	
	C_{min}	S_{min}	Ultime R_{du} (daN)	Service R_{ds} (daN)
M 6	50	50	322	230
M 8	60	60	472	337
M 10	75	75	686	490
M 12	90	90	988	705
M 14	105	105	1344	960
M 16	130	130	1986	1418

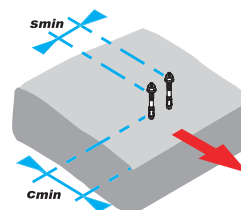

(* Calculs effectués selon l'ATE BARACO FM753 Zinguée - Option 7 , méthode A

Moment de flexion admissible

BARACO FM 753	Moment de flexion admissible (N.m)	
	Zinguée	Inox
M 6	6	5
M 8	12	13
M 10	23	26
M 12	32	46
M 14	58	-
M 16	92	116

Protection contre la corrosion : autres types de revêtements en commande spéciale

	Galvanisation à chaud	Shérardisation
BARACO FM 753	M8, M10, M12 (*)	M6 à M20 (*)

(*) Certaines dimensions seulement. Nous consulter.

BARACO FM 753 CRACK

GOUJON À EXPANSION POUR BÉTON FISSURÉ ET NON FISSURÉ

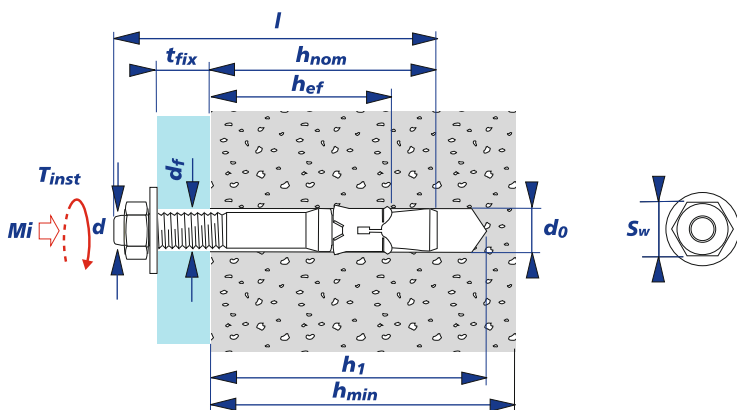

3DG	INOX
Acier classe 8.8 3DG ≥ 10 µm	Inox A4-70
BARACO FM 753 CRACK	

BARACO FM 753 CRACK	d	t _{fix}	l	d ₀	h ₁	h _{nom}	h _{ef}	h _{min}	d _t	S _w	T _{inst}	M _i	Cond.	3DG	Inox
M 8 / 4 x 68	8	4	68	8	70	54	48	100	9	13	20	A	100	344 088	344 282
M 8 / 10 x 75	8	10	75	8	70	54	48	100	9	13	20	B	100	344 090	344 284
M 8 / 25 x 90	8	25	90	8	70	54	48	100	9	13	20	C	100	344 092	344 286
M 8 / 50 x 115	8	50	115	8	70	54	48	100	9	13	20	D	100	344 094	344 288
M 8 / 70 x 135	8	70	135	8	70	54	48	100	9	13	20	E	100	344 096	344 290
M 8 / 100 x 165	8	100	165	8	70	54	48	100	9	13	20	F	50	344 198	344 292
M 10 / 10 x 90	10	10	90	10	80	67	60	120	12	17	40	A	50	344 100	344 294
M 10 / 25 x 105	10	25	105	10	80	67	60	120	12	17	40	B	50	344 102	344 296
M 10 / 35 x 115	10	35	115	10	80	67	60	120	12	17	40	C	50	344 104	344 298
M 10 / 55 x 135	10	55	135	10	80	67	60	120	12	17	40	D	50	344 106	344 302
M 10 / 75 x 155	10	75	155	10	80	67	60	120	12	17	40	E	25	344 108	344 306
M 10 / 105 x 185	10	105	185	10	80	67	60	120	12	17	40	F	25	344 110	344 308
M 12 / 10 x 110	12	10	110	12	100	81	72	144	14	19	60	A	50	344 112	344 310
M 12 / 20 x 120	12	20	120	12	100	81	72	144	14	19	60	B	50	344 114	344 312
M 12 / 45 x 145	12	45	145	12	100	81	72	144	14	19	60	C	25	344 116	344 314
M 12 / 70 x 170	12	70	170	12	100	81	72	144	14	19	60	D	25	344 118	344 316
M 12 / 100 x 200	12	100	200	12	100	81	72	144	14	19	60	E	25	344 122	344 318
M 16 / 10 x 130	16	10	130	16	115	97	86	172	18	24	120	A	20	344 124	344 320
M 16 / 30 x 150	16	30	150	16	115	97	86	172	18	24	120	B	20	344 126	344 322
M 16 / 60 x 185	16	60	185	16	115	97	86	172	18	24	120	C	20	344 128	344 324
M 16 / 100 x 220	16	100	220	16	115	97	86	172	18	24	120	D	15	344 130	344 326

- Evaluation Technique Européenne ETA-09/0056 Zinguée et ETA-10/0293 Inox, (M8 à M16) Option 1, méthode A
- Usage prévu : béton fissuré et non fissuré - Applications pour charges lourdes
- Homologation feu : 120 minutes (TR 020)
- Homologation sismique : C1 et C2 (TR 045)
- Définition du produit :
 - Cheville de sécurité type goujon d'expansion
 - Utilisable dans les zones tendues et le béton fissuré
 - Résistance élevée dans le béton non fissuré et fissuré
 - Résistance à la corrosion (Inox)
 - 3DG : revêtement haute résistance anticorrosion (performances supérieures à la galvanisation à chaud)
 - 3DG finition brillante
 - Sécurité de pose, cheville auto-expansive
 - Livrée montée

- d : Diamètre vis / filetage - t_{fix} : épaisseur maxi de l'élément à fixer - l : Longueur de la cheville
- d₀ : Diamètre de perçage - h₁ : Profondeur mini. de perçage du support - h_{nom} : Profondeur minimum de mise en œuvre - h_{ef} : Profondeur d'ancrage effective
- h_{min} : épaisseur min. du support d_t : Diamètre du trou de passage - S_w : Ouverture sur plat - T_{inst} : Couple de serrage requis N.m - M_i : Lettre code / marquage d'identification

Mise en œuvre



Données techniques selon A.T.E. (daN)

Les données techniques permettant le dimensionnement précis des chevilles BARACO FM 753 CRACK sont disponibles dans l'Agrément Technique Européen de cette cheville.

BARACO FM 753 CRACK M8 à M16 : ATE n° 09/0056 (Zinguée)

Nous communiquons dans cette fiche technique, aux pages suivantes, quelques exemples de charges pré-calculés selon ces ATE et vous permettant d'évaluer les performances des chevilles.

Pour vous procurer l'Agrément Technique Européen ou pour un dimensionnement précis, utilisez le logiciel SPECIF ou contactez notre Département Cheville.

Exemples* de charge de TRACTION (N) par cheville en daN dans du béton fissuré

Pleine masse (cheville isolée avec distance au bord $C \geq 10 \times h_{ef}$, sans influence sur la charge)

BARACO FM 753 CRACK	Résistance de calcul	
	Ultime R_{du} (daN)	Service R_{ds} (daN)
M 8	400	286
M 10	800	571
M 12	1066	761
M 16	1333	952

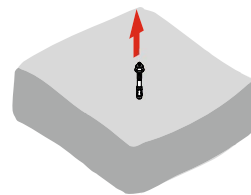

A la distance minimum au bord (C_{min})

BARACO FM 753 CRACK	C_{min} (mm)	Résistance de calcul	
		Ultime R_{du} (daN)	Service R_{ds} (daN)
M 8	50	400	286
M 10	60	800	571
M 12	70	1066	761
M 16	85	1333	952

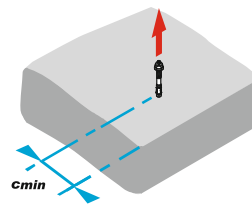

A l'entraxe minimum (S_{min})

BARACO FM 753 CRACK	S_{min} (mm)	Résistance de calcul	
		Ultime R_{du} (daN)	Service R_{ds} (daN)
M 8	50	400	286
M 10	60	800	571
M 12	70	1066	761
M 16	85	1333	952

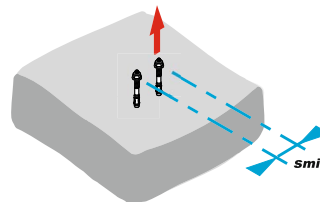

A la distance au bord minimum (C_{min}) et à l'entraxe minimum (S_{min})

BARACO FM 753 CRACK	(mm)		Résistance de calcul	
	C_{min}	S_{min}	Ultime R_{du} (daN)	Service R_{ds} (daN)
M 8	50	50	400	286
M 10	60	60	800	571
M 12	70	70	1066	761
M 16	85	85	1333	952

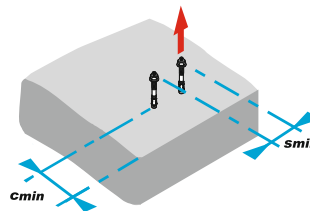

(*) Calculs effectués selon l'ATE BARACO FM 753 CRACK 3DG - Option 1, méthode A

Exemples * de charge de CISAILEMENT (V) par cheville en daN dans du béton fissuré

Pleine masse (cheville isolée avec distance au bord $C \geq 10 \times h_{ef}$, sans influence sur la charge)

BARACO FM 753 CRACK	Résistance de calcul	
	Ultime R_{du} (daN)	Service R_{ds} (daN)
M 8	798	570
M 10	1613	1152
M 12	2853	2037
M 16	3825	2732

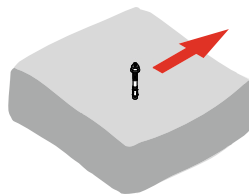

A la distance minimum au bord (C_{min})

BARACO FM 753 CRACK	C_{min} (mm)	Résistance de calcul	
		Ultime R_{du} (daN)	Service R_{ds} (daN)
M 8	50	300	214
M 10	60	441	315
M 12	70	609	435
M 16	85	921	658

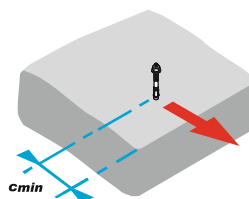

A l'entraxe minimum (S_{min})

BARACO FM 753 CRACK	S_{min} (mm)	Résistance de calcul	
		Ultime R_{du} (daN)	Service R_{ds} (daN)
M 8	50	860	614
M 10	60	1613	1152
M 12	70	2253	1609
M 16	85	4426	3161

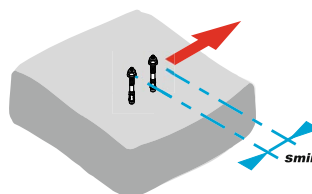

A la distance au bord minimum (C_{min}) et à l'entraxe minimum (S_{min})

BARACO FM 753 CRACK	(mm)		Résistance de calcul	
	C_{min}	S_{min}	Ultime R_{du} (daN)	Service R_{ds} (daN)
M 8	50	50	400	286
M 10	60	60	588	420
M 12	70	70	812	580
M 16	85	85	1228	877

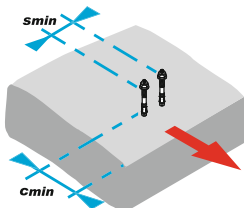

Moment de flexion admissible

BARACO FM 753 CRACK	Moment de flexion admissible (N.m)	
	3DG	Inox
M8	17	13
M 10	33	27
M 12	58	47
M 16	148	120

(*) Calculs effectués selon l'ATE BARACO FM 753 CRACK Zn - Option 1, méthode A

ATS EVO

CHEVILLE HAUTE PERFORMANCE DE SÉCURITÉ

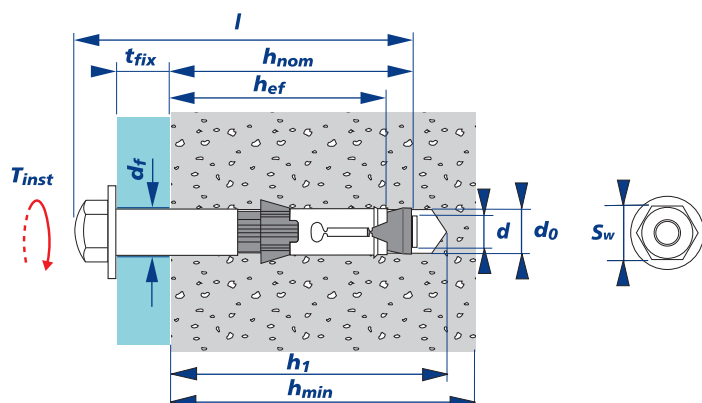

ACIER ZINGUE

Acier classe 8.8 zingué $\geq 5 \mu\text{m}$

ATS EVO

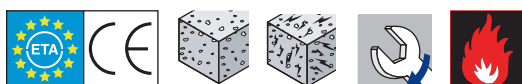

ATS EVO	d	t _{fix}	l	d ₀	h ₁	h _{nom}	h _{ef}	h _{min}	d _f	S _w	T _{inst}	Cond.	ATS-S	ATS-N	ATS-SC
M 6 / 10 x 70	6	10	70	10	75	60	49	100	12	10	7	50	344 418	344 441	-
M 6 / 15 x 70	6	15	70	10	75	60	49	100	12	5	7	50	-	-	344 539
M 6 / 20 x 80	6	20	80	10	75	60	49	100	12	10	7	50	344 420	344 440	-
M 6 / 25 x 80	6	25	80	10	75	60	49	100	12	5	7	50	-	-	344 540
M 6 / 50 x 110	6	50	110	10	75	60	49	100	12	10	7	50	344 422	344 442	-
M 8 / 10 x 80	8	10	80	12	85	70	59	118	14	13	20	25	344 423	344 449	-
M 8 / 16 x 80	8	16	80	12	85	70	59	118	14	6	20	25	-	-	344 542
M 8 / 20 x 90	8	20	90	12	85	70	59	118	14	13	20	25	344 424	344 443	-
M 8 / 26 x 90	8	26	90	12	85	70	59	118	14	6	20	25	-	-	344 544
M 8 / 50 x 120	8	50	120	12	85	70	59	118	14	13	20	25	344 426	344 444	-
M 10 / 10 x 90	10	10	90	15	95	80	67	134	17	17	45	20	344 425	344 445	-
M 10 / 17 x 90	10	17	90	15	95	80	67	134	17	8	45	20	-	-	344 546
M 10 / 20 x 100	10	20	100	15	95	80	67	134	17	17	45	20	344 428	344 446	-
M 10 / 27 x 100	10	27	90	15	95	80	67	134	17	8	45	20	-	-	344 547
M 10 / 50 x 130	10	50	130	15	95	80	67	134	17	17	45	20	344 430	344 448	-
M 10 / 100 x 180	10	100	180	15	95	80	67	134	17	17	45	20	344 431	344 450	-
M 12 / 10 x 110	12	10	110	18	115	100	88	176	20	19	80	20	344 419	344 451	-
M 12 / 25 x 125	12	25	125	18	115	100	88	176	20	19	80	20	344 432	344 452	-
M 12 / 33 x 125	12	33	125	18	115	100	88	176	20	10	80	20	-	-	344 548
M 12 / 50 x 150	12	50	150	18	115	100	88	176	20	19	80	20	344 434	344 454	-
M 12 / 100 x 200	12	100	200	18	115	100	88	176	20	19	80	20	344 433	344 456	-
M 16 / 10 x 125	16	10	125	24	130	115	99	198	26	24	150	10	344 435	344 458	-
M 16 / 25 x 140	16	25	140	24	130	115	99	198	26	24	150	10	344 436	344 460	-
M 16 / 50 x 165	16	50	165	24	130	115	99	198	26	24	150	10	344 438	344 462	-
M 16 / 100 x 215	16	100	215	24	130	115	99	198	26	24	150	10	344 439	344 463	-

- Usage prévu : béton fissuré et non fissuré - Applications pour charges lourdes
- Agrément Technique Européen ETA 10/0423 (M6 à M16) Option 1 méthode A
- Définition du produit :
 - Cheville de sécurité type "boulon d'ancrage"
 - Sécurité de pose : cheville auto-expansive
 - Livrée prémontée

- d : Diamètre de la vis / filetage - t_{fix} : Epaisseur maximum de l'élément à fixer - l : Longueur de la cheville - d₀ : Diamètre de perçage - h₁ : Profondeur minimum de perçage - h_{nom} : Profondeur minimum de mise en œuvre - h_{ef} : Profondeur d'ancrage effective - h_{min} : Epaisseur minimum du support - d_f : Diamètre du trou de passage - S_w : Ouverture sur plat - T_{inst} : Couple de serrage requis N.m

Moment de flexion admissible

ATS	Moment de flexion admissible (N.m)
M 6	7
M 8	17
M 10	34
M 12	60
M 14	150

Mise en œuvre

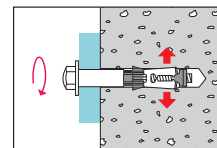
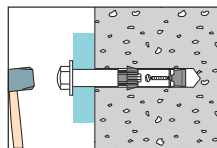
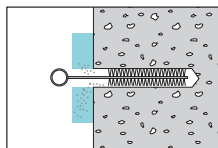
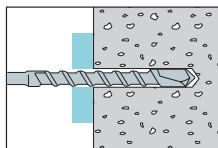

Données techniques selon A.T.E. (daN)

Les données techniques permettant le dimensionnement précis des chevilles ATS EVO sont disponibles dans l'Agrément Technique Européen de cette cheville.

ATS EVO M6 à M16 : ATE N° 10/0423.

Nous communiquons dans cette fiche technique, aux pages suivantes, quelques exemples de charges pré-calculés selon ces ATE et vous permettant d'évaluer les performances des chevilles.

Pour vous procurer l'Agrément Technique Européen ou pour un dimensionnement précis, utilisez le logiciel SPECIF ou contactez notre Département Cheville.

Exemples* de charge de TRACTION (N) par cheville en daN dans du béton fissuré

Pleine masse (cheville isolée avec distance au bord $C \geq 10 \times h_{gr}$, sans influence sur la charge)

ATS EVO	Résistance de calcul	
	Ultime R_{du} (daN)	Service R_{ds} (daN)
M 6	600	429
M 8	800	571
M 10	1067	762
M 12	1667	1191
M 16	2348	1677

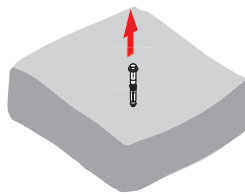

A la distance minimum au bord (C_{min})

ATS EVO	C_{min} (mm)	Résistance de calcul	
		Ultime R_{du} (daN)	Service R_{ds} (daN)
M 6	50	600	429
M 8	60	800	571
M 10	70	1008	720
M 12	80	1403	1002
M 16	100	1776	1269

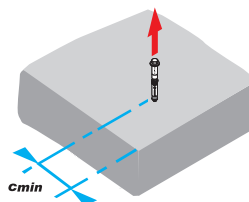

A l'entraxe minimum (S_{min})

ATS EVO	S_{min} (mm)	Résistance de calcul	
		Ultime R_{du} (daN)	Service R_{ds} (daN)
M 6	50	545	389
M 8	60	721	515
M 10	70	880	629
M 12	80	1291	922
M 16	100	1571	1122

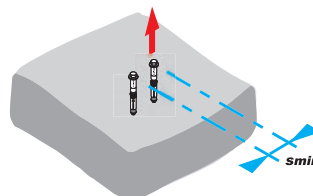

A la distance au bord minimum (C_{min}) et à l'entraxe minimum (S_{min})

ATS EVO	(mm)		Résistance de calcul	
	C_{min}	S_{min}	Ultime R_{du} (daN)	Service R_{ds} (daN)
M 6	50	50	416	297
M 8	60	60	548	391
M 10	70	70	680	486
M 12	80	80	914	653
M 16	100	100	1188	849

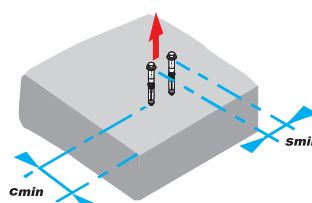

(*) Calculs effectués selon l'ATE ATS EVO - Option 1 - méthode A

Exemples * de charge de CISAILEMENT (V) par cheville en daN dans du béton fissuré

Pleine masse (cheville isolée avec distance au bord $C \geq 10 \times h_{ef}$, sans influence sur la charge)

ATS EVO	Résistance de calcul	
	Ultime R_{du} (daN)	Service R_{ds} (daN)
M 6	812	580
M 8	1075	768
M 10	2606	1861
M 12	3962	2830
M 16	4696	3354

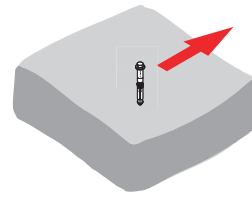

A la distance minimum au bord (C_{min})

ATS EVO	C_{min} (mm)	Résistance de calcul	
		Ultime R_{du} (daN)	Service R_{ds} (daN)
M 6	50	619	442
M 8	60	819	585
M 10	70	2016	1440
M 12	80	2806	2004
M 16	100	3552	2537

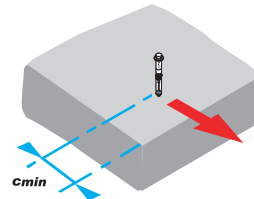

A l'entraxe minimum (S_{min})

ATS EVO	S_{min} (mm)	Résistance de calcul	
		Ultime R_{du} (daN)	Service R_{ds} (daN)
M 6	50	545	389
M 8	60	721	515
M 10	70	1759	1256
M 12	80	2582	1844
M 16	100	3142	2244

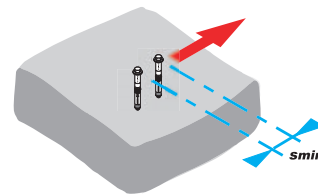

A la distance au bord minimum (C_{min}) et à l'entraxe minimum (S_{min})

ATS EVO	(mm)		Résistance de calcul	
	C_{min}	S_{min}	Ultime R_{du} (daN)	Service R_{ds} (daN)
M 6	50	50	416	297
M 8	60	60	548	391
M 10	70	70	1361	972
M 12	80	80	1828	1306
M 16	100	100	2376	1697

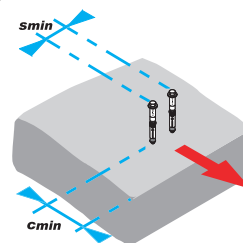

(*) Calculs effectués selon l'ATE ATS EVO - Option 1 , méthode A

PFL FM 744 / PFL-S FM 744

CHEVILLE FEMELLE DE SÉCURITÉ

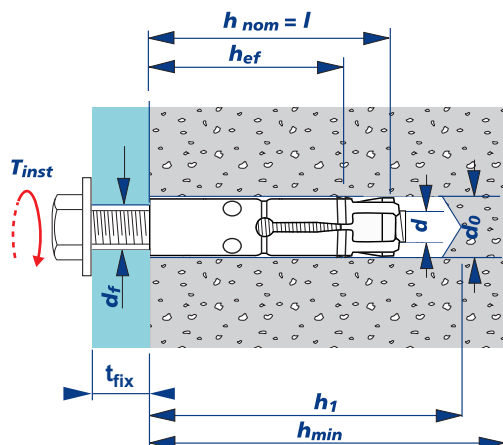

PFL FM 744

PFL-S FM 744

ACIER ZINGUE

Acier classe 8.8 zingué $\geq 5 \mu\text{m}$

PFL FM 744

PFL FM 744	d	l	d ₀	h ₁	h _{nom}	h _{ef}	h _{min}	d _f	t _{inst}
M 6 x 40	6	40	10	55	40	33,5	100	12	6
M 8 x 50	8	50	14	65	50	41	100	16	15
M 10 x 60	10	60	16	75	60	50	100	18	30
M 12 x 80	12	80	20	95	80	66,5	135	22	50

Cond.	Code zingué
50	344 465
50	344 470
25	344 475
20	344 480

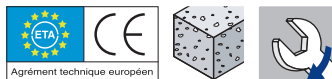

ACIER ZINGUE

Acier classe 8.8 zingué $\geq 5 \mu\text{m}$

PFL-S FM 744

PFL-S FM 744	t _{fix}	d	l	d ₀	h ₁	h _{nom}	h _{ef}	h _{min}	d _f	s _w	t _{inst}
M 6/10 x 40	10	6	40	10	55	40	33,5	100	12	10	6
M 8/10 x 50	10	8	50	14	65	50	41	100	16	13	15
M 10/20 x 60	20	10	60	16	75	60	50	100	18	17	30
M 12/10 x 80	10	12	80	20	95	80	66,5	135	22	19	50

Cond.	Code zingué
50	344 490
50	344 492
25	344 494
20	344 496

- Agrément Technique Européen ETA-05/0169 Option 7 méthode A
- Usage prévu : Béton non fissuré
- Applications pour charges lourdes
- Longueur de vis recommandée : longueur cheville (l) + épaisseur à serrer (t_{fix}) + 10 mm
- Définition du produit :
 - Cheville de sécurité femelle
 - Sécurité de pose : cheville auto-expansive
 - Sécurité : fixation auto-expansive
 - Faible distance aux bords et entraxe

- t_{fix} : Epaisseur max. de l'élément à fixer
- l : Longueur de la cheville - d₀ : Diamètre de perçage
- h₁ : Profondeur min. de perçage - h_{nom} : Profondeur min. de mise en œuvre - h_{ef} : Profondeur d'ancrage effective - d_f : Diamètre du trou de passage
- T_{inst} : Couple de serrage requis - d : Diamètre de la vis - h_{min} : Epaisseur min. du support - T_{inst} : Couple de serrage requis N.m

Mise en œuvre

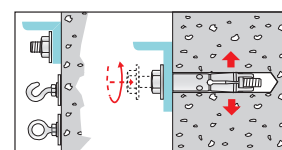
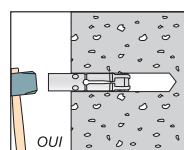
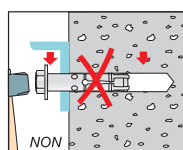
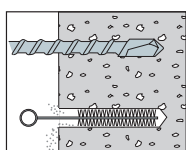

Données techniques selon A.T.E. (daN)

Les données techniques permettant le dimensionnement précis des chevilles PFL FM744 sont disponibles dans l'Agrément Technique Européen de cette cheville.

PFL FM 744 M6 à M12 : ATE n° 05/0169

Nous communiquons dans cette fiche technique, aux pages suivantes, quelques exemples de charges pré-calculés selon ces ATE et vous permettant d'évaluer les performances des chevilles.

Pour vous procurer l'Agrément Technique Européen ou pour un dimensionnement précis, utilisez le logiciel SPECIF ou contactez notre Département Cheville.

Exemples * de charge de TRACTION (N) par cheville en daN

Pleine masse (cheville isolée avec distance au bord $C \geq 10 \times h_{ef}$, sans influence sur la charge)

PFL FM 744	Résistance de calcul	
	Ultime R_{du} (daN)	Service R_{ds} (daN)
M 6	336	240
M 8	715	510
M 10	1187	847
M 12	1822	1301

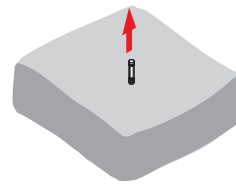

A la distance minimum au bord (C_{min})

PFL FM 744	C_{min} (mm)	Résistance de calcul	
		Ultime R_{du} (daN)	Service R_{ds} (daN)
M 6	35	336	240
M 8	40	528	377
M 10	50	633	452
M 12	70	999	713

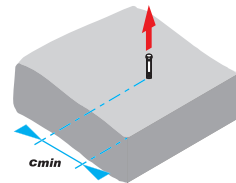

A l'entraxe minimum (S_{min})

PFL FM 744	S_{min} (mm)	Résistance de calcul	
		Ultime R_{du} (daN)	Service R_{ds} (daN)
M 6	35	336	240
M 8	40	715	510
M 10	50	1385	989
M 12	70	2162	1544

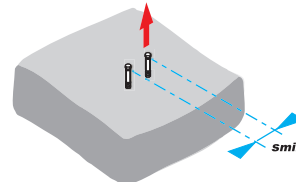

A la distance au bord minimum (C_{min}) et à l'entraxe minimum (S_{min})

PFL FM 744	(mm)		Résistance de calcul	
	C_{min}	S_{min}	Ultime R_{du} (daN)	Service R_{ds} (daN)
M 6	35	35	336	240
M 8	40	40	613	437
M 10	50	50	739	527
M 12	70	70	1174	838

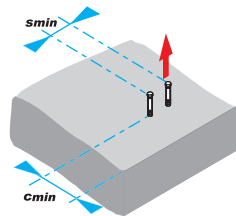

(*) Calculs effectués selon l'ATE PFL FM 744 - Option 7 , méthode A

Exemples * de charge de CISAILEMENT (V) par cheville en daN dans du béton fissuré

Pleine masse (cheville isolée avec distance au bord $C \geq 10 \times h_{ef}$, sans influence sur la charge)

PFL FM 744	Résistance de calcul	
	Ultime R_{du} (daN)	Service R_{ds} (daN)
M 6	592	422
M 8	896	640
M 10	1187	847
M 12	2560	1828

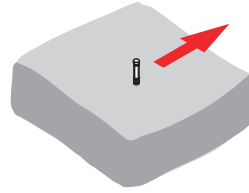

A la distance minimum au bord (C_{min})

PFL FM 744	C_{min} (mm)	Résistance de calcul	
		Ultime R_{du} (daN)	Service R_{ds} (daN)
M 6	35	175	125
M 8	40	246	175
M 10	50	373	266
M 12	70	700	500

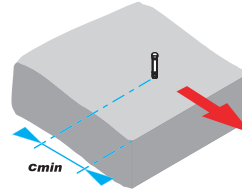

A l'entraxe minimum (S_{min})

PFL FM 744	S_{min} (mm)	Résistance de calcul	
		Ultime R_{du} (daN)	Service R_{ds} (daN)
M 6	35	592	422
M 8	40	1168	834
M 10	50	1583	1130
M 12	70	2560	1828

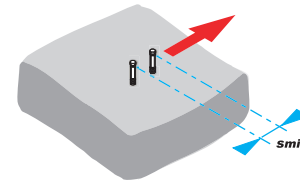

A la distance au bord minimum (C_{min}) et à l'entraxe minimum (S_{min})

PFL FM 744	(mm)		Résistance de calcul	
	C_{min}	S_{min}	Ultime R_{du} (daN)	Service R_{ds} (daN)
M 6	35	35	234	167
M 8	40	40	328	234
M 10	50	50	497	355
M 12	70	70	933	666

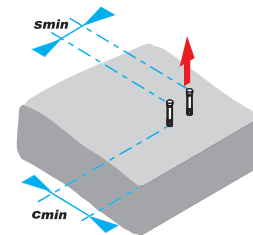

Moment de flexion admissible

PFL FM 744	Moment de flexion admissible (N.m)	
	Zinguée	Inox
M 6	4	7
M 8	10	17
M 10	21	34
M 12	37	60

(*) Calculs effectués selon l'ATE PFL FM 744 Zn - Option 7, méthode A

CONDITIONNEMENT DES CHEVILLES EN SEAUX



Désignation

Condt

Code

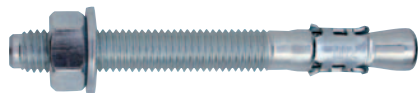

Seau BARACO FM 753 / Acier Zingué <i>Cheville goujon de sécurité pré-montée - Agrément Technique Européen</i>	M 8 / 7 x 65 "PACK 400"	400	344 068
Seau BARACO FM 753 / INOX A4 <i>Cheville goujon de sécurité pré-montée - Agrément Technique Européen</i>	M 8 / 7 x 65 "PACK 400"	400	344 220
Seau BARACO FM 753 / Acier Zingué <i>Cheville goujon de sécurité pré-montée - Agrément Technique Européen</i>	M 10 / 20 x 90 "PACK 200"	200	344 060
Seau BARACO FM 753 / Acier Zingué <i>Cheville goujon de sécurité pré-montée - Agrément Technique Européen</i>	M 12 / 20 x 110 "PACK 100"	100	344 149
Seau BARACO FM 753 / Acier Zingué <i>Cheville goujon de sécurité pré-montée - Agrément Technique Européen</i>	M 14 / 10 x 110 "PACK 100"	100	344 268

Cheilles **CHIMIQUES**



CHAPITRE 5

Béton jusqu'à 13 000 Kg - Maçonnerie pleine jusqu'à 400 Kg - Maçonnerie creuse jusqu'à 900 Kg

94 à 110

Area with horizontal dotted lines for notes.

CHIMFORT KEM E

RÉSINE D'INJECTION PURE EPOXY POUR FERS À BÉTON À SÉCHAGE LENT

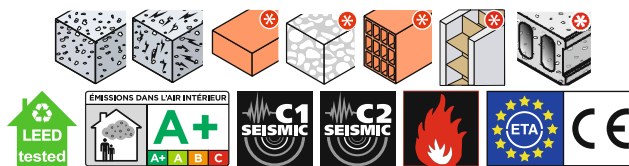

		Pure epoxy	
		CHIMFORT KEM E	
Contenance	Nbre Canule	Cond.	Code
585 ml	2	1	344 866

La résine est surconditionnée en carton de 12 pièces

- **Matériaux support :**
 - Béton non fissuré
 - Béton fissuré
- **Applications charges lourdes :**
 - Reprise de fer à béton (Raccordement des murs, dalle, escalier, fondation ...)
 - Fixation de structure métallique (Poutre, poteau ...)
 - Rénovation structurelle de bâtiments, ponts ...
 - Remplacement de fer à béton
- **Homologations :**
 - ETE 09/0061
 - Option 7 - Béton non fissuré
 - Option 1 - Béton fissuré
 - Performance sismique catégorie C1
 - Performance sismique catégorie C2
 - ETE 12/0542 TR 023 - Fer à béton
 - ETE 12/0602 Option 7- Carrotage
- **Avantages :**
 - Tenue sismique C1 et C2
 - Convient pour l'utilisation dans les trous inondés
 - Homologation au forage diamant
 - Hautes performances sur béton
 - Faible retrait
 - Trou débouchant
 - Forte résistance aux produits chimiques, utilisable dans des atmosphères très agressives
 - Distance d'entraxes et aux bords réduits



Mise en œuvre

Matériaux pleins

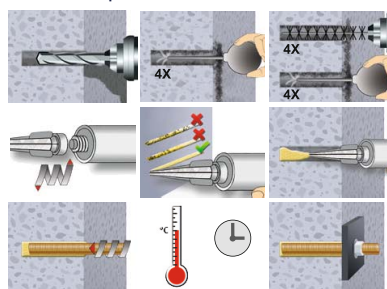

CHIMFORT KEM H

RÉSINE D'INJECTION HYBRIDE HAUTES PERFORMANCES POUR BÉTON

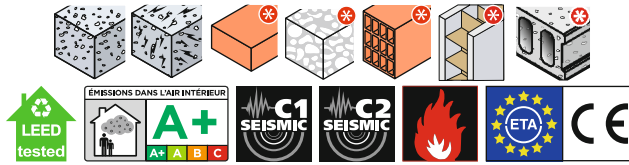

		CHIMFORT KEM H	
Contenance	Nbre Canule	Cond.	Code
380 ml	2	1	344 617
280 ml	2	1	344 616

La résine est surconditionnée en carton de 12 pièces

• **Matériaux support :**

- Béton non fissuré
- Béton fissuré

Applications fixations structurelles :

- Garde-corps
- Machine
- Escalier
- Coursive
- Balustrade
- Brise vue
- Barrière anti-bruit ...



Homologations :

- **ETE 16/0957**
 - Option 7 - Béton non fissuré
 - Option 1 - Béton fissuré
 - Implantation variable TR 029
 - Performance sismique catégorie **C1**
 - Performance sismique catégorie **C2**
- **ETE 16/0961 TR 023** - Fer à béton

Avantages :

- Tenue sismique C1 et C2
- Hautes performances sur béton
- Implantation variable
- Temps de pose rapide : Temps de séchage 3 min à 20°
- Forte résistance aux températures élevées (jusqu'à 160°)



Mise en œuvre

Matériaux pleins

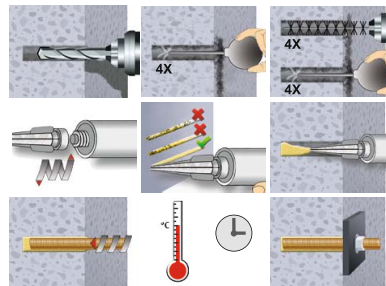

CHIMFORT KEM V

RÉSINE D'INJECTION VINYLESTER POLYVALENTE POUR BÉTON ET MAÇONNERIE

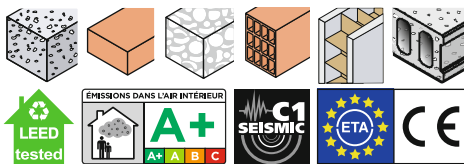

			Vinylester	
			CHIMFORT KEM V	
Contenance	Couleur	Nbre Canule	Cond.	Code
380 ml	Gris (béton)	2	1	344 615
280 ml	Beige (pierre)	2	1	344 625

La résine est surconditionnée en carton de 12 pièces

- **Matériaux support :**
 - Béton non fissuré et fissuré
 - Maçonnerie pleine et creuse

Applications :

- Garde-corps
- Console
- Auvent
- Potence
- Machine ...

Homologations :

- **ETE 08/0383**
 - Option 7 - Béton non fissuré
 - Option 1 - Béton fissuré
 - Implantation variable TR 029
 - Performance sismique catégorie C1
 - Trou inondé
- **ETE Fer à béton TR 023**
 - Maçonnerie ETAG029

Avantages :

- Multi-supports
- Bonne tenue aux chocs
- Magnabilité à basse température (jusqu'à -10°)
- Temps de pose rapide



Mise en œuvre

Matériaux pleins

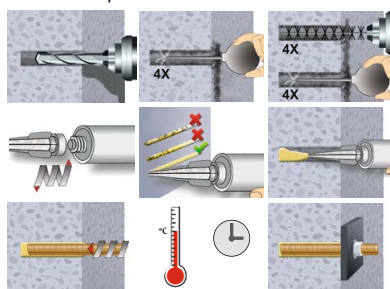

Matériaux creux

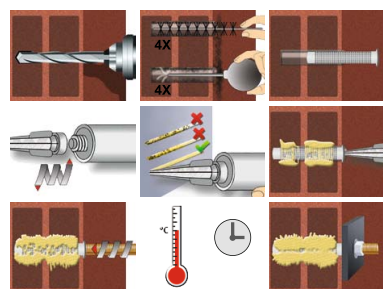

CHIMFORT KEM VEA

RÉSINE D'INJECTION VINYLESTER EPOXY ACRYLATE MULTI-MATÉRIAUX ET FIABLE SUR MAÇONNERIE

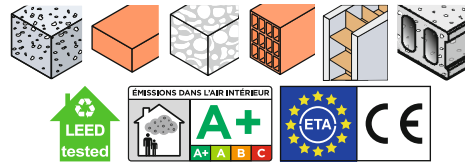

		Vinylester Epoxy Acrylate	
		CHIMFORT KEM VEA	
Contenance	Nbre Canule	Cond.	Code
380 ml	2	1	344 613
280 ml	2	1	344 612

La résine est surconditionnée en carton de 12 pièces

- **Matériaux support :**
 - Béton non fissuré
 - Maçonnerie pleine et creuse

- **Applications :**
 - Éléments de façade
 - Panneau publicitaire
 - Antenne satellite
 - Store
 - Pare-soleil
 - Portail ...

- **Homologations :**
 - ETE 16/0074
 - Option 7 - Béton non fissuré
 - Trou inondé
 - ETE 16/0058
 - Maçonnerie ETAG029

- **Avantages :**
 - Multi-supports
 - Bonne durée dans le temps
 - Pratiquement inodore
 - Temps de pose rapide



Mise en œuvre

Matériaux pleins

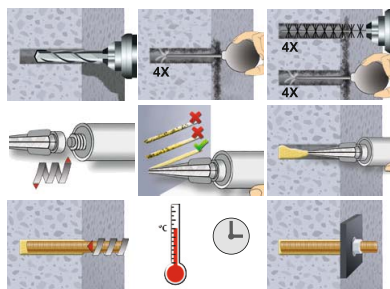

Matériaux creux

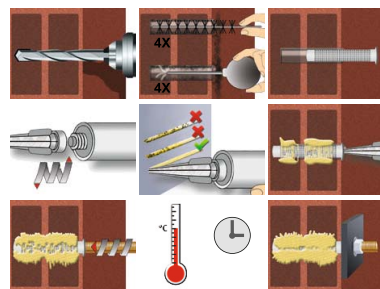

CHIMFORT KEM P

RÉSINE D'INJECTION POLYESTER POLYVALENTE ET ÉCONOMIQUE
POUR BÉTON ET MAÇONNERIE

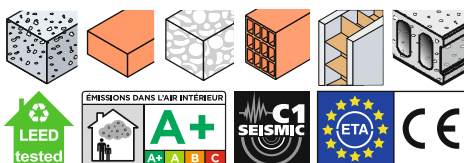

		Polyester	
		CHIMFORT KEM P	
Contenance	Nbre Canule	Cond.	Code
380 ml	2	1	344 611
280 ml	2	1	344 610

La résine est surconditionnée en carton de 12 pièces

• **Matériaux support :**

- Béton non fissuré
- Maçonnerie pleine et creuse

Applications charges semi-lourdes :

- Fixation d'éléments sanitaires
- Chemin de câble
- Auvent
- Panneau de signalisation
- Gond de volet
- Store
- Support de climatisation ...

Homologations :

- ETE 12/0608
 - Option 7 - Béton non fissuré
 - Trou inondé
- ETE 12/0534
 - Maçonnerie ETAG029

Avantages :

- Multi-supports
- Rapport qualité/prix
- Temps de pose rapide



Mise en œuvre

Matériaux pleins

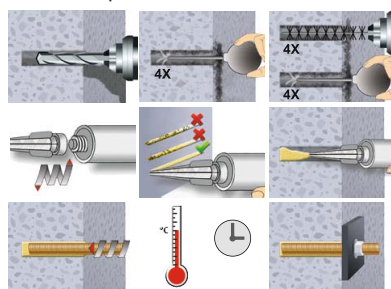

Matériaux creux

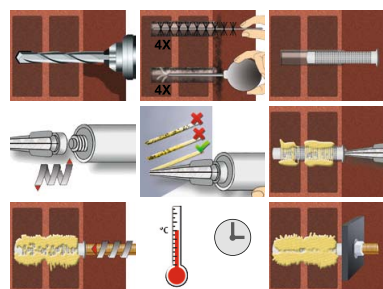

TIGE FILETÉE POUR BÉTON ET MAÇONNERIE PLEINE

TIGE FILETÉE "STANDARD" - DOUBLE BISEAU AVEC ÉCROU ET RONDELLE NON MONTÉS

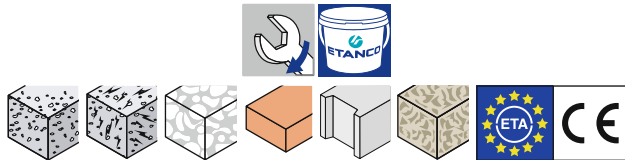
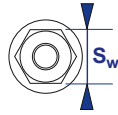
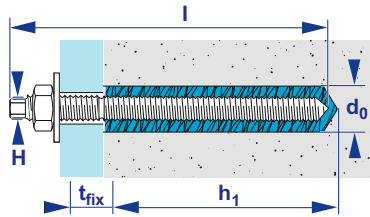

							Acier classe 5.8 zingué $\geq 5 \mu\text{m}$		Acier Inoxydable Austénitique A4 - 70	
							TIGE FILETÉE DB / Zn pour CHIMFORT KEM MP		TIGE FILETÉE DB / In A4 pour CHIMFORT KEM MP	
d	x	l	t _{fix}	d ₀	h ₁	S _w	Cond.	Code	Cond.	Code
M 8	x	110	14	10	80	13	10	340 040	10	340 060
M 10	x	130	21	12	90	17	10	340 042	10	340 062
M 12	x	160	28	14	110	19	10	340 044	10	340 064
M 16	x	190	38	18	125	24	10	340 046	10	340 066
M 20	x	260	48	25	170	30	5	340 048	5	340 068
M 24	x	300	54	28	210	36	5	340 050	5	340 070
M 30	x	380	60	35	280	46	5	340 052	5	340 072
M 10	x	130	21	12	90	17	6	Seau 200	340 075	

• d : Diamètre nominal - d₀ : Diamètre de perçage du support - H : Entraînement 6 pans - h₁ : Profondeur de perçage du support - L : Longueur
- S_w : Ouverture sur plat - t_{fix} : Épaisseur maximum à serrer

TIGE FILETÉE "ÉCO" - COUPE DROITE AVEC ÉCROU ET RONDELLE NON MONTÉS

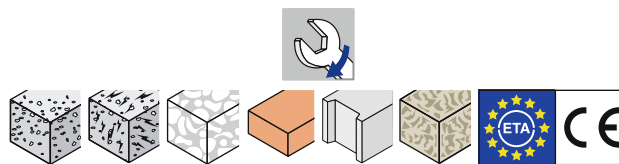

							Acier classe 5.8 zingué $\geq 5 \mu\text{m}$		
							TIGE FILETÉE CD / Zn pour CHIMFORT KEM MP		
d	x	l	t _{fix} (h ₁ 8Ø)	t _{fix} (h ₁ 12Ø)	d ₀ (8Ø - 12Ø)	S _w	Cond.	Code	
M 6	x	70	10	-	8	48	10	50	344 820
M 8	x	100	14	-	10	64	13	25	344 822
M 8	x	160	74	44	10	64 - 96	13	25	344 824
M 10	x	110	11	-	12	80	17	25	344 826
M 10	x	160	61	21	12	80 - 120	17	25	344 827
M 12	x	160	38	-	14	96	19	25	344 830
M 12	x	200	78	28	14	96 - 144	19	25	344 832

• d : Diamètre nominal - d₀ : Diamètre de perçage du support - L : Longueur - S_w : Ouverture sur plat

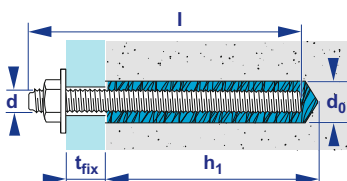

TIGE FILETÉE POUR BÉTON ET MAÇONNERIE PLEINE

TIGE FILETÉE "PERFORMANCE" - SIMPLE BISEAU AVEC ÉCROU ET RONDELLE NON MONTÉS

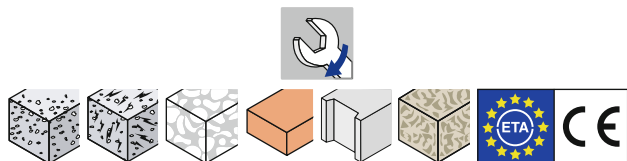
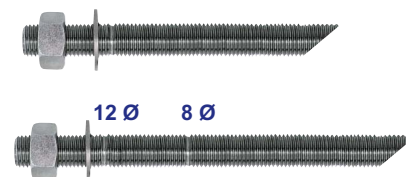
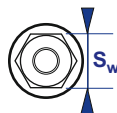
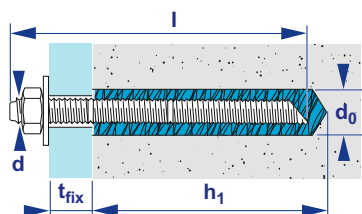

							Acier classe 8.8 et 10.9 * zingué ≥ 5 µm	Acier Inoxydable Austénitique A4 - 80			
							TIGE FILETÉE SB / Zn pour CHIMFORT KEM MP	TIGE FILETÉE SB / In A4 pour CHIMFORT KEM MP			
d	x	l	t _{fix} (h ₁ 8Ø)	t _{fix} (h ₁ 12Ø)	d ₀	h ₁ (8Ø - 12Ø)	S _w	Cond.	Code	Cond.	Code
M 8	x	100	14	-	10	64	13	20	342 002	20	342 102
M 8	x	130	34	14	10	64 - 96	13	20	342 004	20	342 104
M 10	x	120 *	21	-	12	80	17	20	342 006	20	342 106
M 10	x	160 *	61	21	12	80 - 120	17	20	342 008	20	342 108
M 12	x	150	28	-	14	96	19	20	342 010	20	342 110
M 12	x	200	78	28	14	96 - 144	19	20	342 012	20	342 112
M 14	x	170	30	-	16	112	22	20	342 014	20	342 114
M 14	x	230	90	30	16	112 - 168	22	20	342 016	20	342 116
M 16	x	200	38	-	18	128	24	10	342 018	10	342 118
M 16	x	260	98	38	18	128 - 192	24	10	342 020	10	342 120
M 20	x	250	48	-	22	160	30	10	342 022	10	342 122
M 20	x	320	118	48	22	160 - 240	30	10	342 024	10	342 124
M 24	x	290	54	-	28	192	36	10	342 026	10	342 126
M 24	x	380	144	54	28	192 - 288	36	8	342 028	8	342 128
M 27	x	320	60	-	32	216	41	8	342 030	8	342 130
M 27	x	430	170	60	32	216 - 324	41	8	342 032	8	342 132
M 30	x	350	65	-	35	240	46	4	342 034	4	342 134
M 30	x	470	185	65	35	240 - 360	46	4	342 036	4	342 136
M 33	x	390	80	-	37	264	50	4	342 038	4	342 138
M 33	x	520	210	80	37	264 - 396	50	4	342 040	4	342 140
M 36	x	430	90	-	40	288	55	4	342 042	4	342 142
M 36	x	570	230	90	40	288 - 432	55	4	342 044	4	342 144
M 39	x	470	100	-	45	312	60	2	342 046	2	342 146
M 39	x	620	250	100	45	312 - 468	60	2	342 048	2	342 148

(*) Classe 10.9

- 2 versions possibles par diamètre de tige :
avec 1 repère d'enfoncement (8Ø) / avec 2 repères d'enfoncement (8Ø et 12Ø)

• d : Diamètre nominal - d₀ : Diamètre de perçage du support - L : Longueur - S_w : Ouverture sur plat

TIGE FILETÉE POUR MATÉRIAUX CREUX ET TAMIS

TIGE FILETÉE COUPE DROITE AVEC ÉCROU ET RONDELLE NON MONTÉS

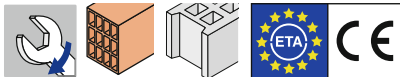
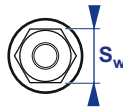
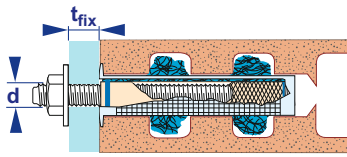

						Acier classe 5.8 zingué $\geq 5 \mu\text{m}$		Acier Inoxydable Austénitique A2 - 50	
						TIGE FILETÉE / Zn pour CHIMFORT KEM MC		TIGE FILETÉE / In A2 pour CHIMFORT KEM MC	
d	x	l	t _{fix}	S _w	Tamis*	Cond.	Code	Cond.	Code
M 6	x	70	8	10	12x50	50	344 820		
M 8	x	100	11	13	15x85	25	344 822		
M 8	x	110	21	13	15x85			50	344 533
M 8	x	160	26	13	15x130	25	344 824	50	344 534
M 10	x	110	20	17	15x85	25	344 826	50	344 960
M 10	x	160	25	17	15x130	25	344 827	50	344 536
M 12	x	115	22	19	15x85	25	344 829	50	344 537
M 12	x	160	22	19	15x130	25	344 830	50	344 966
M 12	x	200	62	19	15x130	25	344 832		

(*) Dimensions du Tamis recommandé

• d : Diamètre nominal - L : Longueur - S_w : Ouverture sur plat - t_{fix} : Épaisseur maximum à serrer

ACCESSOIRES POUR MATÉRIAUX CREUX

TAMIS AVEC BAGUE DE CENTRAGE AMOVIBLE

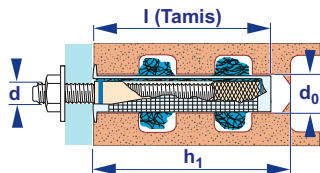

						Plastique	
						TAMIS pour CHIMFORT KEM MC	
\varnothing x l	Pour tige d	Pour douille d	d_0	h_1	Cond.	Code	
12 x 50	M 6	M 6	12	55	50	344 805	
15 x 85	M 8 - 10 - 12	M 8	16	90	25	344 808	
15 x 130	M 8 - 10 - 12	M 8	16	135	25	344 811	
20 x 85		M 10 - 12	20	90	20	344 814	

• d_0 : Diamètre de perçage du support - h_1 : Profondeur de perçage du support - L : Longueur

TAMIS AJUSTABLE À COUPER

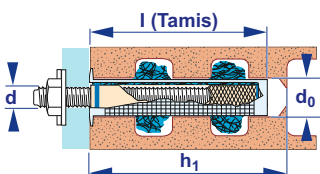

				Acier	
				TAMIS MÉTALLIQUE pour CHIMFORT KEM MC	
\varnothing x l			d_0	Cond.	Code
17 x 1000			17	1	344 812



ACCESSOIRES POUR MATÉRIAUX CREUX

DOUILLE TARAUDÉE FEMELLE AVEC BAGUE DE CENTRAGE PLASTIQUE

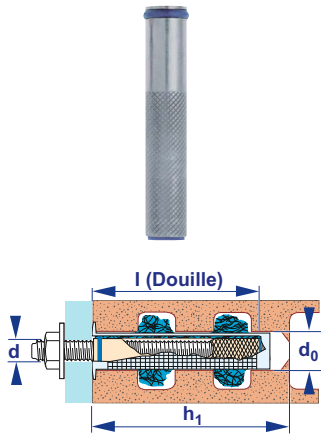

		Acier classe 6.8 zingué $\geq 5 \mu\text{m}$ + plastique	
		DOUILLE TARAUDÉE pour CHIMFORT KEM MC	
d	x	l	Tamis recommandé
M 6	x	48	12 x 50
M 8	x	80	15 x 85
M 10	x	80	20 x 85
M 12	x	80	20 x 85
		Cond.	Code
		50	344 835
		10	344 839
		10	344 841
		10	344 844

• d : Diamètre nominal - d_0 : Diamètre de perçage du support - L : Longueur

ACCESSOIRES POUR MATÉRIAUX CREUX

CANULES DE MIXAGE



		Plastique	
		CANULE CHIMFORT KEM MC	
Pour cartouche	Type CHIMFORT	Cond.	Code
280 - 380 ml	KEM P/KEM V/KEM VEA	1	344 620
280 - 380 ml	KEM H	1	344 623
585 ml	KEM E + Rallonge	1	344 621

RALLONGE POUR CANULE MÉLANGEUSE GRADUÉE



			Plastique	
			RALLONGE CANULE CHIMFORT KEM	
Longueur			Cond.	Code
20 cm			1	344 622

CONDITIONNEMENT DES CHEVILLES EN SEAUX



Désignation

Cond

Code

**Seau tige STD - Zinguée**

M10 x 130 "PACK 200"

200

340 075*Classe 5.8*

Cheilles pour **FIXATION D'ISOLANTS**



CHAPITRE 6

Béton jusqu'à 28 Kg - Maçonnerie pleine jusqu'à 25 Kg - Maçonnerie creuse jusqu'à 12 Kg

112 à 124

EXCO

CHEVILLE À FRAPPER POUR ISOLANTS RIGIDES

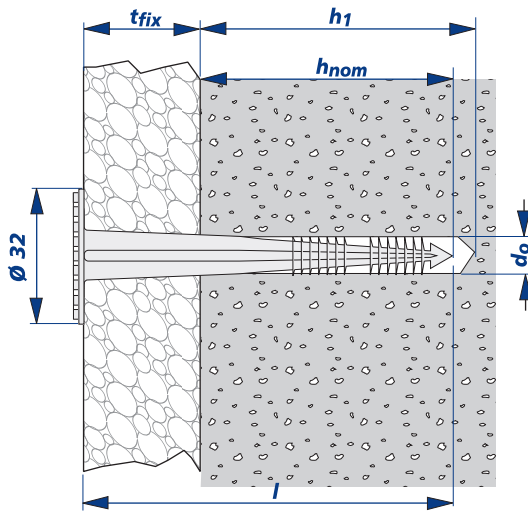

POLYPROPYLENE

Polypropylène de couleur blanche

EXCO

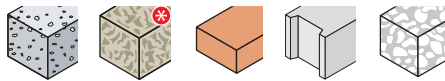

EXCO	d_0	t_{fix}	l	h_1	h_{nom}	Cond.	Code
8 / 30 x 50	8 (*)	20 / 30	50	30	20	500	358 200
8 / 40 x 70	8 (*)	30 / 40	70	40	30	500	358 205
8 / 60 x 90	8 (*)	50 / 60	90	40	30	500	358 210
8 / 80 x 110	8 (*)	70 / 80	110	40	30	500	358 220
8 / 100 x 130	8 (*)	90 / 100	130	40	30	500	358 232

(*) dans le Béton cellulaire, perçage à 6 mm (7 mm dans les matériaux friables)

• Usage prévu : Fixation d'isolants rigides (pour vêtage) - Matériaux pleins (*) avec essais préalables

• **Définition du produit :**

- Cheville-clou à frapper. S'enfonce au marteau
- Tête rugueuse de $\varnothing 32$ mm pour le maintien d'un enduit
- Plusieurs longueurs disponibles, jusqu'à 100 mm d'isolant
- Rapidité : faible profondeur de perçage
- Polypropylène :
Températures de pose : 0°C à + 40°C
Températures d'utilisation : -30°C à + 70°C
NE RESISTENT PAS AUX RAYONS ULTRAVIOLETS

- d_0 : Diamètre de perçage - h_1 : Profondeur minimum de perçage - t_{fix} : Epaisseur maximum de l'élément à fixer - h_{nom} : Profondeur minimum de mise en œuvre
 l : Longueur de la cheville

Mise en œuvre

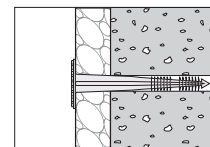
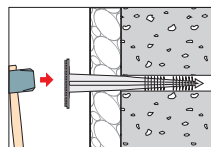
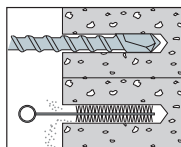

Charges de service (daN)

Traction (daN)

Charges de service	Béton C20/25	Parpaing plein	Brique pleine	Béton cellulaire
EXCO	10	8	9	5

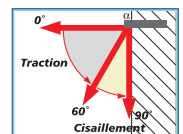

ECO ISO

CHEVILLE AVEC CLOU À FRAPPER
POUR ISOLANTS SOUPLES ET RIGIDES

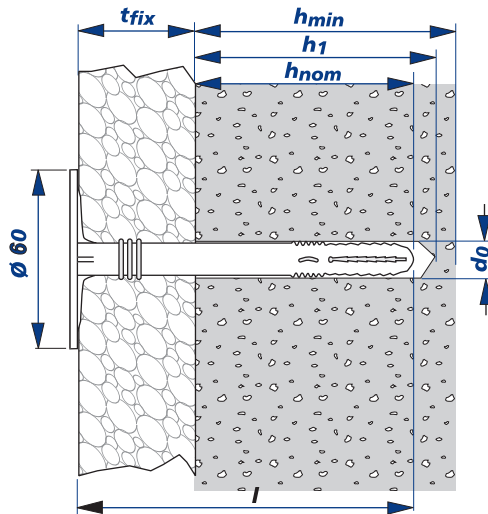

POLYPROPYLENE

Cheville Polypropylène

ECO ISO

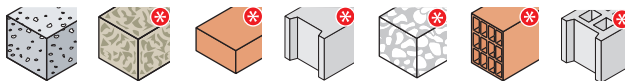

ECO ISO	d_0	t_{fix}	l	h_1	h_{nom}	h_{min}	Cond.	Code
10 / 40 x 70	10	40	70	50	30	100	250	358 640
10 / 60 x 90	10	60	90	50	30	100	250	358 642
10 / 90 x 120	10	90	120	50	30	100	250	358 644
10 / 110 x 140	10	110	140	50	30	100	250	358 646
10 / 130 x 160	10	130	160	50	30	100	250	358 648
10 / 150 x 180	10	150	180	50	30	100	250	358 650

• Usage prévu : Fixation d'isolants rigides - Matériaux pleins et creux (*) avec essais préalables

• Définition du produit :

- Cheville-clou à frapper. S'enfonce au marteau
- Têtes Ø 60 mm
- Plusieurs longueurs disponibles, jusqu'à 150 mm d'isolant
- Cheville : Polypropylène de couleur blanche
- Clou d'expansion Ø 6 mm
- Température d'utilisation : -30°C à +70°C
- NE RESISTE PAS AUX RAYONS ULTRAVIOLETS

- d_0 : Diamètre de perçage - t_{fix} : Epaisseur max. de l'élément à fixer - h_1 : Profondeur min. de perçage
- h_{nom} : Profondeur min. de mise en œuvre
- l : Longueur de la cheville - h_{min} : Epaisseur min. du support

• Peut s'utiliser pour isolant souple avec rondelle additionnelle Ø 90 (code 358 147)

Mise en œuvre



Charges de service (daN)

Traction (daN)

Charge de service	Béton C20/25
ECO ISO	15

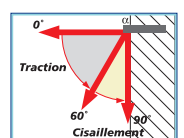

INCO

CHEVILLE À FRAPPER POUR ISOLANTS SOUPLES

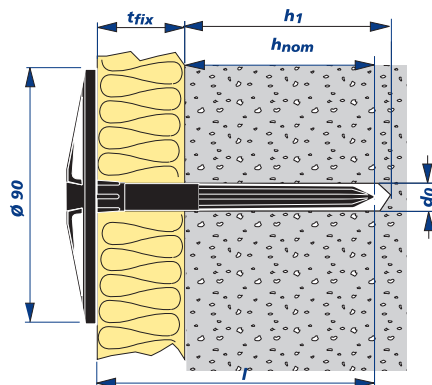

POLYPROPYLENE

Polypropylène de couleur noire

INCO

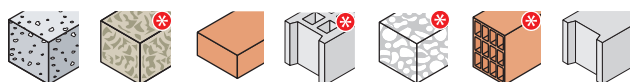

INCO	d_0	t_{fix}	l	h_1	h_{nom}	Cond.	Code
8 / 40 x 60	8	40	60	30	20	500	358 101
8 / 60 x 80	8	60	80	30	20	500	358 102
8 / 80 x 100	8	80	100	30	20	500	358 104
8 / 100 x 120	8	100	120	30	20	250	358 105
10 / 40 x 70	10	40	70	40	30	500	358 170
10 / 60 x 90	10	60	90	40	30	500	358 172
10 / 80 x 110	10	80	110	40	30	250	358 174
10 / 110 x 140	10	110	140	40	30	200	358 176

• Usage prévu : Fixation d'isolants souples - Matériaux pleins et creux (*) avec essais préalables

• **Définition du produit :**

- Cheville à frapper. S'enfonce au marteau
- Rapidité : faible profondeur de perçage
- Tête extra-large de 90 mm
- Plusieurs longueurs disponibles, jusqu'à 110 mm d'isolant
- INCO : Polypropylène de couleur noire
- INCO : NE RESISTENT PAS AUX RAYONS ULTRAVIOLETS

- d_0 : Diamètre de perçage - h_1 : Profondeur minimum de perçage - t_{fix} : Epaisseur maximum de l'élément à fixer - h_{nom} : Profondeur minimum de mise en œuvre
- l : Longueur de la cheville

Mise en œuvre

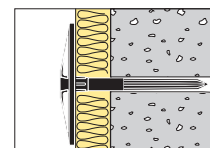
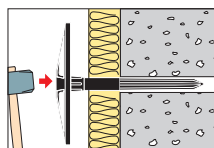
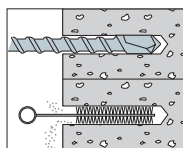

Charges de service (daN)

Traction (daN)

Charges de service	Béton C20/25	Parpaing plein	Brique pleine
INCO 8	12	10	8
INCO 10	17	12	11

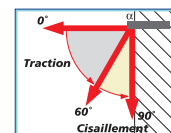

INCO II

CHEVILLE À FRAPPER POUR ISOLANTS SOUPLES

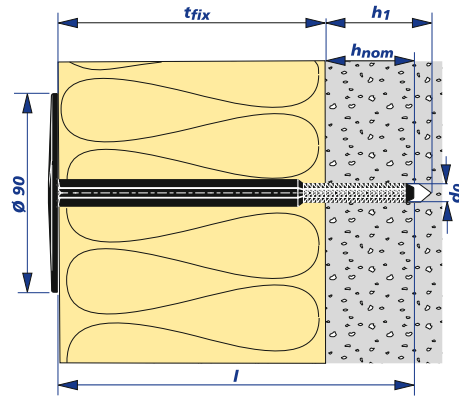

POLYPROPYLENE

Polypropylène de couleur noire

INCO II

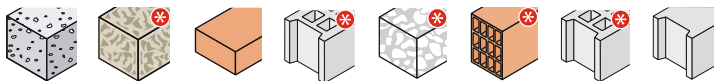

INCO II	d_0	t_{fix}	l	h_1	h_{nom}	Cond.	Code
8 / 60 x 90	8	60	90	50	30	500	358 400
8 / 80 x 110	8	80	110	50	30	250	358 402
8 / 100 x 130	8	100	130	50	30	250	358 404
8 / 120 x 150	8	120	150	50	30	250	358 406
8 / 140 x 170	8	140	170	50	30	250	358 408
8 / 160 x 190	8	160	190	50	30	200	358 410
8 / 180 x 210	8	180	210	50	30	200	358 412
8 / 200 x 230	8	200	230	50	30	150	358 414
8 / 220 x 250	8	220	250	50	30	150	358 416

• Usage prévu : Fixation d'isolants souples - Matériaux pleins et creux
(*) avec essais préalables

• Définition du produit :

- Cheville à frapper. S'enfonce au marteau
- Rapidité : faible profondeur de perçage
- Tête extra-large de 90 mm
- Plusieurs longueurs disponibles, jusqu'à 220 mm d'isolant
- INCO II : Polypropylène de couleur noire
- Température de pose $\geq 5^\circ\text{C}$
- Température d'utilisation : -30°C à $+70^\circ\text{C}$
- INCO II : NE RESISTENT PAS AUX RAYONS ULTRAVIOLETS

- d_0 : Diamètre de perçage - h_1 : Profondeur minimum de perçage - t_{fix} : Epaisseur maximum de l'élément à fixer - h_{nom} : Profondeur minimum de mise en œuvre
- l : Longueur de la cheville

Mise en œuvre

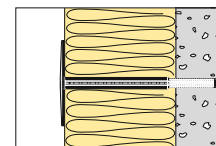
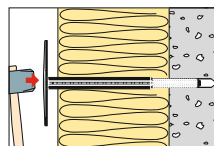
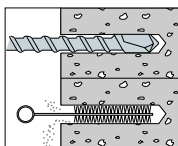

Charges de service (daN)

Traction (daN)

INCO II	Béton C20/25	Parpaing plein	Brique pleine
$\varnothing 8$	12,50	8,00	9,00

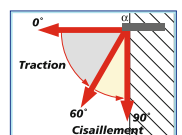

INCO-GAZ

CHEVILLE À FRAPPER POUR ISOLANTS SOUPLES (FAÇADE VENTILÉE)

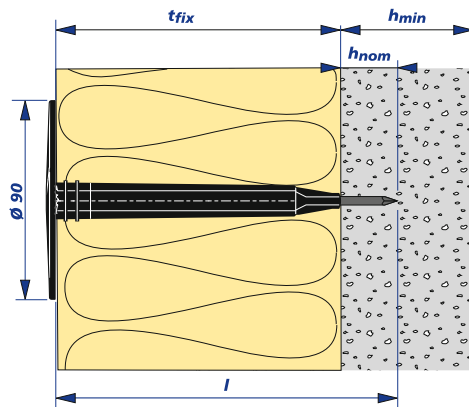

Cheville en polypropylène et clou zingué

POLYPROPYLENE

Polypropylène de couleur noire

CHEVILLE INCO GAZ



INCO-GAZ	t_{fix}	l *	h_1	h_{nom}	Cond.	Code
15 / 80 x 115	80	115	45	35	250	357 408
15 / 100 x 135	100	135	45	35	250	357 410
15 / 120 x 155	120	155	45	35	200	357 412
15 / 140 x 175	140	175	45	35	200	357 414
15 / 160 x 195	160	195	45	35	150	357 416
15 / 180 x 215	180	215	45	35	100	357 418
15 / 200 x 235	200	235	45	35	100	357 420

(*) une fois le clou expansé

- Usage prévu : Fixation d'isolants souples (façade ventilée) - Matériaux pleins (*) avec essais préalables
- À utiliser avec la cartouche de gaz (code 357 402)
- Coefficient de déperdition thermique $\chi = 0.008$ W/K
- **Définition du produit :**
 - Cheville à clou pour isolant souple
 - Ultra rapide
 - Tête extra-large de 90 mm
 - Plusieurs longueurs disponibles, jusqu'à 200 mm d'isolant
 - Polypropylène de couleur noire
 - Ne résiste pas au rayonnement ULTRAVIOLETS
 - 750 tirs/min avec 1 cartouche
 - Cartouche de 110 ml
- Possibilité de panacher les packs avec remise associée sur le LR PISTOGAZ II

- d_o : Diamètre de perçage - h_1 : Profondeur minimum de perçage - t_{fix} : Epaisseur maximum de l'élément à fixer - h_{nom} : Profondeur minimum de mise en œuvre
- l : Longueur de la cheville

Mise en œuvre

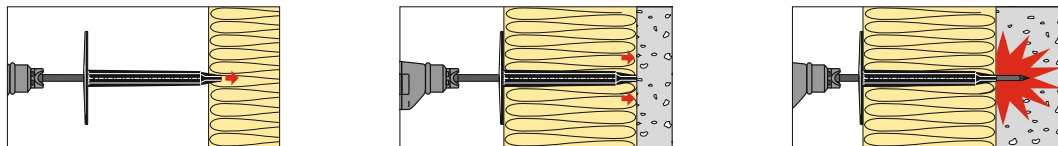

INCO-GAZ

KIT LR PISTOGAZ II (CLOUEUR À GAZ)



KIT LR PISTOGAZ II			
Dénomination	Poids avec batterie	Cond.	Code
A- Malette complète	3,3 Kg	1	357 484
B- Chargeur de batterie		1	357 409
D- Guide piston		1	357 431
E- Batterie Li-ion		1	357 407

- Livré dans malette bleue ETANCO comprenant :
 - 1 cloueur à gaz complet
 - 2 batteries 7,2 V/2 Ah (voltage/ampérage)
 - 1 chargeur de batterie et son câble
 - 1 guide piston
 - Lunettes de protection et bouchons d'oreilles
- Pour tout autre produit le cloueur est à envoyer en réparation

CARTOUCHE DE GAZ POUR LR PISTO-GAZ



CARTOUCHE DE GAZ pour LR PISTO GAZ	
Cond.	Code
10	357 402

- Définition du produit :
 - Cartouche de gaz 90 Joules pour LR PISTO-GAZ
 - 750 tirs/min avec 1 cartouche
 - Cartouche de 10 ml

SUPER ISO II / SUPER ISO II MT

CHEVILLE AVEC CLOU À FRAPPER POUR ISOLANTS SOUPLES ET RIGIDES

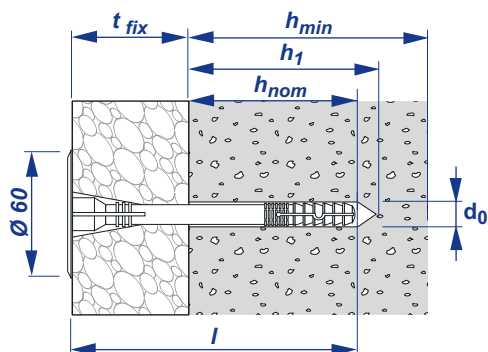

POLYPROPYLENE

ACIER ZINGUE

POLYPROPYLENE

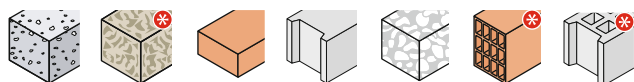

Cheville Polypropylène
Clou Polyamide

Cheville Polypropylène
Clou acier zingué $\geq 5\mu\text{m}$

SUPER ISO II

SUPER ISO II MT

Dimensions	d_0	$\leq t_{fix}$	l	$\geq h_1$	$\geq h_{nom}$	h_{min}	SUPER ISO II		SUPER ISO II MT	
							Cond.	Code	Cond.	Code
10 / 45 x 90	10	45	90	50	45	100	300	358 560	300	358 559
10 / 65 x 110	10	65	110	50	45	100	200	358 562	200	358 561
10 / 75 x 120	10	75	120	50	45	100	200	358 564	200	358 563
10 / 90 x 135	10	90	135	50	45	100	200	358 566	200	358 565
10 / 105 x 150	10	105	150	50	45	100	200	358 568	200	358 567
10 / 125 x 170	10	125	170	50	45	100	200	358 570	200	358 569
10 / 145 x 190	10	145	190	50	45	100	200	358 572	200	358 571
10 / 155 x 200	10	155	200	50	45	100	200	358 574	200	358 573
10 / 175 x 220	10	175	220	50	45	100	200	358 576	200	358 575
10 / 195 x 240	10	195	240	50	45	100	200	358 578	200	358 577
10 / 215 x 260	10	215	260	50	45	100	200	358 580	200	358 579

- Usage prévu : Fixation d'isolants souples et rigides - Matériaux pleins et creux (*) avec essais préalables
- ETA-11/0280 (EAD 330196-01-0604-A-B) - 1488-CPR-0600/Z
- Coefficient de déperdition thermique $\chi = 0,0012 \text{ W/K}$ et $0,0020 \text{ W/K}$ (version Mt)
- Définition du produit :

- Cheville-clou à frapper. S'enfonce au marteau
- Têtes $\varnothing 60 \text{ mm}$
- Grandes longueurs disponibles, jusqu'à 215 mm d'isolant
- Cheville : Polypropylène de couleur blanche
Température d'utilisation : -30°C à $+70^\circ\text{C}$
NE RESISTE PAS AUX RAYONS ULTRAVIOLETS

- Peut s'utiliser avec un isolant souple avec rondelle additionnelle $\varnothing 140 \text{ mm}$ (Code : 358 581)
- Température de pose $\geq 0^\circ\text{C}$

- d_0 : Diamètre de perçage - t_{fix} : Epaisseur maximum de l'élément à fixer - h_1 : Profondeur minimum de perçage - h_{nom} : Profondeur minimum de mise en œuvre - l : Longueur de la cheville - h_{min} : Epaisseur minimum du support

Mise en œuvre

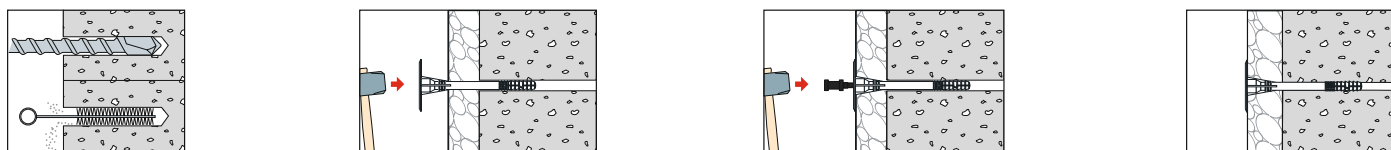

Charge de service (daN)

Traction
(daN)

Charges de service	Béton C20/25	Parpaing plein	Brique pleine
SUPER ISO II	11	11	11
CLASSE	8	8	8

Charges de service	Béton C20/25	Parpaing plein	Brique pleine
SUPER ISO II MT	14	14	14
CLASSE	7	7	7

SUPER ISO II LONG SUPER ISO II LONG MT

CHEVILLE AVEC CLOU À FRAPPER
POUR ISOLANTS SOUPLES ET RIGIDES

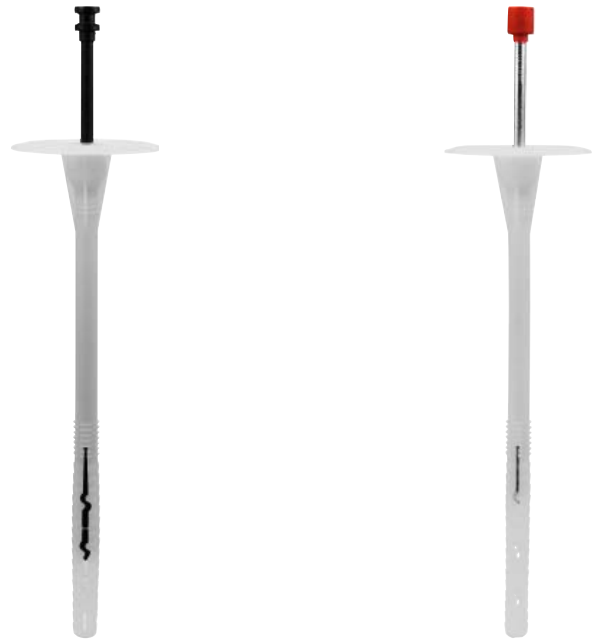
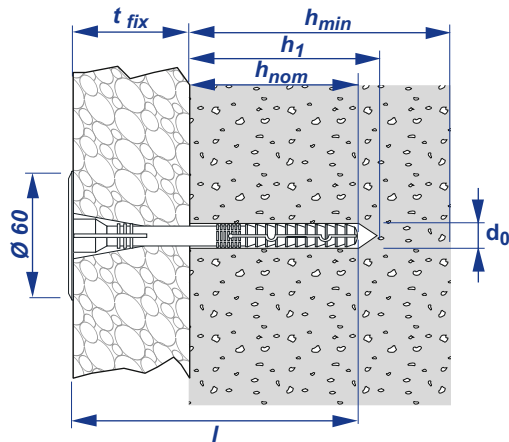

POLYPROPYLENE

ACIER ZINGUE

POLYPROPYLENE

Cheville Polypropylène
Clou Polyamide

Cheville Polypropylène
Clou acier zingué $\geq 5\mu\text{m}$

SUPER ISO II LONG

SUPER ISO II LONG MT

Dimensions	d_0	$\leq t_{fix}$	l	$\geq h_1$	$\geq h_{nom}$	h_{min}	SUPER ISO II LONG		SUPER ISO II LONG MT	
							Cond.	Code	Cond.	Code
10 / 120 x 200	10	120	200	85	80	110	200	358 611	200	358 612
10 / 140 x 220	10	140	220	85	80	110	200	358 613	200	358 614
10 / 180 x 260	10	180	260	85	80	110	200	358 617	200	358 618

- Usage prévu : Fixation d'isolants souples et rigides - Matériaux pleins et creux (*) avec essais préalables
- ETA-11/0280 (EAD 330196-01-0604-A-B) - 1488-CPR-0600/Z
- Coefficient de déperdition thermique $\chi = 0,0012 \text{ W/K}$ et $0,0020 \text{ W/K}$ (version Mt)
- Définition du produit :
 - Cheville-clou à frapper. S'enfonce au marteau
 - Têtes $\text{Ø } 60 \text{ mm}$
 - Grandes longueurs disponibles, jusqu'à 180 mm d'isolant
 - Cheville : Polypropylène de couleur blanche
 - Température d'utilisation : -30°C à $+70^\circ\text{C}$
 - NE RESISTE PAS AUX RAYONS ULTRAVIOLETS
- Peut s'utiliser avec un isolant souple avec rondelle additionnelle $\text{Ø } 140 \text{ mm}$ (Code : 358 581)
- Température de pose $\geq 0^\circ\text{C}$

- d_0 : Diamètre de perçage - t_{fix} : Epaisseur maximum de l'élément à fixer - h_1 : Profondeur minimum de perçage - h_{nom} : Profondeur minimum de mise en œuvre - l : Longueur de la cheville - h_{min} : Epaisseur minimum du support

Mise en œuvre



Charge de service (daN)

Traction (daN)

Charges de service	Béton cellulaire	Brique creuse	Béton d'agréats légers
SUPER ISO II LONG	14	11	18
CLASSE	7	8	6

Charges de service	Béton cellulaire	Brique creuse	Béton d'agréats légers
SUPER ISO II LONG MT	18	11	21
CLASSE	6	8	5

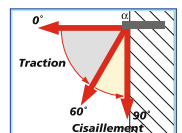

FM-ISOPLUS

CHEVILLE AVEC VIS À DÉFORMATION CONTRÔLÉE POUR ISOLANTS RIGIDES ET SEMI-RIGIDES

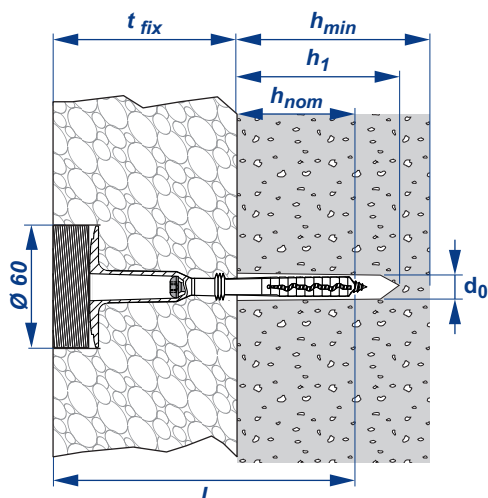

ACIER ZINGUE

POLYPROPYLENE

Cheville Polypropylène
Clou Acier Zingué $\geq 5 \mu\text{m}$

FM-ISOPLUS

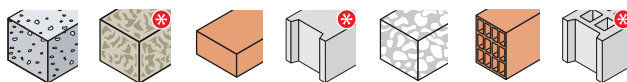

FM-ISOPLUS	d_0	t_{fix}	l	h_1	h_{nom}	h_{min}	Cond.	Code
8 / 70 x 120	8	60/70	120	75	50	100	200	357 120
8 / 90 x 140	8	80/90	140	75	50	100	200	357 140
8 / 110 x 160	8	100/110	160	75	50	100	200	357 160
8 / 130 x 180	8	120/130	180	75	50	100	200	357 180
8 / 150 x 200	8	140/150	200	75	50	100	200	357 200
8 / 170 x 220	8	160/170	220	75	50	100	200	357 220
8 / 190 x 240	8	180/190	240	75	50	100	200	357 240
8 / 210 x 260	8	200/210	260	75	50	100	200	357 260
8 / 230 x 280	8	220/230	280	75	50	100	200	357 280
8 / 250 x 300	8	240/250	300	75	50	100	200	357 300

- Usage prévu : Fixation d'isolants rigides et semi-rigides - Matériaux pleins et creux (*) avec essais préalables
- Agrément Technique Européen : ETA-22/0294 (ETAG 014, catégories A, B, C et E)
- Coefficient de déperdition thermique $\chi = 0 \text{ W/K}$
- Définition du produit :
 - Cheville à déformation contrôlée
 - Tête de $\varnothing 60 \text{ mm}$
 - Grandes longueurs disponibles, jusqu'à 250 mm d'isolant
 - Cheville : Polypropylène de couleur blanche
 - Vis d'expansion $\varnothing 5 \text{ Tx}25$: Acier zingué
 - Température d'utilisation : -30°C à $+70^\circ\text{C}$
 - NE RESISTE PAS AUX RAYONS ULTRAVIOLETS
 - Température de mise en œuvre : $\geq 0^\circ\text{C}$

- d_0 : Diamètre de perçage - t_{fix} : Epaisseur max. de l'élément à fixer - l : Longueur de la cheville
- h_1 : Profondeur min. de perçage - h_{nom} : Profondeur min. de mise en œuvre - h_{min} : Epaisseur min. du support

Mise en œuvre

A cœur

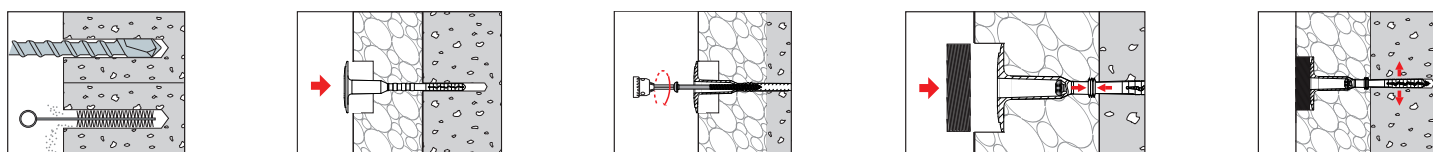

A fleur

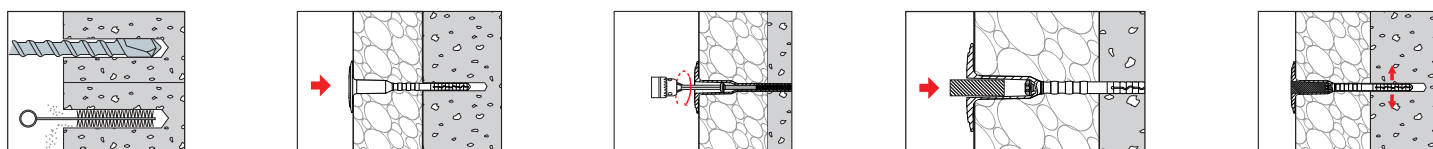

Charge de service (daN)

**Traction
(daN)**

Charges de service	Béton C20/25	Brique pleine	Brique creuse *	Béton cellulaire
FM-ISOPLUS	43	43	18	21

* Perçage sans percussion

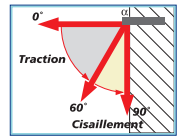

Accessoires et outillage



Rondelle
FM-ISOPLUS Ø 70 PSE
code : 357 790



Rondelle
FM-ISOPLUS Ø 70 LM
code : 357 902



Bouchon
FM-ISOPLUS Ø 14 PSE
code : 357 908



Outil de pose plastique
FM-ISOPLUS
code : 357 906



Découpe-rondelle
FM-ISOPLUS
code : 357 912

NOUVEAUTÉ



Rallonge vissage
FM-ISOPLUS Long. 170 mm
Empreinte Torx n°25
code : 357 912

NOUVEAUTÉ

MAX ISO - FM-ISOMAX

CHEVILLE AVEC CLOU À FRAPPER POUR ISOLANTS SOUPLES ET RIGIDES

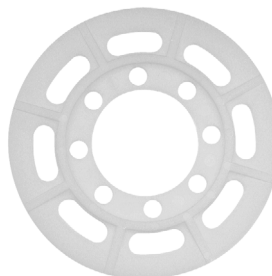
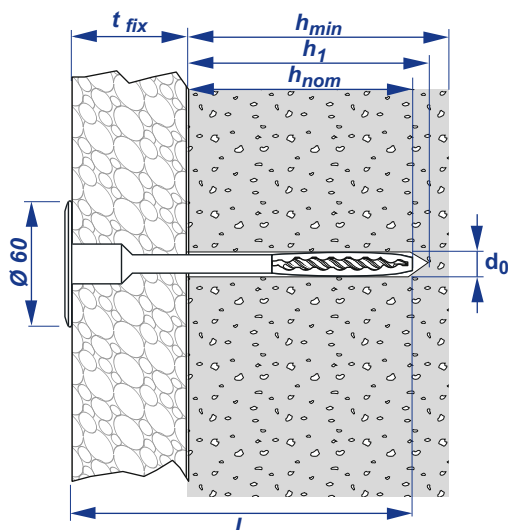

Rondelle MAX ISO Ø 100
code : 358 550



ACIER ZINGUE

POLYPROPYLENE

Cheville Polypropylène
Clou Acier Zingué ≥ 5 µm

MAX ISO
FM-ISOMAX

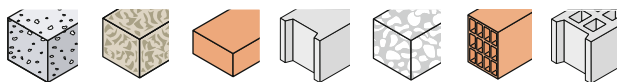

MAX ISO	d ₀	t _{fix}	l	h ₁	h _{nom}	h _{min}	Cond.	Code
8 / 50 x 100	8	30/50	100	70	55	100	200	358 500
8 / 70 x 120	8	50/70	120	70	55	100	200	358 502
8 / 90 x 140	8	70/90	140	70	55	100	200	358 504
8 / 110 x 160	8	90/110	160	70	55	100	200	358 506
8 / 130 x 180	8	110/130	180	70	55	100	200	358 508
8 / 150 x 200	8	130/150	200	70	55	100	200	358 510
8 / 170 x 220	8	150/170	220	70	55	100	200	358 512
8 / 210 x 260	8	170/210	260	70	55	100	200	358 514
8 / 250 x 300	8	210/250	300	70	55	100	200	358 516
8 / 310 x 360	8	250/310	360	70	55	100	200	358 518
8 / 350 x 400	8	310/350	400	70	55	100	100	358 520

- Usage prévu : Fixation d'isolants rigides et souples - Matériaux pleins et creux
- Agrément Technique Européen : ETA - 08/0094 (ETAG 014)
- Coefficient de déperdition thermique $\chi = 0,0020$ W/K

Définition du produit :

- Cheville-clou à frapper. S'enfonce au marteau
- Tête de Ø 60 mm + rondelle additionnelle Ø 100 mm
- Grandes longueurs disponibles, jusqu'à 350 mm d'isolant
- Cheville : Polypropylène de couleur blanche
- Rondelle : Polypropylène de couleur blanche
- Clou d'expansion Ø 5 mm : Acier zingué + tête polypropylène de couleur blanche
- Température d'utilisation : -30°C à +70°C
- NE RESISTE PAS AUX RAYONS ULTRAVIOLETS

- d₀ : Diamètre de perçage - t_{fix} : Epaisseur max. de l'élément à fixer - l : Longueur de la cheville
- h₁ : Profondeur min. de perçage - h_{nom} : Profondeur min. de mise en œuvre - h_{min} : Epaisseur min. du support

Mise en œuvre

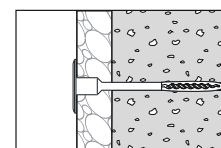
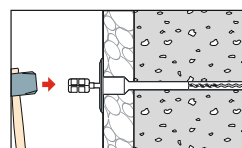
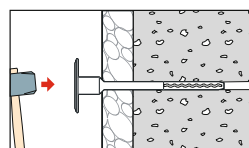
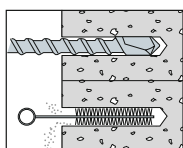

Charge de service (daN)

Traction (daN)

Charges de service	Béton C20/25	Parpaing plein	Parpaing creux *	Brique pleine	Brique creuse *	Béton cellulaire
MAX ISO	21	21	16	16	14	14

(*) Perçage sans percussion

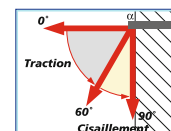

LR IT-FIX CM - Chevillage Mécanique

SYSTÈME DE CHEVILLAGE À RUPTURE DE PONT THERMIQUE DANS LES MATÉRIAUX PLEINS ET CREUX

NOUVEAUTÉ

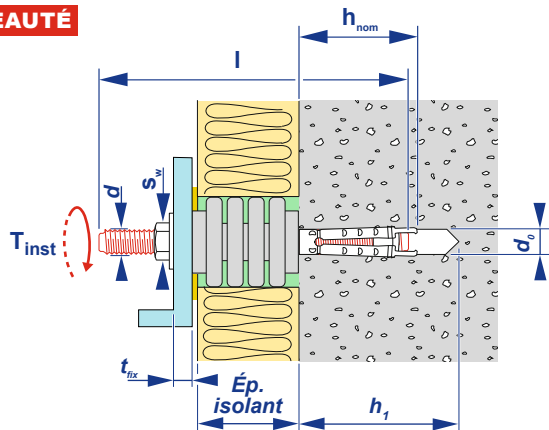

COMPOSITE

Composite /
Fibre de verre

LR IT-FIX CM

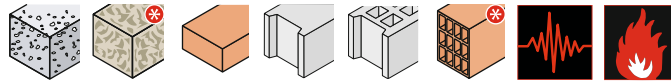

LR IT-FIX CM	d	Ép. Isolant ⁽¹⁾	l	d ₀	T _{fix} ⁽²⁾	h ₁	h _{nom}	S _w	T _{inst}	Cond.	Code
M8 / 100 x 190	8	100	190	12	12 / 4	70	50	13	4	6	364 200
M8 / 120 x 210	8	120	210	12	12 / 4	70	50	13	4	6	364 202
M8 / 140 x 230	8	140	230	12	12 / 4	70	50	13	4	6	364 204
M8 / 160 x 250	8	160	250	12	12 / 4	70	50	13	4	6	364 206
M8 / 180 x 270	8	180	270	12	12 / 4	70	50	13	4	6	364 208
M8 / 200 x 290	8	200	290	12	12 / 4	70	50	13	4	6	364 210
M8 / 220 x 310	8	220	310	12	12 / 4	70	50	13	4	6	364 212
M8 / 240 x 330	8	240	330	12	12 / 4	70	50	13	4	6	364 214
M8 / 260 x 350	8	260	350	12	12 / 4	70	50	13	4	6	364 216
M8 / 280 x 370	8	280	370	12	12 / 4	70	50	13	4	6	364 218
M8 / 300 x 390	8	300	390	12	12 / 4	70	50	13	4	6	364 220
M10 / 100 x 205	10	100	205	15	15 / 5	80	60	17	6	6	364 240
M10 / 120 x 225	10	120	225	15	15 / 5	80	60	17	6	6	364 242
M10 / 140 x 245	10	140	245	15	15 / 5	80	60	17	6	6	364 244
M10 / 160 x 265	10	160	265	15	15 / 5	80	60	17	6	6	364 246
M10 / 180 x 285	10	180	285	15	15 / 5	80	60	17	6	6	364 248
M10 / 200 x 305	10	200	305	15	15 / 5	80	60	17	6	6	364 250
M10 / 220 x 325	10	220	325	15	15 / 5	80	60	17	6	6	364 252
M10 / 240 x 345	10	240	345	15	15 / 5	80	60	17	6	6	364 254
M10 / 260 x 365	10	260	365	15	15 / 5	80	60	17	6	6	364 256
M10 / 280 x 385	10	280	385	15	15 / 5	80	60	17	6	6	364 258
M10 / 300 x 405	10	300	405	15	15 / 5	80	60	17	6	6	364 260
M12 / 100 x 230	12	100	230	18	18 / 6	100	80	19	8	6	364 270
M12 / 120 x 250	12	120	250	18	18 / 6	100	80	19	8	6	364 272
M12 / 140 x 270	12	140	270	18	18 / 6	100	80	19	8	6	364 274
M12 / 160 x 290	12	160	290	18	18 / 6	100	80	19	8	6	364 276
M12 / 180 x 310	12	180	310	18	18 / 6	100	80	19	8	6	364 278
M12 / 200 x 330	12	200	330	18	18 / 6	100	80	19	8	6	364 280
M12 / 220 x 350	12	220	350	18	18 / 6	100	80	19	8	6	364 282
M12 / 240 x 370	12	240	370	18	18 / 6	100	80	19	8	6	364 284
M12 / 260 x 390	12	260	390	18	18 / 6	100	80	19	8	6	364 286
M12 / 280 x 410	12	280	410	18	18 / 6	100	80	19	8	6	364 288
M12 / 300 x 430	12	300	430	18	18 / 6	100	80	19	8	6	364 290

(1) Longueur de l'entretoise = ép. isolant + 20 mm - (2) Écrou standard / Écrou composite H = 2D

- **Usage prévu :**
 - Matériaux pleins et creux - (*) avec essais préalables
 - Fixation de divers éléments sur façades en ITE : garde-corps, brise-soleil, bardage rapporté, store, volet, descente d'eau pluviale...
 - Système livré avec entretoise, tige filetée, rondelle et écrou en inox (sans la cheville)
- **Définition du produit :**
 - Système de chevillage mécanique à rupture thermique : $\chi = 0,0028$ à $0,0081$ W/K
 - Fixation dans les matériaux pleins et creux
 - Mise en œuvre pour des charges légères avec la cheville MP3 ou Nylon X1 sans l'entretoise (code des tiges et des écrous composites : M8 : 364 300 & 364 310 - M10 : 364 302 & 364 312 - M12 : 364 304 & 364 314)
- **t_{fix} :** Epaisseur max. de l'élément à fixer
d₀ : Diamètre de perçage - **l :** Longueur de la tige filetée - **h₁ :** Profondeur min. de perçage
S_w : ouverture sur plat - **h_{nom} :** Profondeur min. de mise en œuvre **T_{inst} :** Couple de serrage requis
d : Diamètre de la vis - **T_{inst} :** Couple de serrage requis

Mise en œuvre

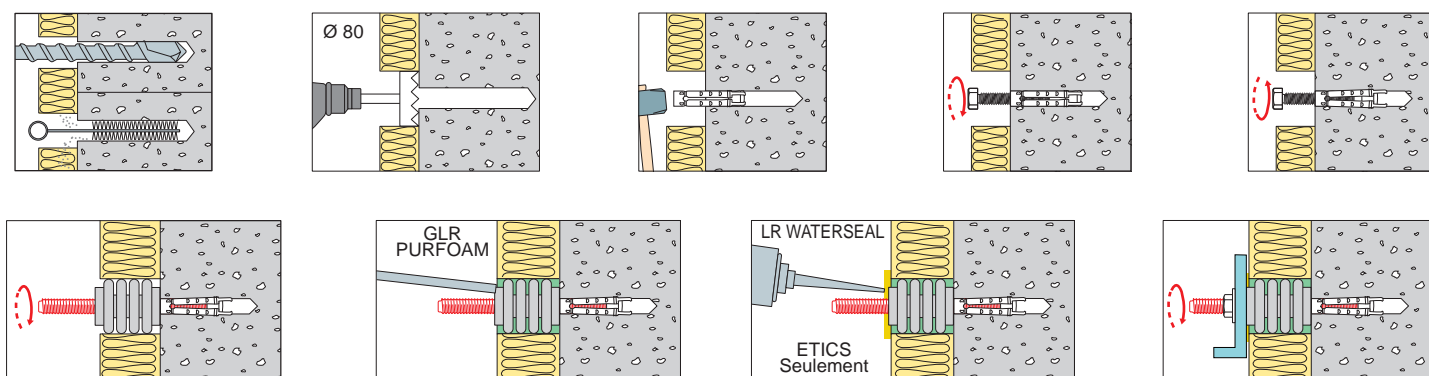

Charge de service (#) (daN) avec la cheville MP3

Traction (daN)

LR IT-FIX + MP3 avec écrou métallique (daN)	Parpaing creux*	Parpaing plein	Brique pleine	Béton
M8	52	61	61	61
M10	56	129	129	129
M12	61	170	170	170

LR IT-FIX + MP3 avec écrou composite H = 2D (daN)	Parpaing creux*	Parpaing plein	Brique pleine	Béton
M8	52	179	179	179
M10	56	340	340	379
M12	61	371	371	500

(*) Perçage sans percussion

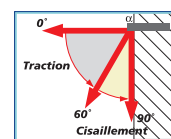

Flèche admissible

Système LR IT-FIX + MP3	Effort maximal admissible en extrémité	
	Flèche 1 mm	Flèche 3 mm
ENTRETOISE 120 + TIGE M8	62 daN	229 daN
ENTRETOISE 140 + TIGE M8	60 daN	206 daN
ENTRETOISE 160 + TIGE M8	54 daN	194 daN
ENTRETOISE 120 + TIGE M10	78 daN	287 daN
ENTRETOISE 140 + TIGE M10	67 daN	265 daN
ENTRETOISE 160 + TIGE M10	58 daN	198 daN
ENTRETOISE 120 + TIGE M12	98 daN	359 daN
ENTRETOISE 140 + TIGE M12	74 daN	300 daN
ENTRETOISE 160 + TIGE M12	61 daN	265 daN

(*) Charges ultimes pour un dimensionnement aux ELU : prendre la charge de service x 1.4

LR IT-FIX CC - Chevillage Chimique

SYSTÈME DE CHEVILLAGE À RUPTURE DE PONT THERMIQUE DANS LES MATÉRIAUX PLEINS ET CREUX

NOUVEAUTÉ

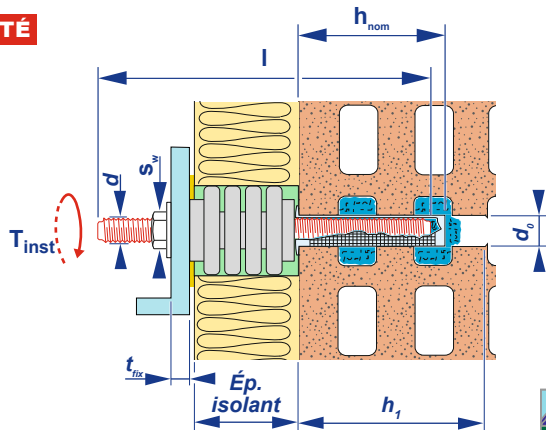

TAMIS
16 x 130

COMPOSITE

Composite /
Fibre de verre

LR IT-FIX CC + TAMIS

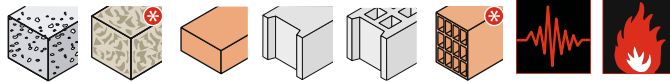

LR IT-FIX CC	d	Ép. Isolant ⁽¹⁾	l	d ₀ ⁽³⁾	T _{fix} ⁽²⁾	h ₁	h _{nom}	S _w	T _{inst}	Tamis	Cond.	Tamis	Code
M8 / 100 x 271	8	100	271	16 / 10	10 / 2	135	130	13	4	16 x 130	6	344 811	364 100
M8 / 120 x 291	8	120	291	16 / 10	10 / 2	135	130	13	4	16 x 130	6	344 811	364 102
M8 / 140 x 311	8	140	311	16 / 10	10 / 2	135	130	13	4	16 x 130	6	344 811	364 104
M8 / 160 x 331	8	160	331	16 / 10	10 / 2	135	130	13	4	16 x 130	6	344 811	364 106
M8 / 180 x 351	8	180	351	16 / 10	10 / 2	135	130	13	4	16 x 130	6	344 811	364 108
M8 / 200 x 371	8	200	371	16 / 10	10 / 2	135	130	13	4	16 x 130	6	344 811	364 110
M8 / 220 x 391	8	220	391	16 / 10	10 / 2	135	130	13	4	16 x 130	6	344 811	364 112
M8 / 240 x 411	8	240	411	16 / 10	10 / 2	135	130	13	4	16 x 130	6	344 811	364 114
M8 / 260 x 431	8	260	431	16 / 10	10 / 2	135	130	13	4	16 x 130	6	344 811	364 116
M8 / 280 x 451	8	280	451	16 / 10	10 / 2	135	130	13	4	16 x 130	6	344 811	364 118
M8 / 300 x 471	8	300	471	16 / 10	10 / 2	135	130	13	4	16 x 130	6	344 811	364 120
M10 / 100 x 275	10	100	275	16 / 12	15 / 5	135	130	17	6	16 x 130	6	344 811	364 140
M10 / 120 x 295	10	120	295	16 / 12	15 / 5	135	130	17	6	16 x 130	6	344 811	364 142
M10 / 140 x 315	10	140	315	16 / 12	15 / 5	135	130	17	6	16 x 130	6	344 811	364 144
M10 / 160 x 335	10	160	335	16 / 12	15 / 5	135	130	17	6	16 x 130	6	344 811	364 146
M10 / 180 x 355	10	180	355	16 / 12	15 / 5	135	130	17	6	16 x 130	6	344 811	364 148
M10 / 200 x 375	10	200	375	16 / 12	15 / 5	135	130	17	6	16 x 130	6	344 811	364 150
M10 / 220 x 395	10	220	395	16 / 12	15 / 5	135	130	17	6	16 x 130	6	344 811	364 152
M10 / 240 x 415	10	240	415	16 / 12	15 / 5	135	130	17	6	16 x 130	6	344 811	364 154
M10 / 260 x 435	10	260	435	16 / 12	15 / 5	135	130	17	6	16 x 130	6	344 811	364 156
M10 / 280 x 455	10	280	455	16 / 12	15 / 5	135	130	17	6	16 x 130	6	344 811	364 158
M10 / 300 x 475	10	300	475	16 / 12	15 / 5	135	130	17	6	16 x 130	6	344 811	364 160
M12 / 100 x 279	12	100	279	16 / 14	17 / 5	135	130	19	8	16 x 130	6	344 811	364 170
M12 / 120 x 299	12	120	299	16 / 14	17 / 5	135	130	19	8	16 x 130	6	344 811	364 172
M12 / 140 x 319	12	140	319	16 / 14	17 / 5	135	130	19	8	16 x 130	6	344 811	364 174
M12 / 160 x 339	12	160	339	16 / 14	17 / 5	135	130	19	8	16 x 130	6	344 811	364 176
M12 / 180 x 359	12	180	359	16 / 14	17 / 5	135	130	19	8	16 x 130	6	344 811	364 178
M12 / 200 x 379	12	200	379	16 / 14	17 / 5	135	130	19	8	16 x 130	6	344 811	364 180
M12 / 220 x 399	12	220	399	16 / 14	17 / 5	135	130	19	8	16 x 130	6	344 811	364 182
M12 / 240 x 419	12	240	419	16 / 14	17 / 5	135	130	19	8	16 x 130	6	344 811	364 184
M12 / 260 x 439	12	260	439	16 / 14	17 / 5	135	130	19	8	16 x 130	6	344 811	364 186
M12 / 280 x 459	12	280	459	16 / 14	17 / 5	135	130	19	8	16 x 130	6	344 811	364 188
M12 / 300 x 479	12	300	479	16 / 14	17 / 5	135	130	19	8	16 x 130	6	344 811	364 190

(1) Longueur de l'entretoise = ép. isolant + 20 mm - (2) Écrou standard / Écrou composite H = 2D - (3) Maçonnerie creuse / Maçonnerie pleine

- **Usage prévu :**
 - Matériaux pleins et creux - (*) avec essais préalables
 - Fixation de divers éléments sur façades en ITE : garde-corps, brise-soleil, bardage rapporté, store, volet, descente d'eau pluviale...
 - Système livré avec entretoise, tige filetée, rondelle et écrou en inox (sans la cheville)
- **Définition du produit :**
 - Système de chevillage chimique à rupture thermique : $\gamma = 0,0028$ à $0,0081$ W/K
 - Fixation dans tous supports : creux, pleins, tendres et friables
 - Utilisation du TAMIS 16x130 uniquement pour les matériaux creux
 - Utilisable avec les scellements chimiques CHIMFORT
 - Mise en œuvre pour des charges légères sans l'entretoise avec le TAMIS ITE 16 x 330, code 344 591 (code des tiges et des écrous composites : M8 : 364 300 & 364 310 - M10 : 364 302 & 364 312 - M12 : 364 304 & 364 314)
- **t_{fix} :** Epaisseur max. de l'élément à fixer
d₀ : Diamètre de perçage - **l :** Longueur de la tige filetée - **h₁ :** Profondeur min. de perçage
S_w : ouverture sur plat - **h_{nom} :** Profondeur min. de mise en œuvre
T_{inst} : Couple de serrage requis
d : Diamètre de la vis - **T_{inst} :** Couple de serrage requis

Mise en œuvre

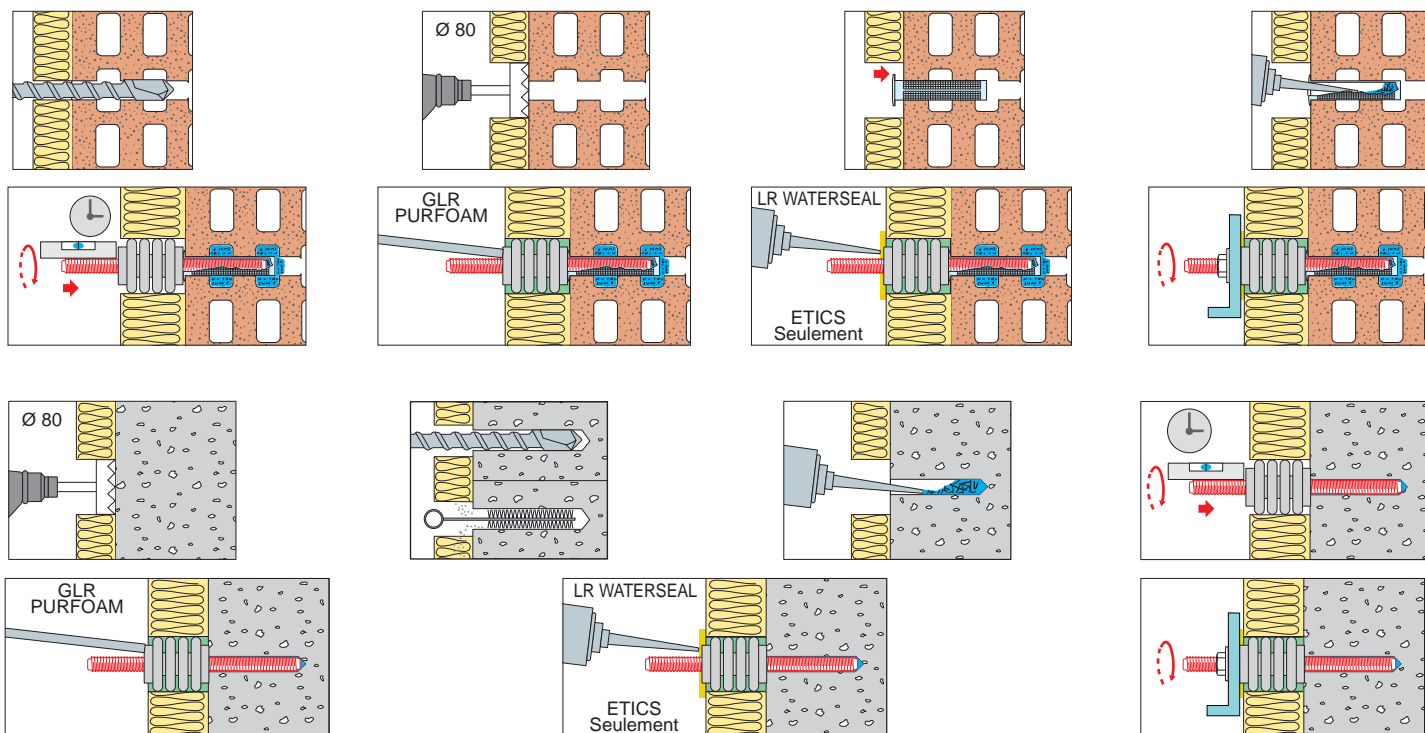

Charge de service (#) (daN) avec le CHIMFORT GREEN

Traction (daN)

LR IT-FIX + CHIMFORT GREEN avec écrou métallique (daN)	Traction			
	Béton	Parpaing creux*	Brique creuse	Béton cellulaire
M8	61	61	50	50
M10	129	75	50	50
M12	170	75	50	50

LR IT-FIX + CHIMFORT GREEN avec écrou composite H = 2D (daN)	Traction			
	Béton	Parpaing creux*	Brique creuse	Béton cellulaire
M8	61	75	50	50
M10	129	75	50	50
M12	170	75	50	50

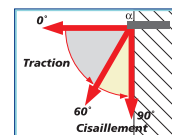

Flèche admissible

Système LR IT-FIX + CHIMFORT GREEN	Effort maximal admissible en extrémité	
	Flèche 1 mm	Flèche 3 mm
ENTRETOISE 120 + TIGE M8	62 daN	229 daN
ENTRETOISE 140 + TIGE M8	60 daN	206 daN
ENTRETOISE 160 + TIGE M8	54 daN	194 daN
ENTRETOISE 120 + TIGE M10	78 daN	287 daN
ENTRETOISE 140 + TIGE M10	67 daN	265 daN
ENTRETOISE 160 + TIGE M10	58 daN	198 daN
ENTRETOISE 120 + TIGE M12	98 daN	359 daN
ENTRETOISE 140 + TIGE M12	74 daN	300 daN
ENTRETOISE 160 + TIGE M12	61 daN	265 daN

(*) Charges ultimes pour un dimensionnement aux ELU : prendre la charge de service x 1.4

LR IT-FIX TAMIS - Chevillage Chimique

SYSTÈME DE CHEVILLAGE À RUPTURE DE PONT THERMIQUE DANS LES MATÉRIAUX PLEINS ET CREUX

NOUVEAUTÉ

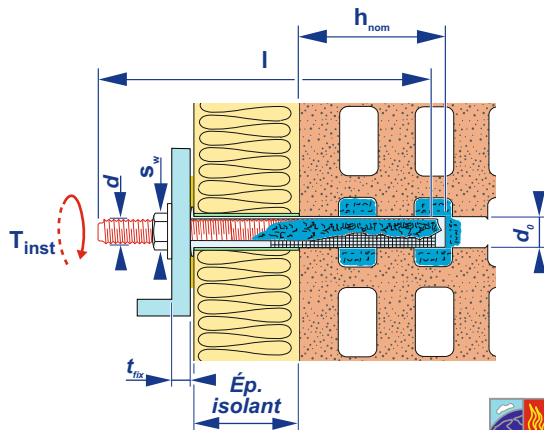

COMPOSITE

Composite /
Fibre de verre

LR IT-FIX TAMIS

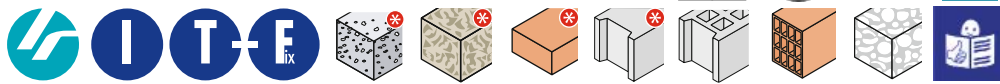

LR IT-FIX TAMIS	d	Ép. Isolant	l	d ₀	T _{fix}	h _{nom}	S _w	T _{inst}	Tamis	Cond.	Code
M8 / 100 x 280	8	100	280	16	40	130	13	4	16 x 330	12	364 368
M8 / 120 x 300	8	120	300	16	40	130	13	4	16 x 330	12	364 369
M8 / 140 x 320	8	140	320	16	40	130	13	4	16 x 330	12	364 370
M8 / 160 x 340	8	160	340	16	40	130	13	4	16 x 330	12	364 371
M8 / 180 x 360	8	180	360	16	40	130	13	4	16 x 330	12	364 372
M8 / 200 x 380	8	200	380	16	40	130	13	4	16 x 330	12	364 373
M10 / 100 x 290	10	100	290	16	50	130	15	6	16 x 330	12	364 374
M10 / 120 x 310	10	120	310	16	50	130	15	6	16 x 330	12	364 375
M10 / 140 x 330	10	140	330	16	50	130	15	6	16 x 330	12	364 376
M10 / 160 x 350	10	160	350	16	50	130	15	6	16 x 330	12	364 377
M10 / 180 x 370	10	180	370	16	50	130	15	6	16 x 330	12	364 378
M10 / 200 x 390	10	200	390	16	50	130	15	6	16 x 330	12	364 379
M12 / 100 x 300	12	100	300	16	60	130	17	8	16 x 330	12	364 380
M12 / 120 x 320	12	120	320	16	60	130	17	8	16 x 330	12	364 381
M12 / 140 x 340	12	140	340	16	60	130	17	8	16 x 330	12	364 382
M12 / 160 x 360	12	160	360	16	60	130	17	8	16 x 330	12	364 383
M12 / 180 x 380	12	180	380	16	60	130	17	8	16 x 330	12	364 384
M12 / 200 x 400	12	200	400	16	60	130	17	8	16 x 330	12	364 385

• Usage prévu :

- Matériaux pleins et creux - (*) avec essais préalables
- Fixation de divers éléments sur façades en ITE : bardage léger, descentes d'eau pluviale, Boite aux lettres, luminaire...
- Système livré avec tige filetée, rondelle, écrou inox et **TAMIS 330 mm à recouper à longueur**

• Définition du produit :

- Système de chevillage chimique à rupture thermique : $\lambda = 0,3 \text{ W/mK}$
- Fixation dans tous supports : creux, pleins, tendres et friables
- Utilisation du TAMIS 16x330 uniquement pour les matériaux creux

• Produits associés :

- Code résine à ajouter
 - Chimfort ATE : 344 791
 - Chimfort Green : 344 793
 - Chimfort Poly : 364 601

- T_{fix} : Epaisseur max. de l'élément à fixer
- d₀ : Diamètre de perçage - l : Longueur de la tige filetée - S_w : ouverture sur plat
- h_{nom} : Profondeur min. de mise en œuvre
- T_{inst} : Couple de serrage requis
- d : Diamètre de la vis

Mise en œuvre

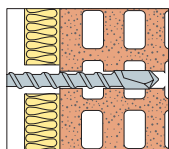

Perçage de l'isolant et de la maçonnerie

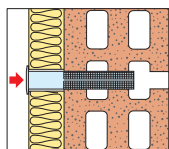

Mise en place du tamis et coupé à la longueur

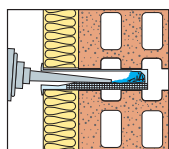

Injection du scellement

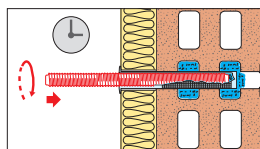

Mise en place de LR IT-FIX DYNAMIK en tournant la tige

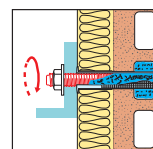
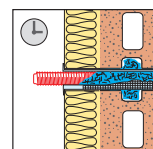

Fixaton de la structure

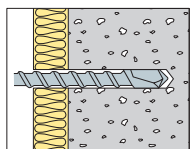

Perçage de l'isolant et de la maçonnerie

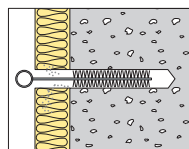

Nettoyage du trou

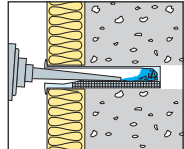

Injection du scellement

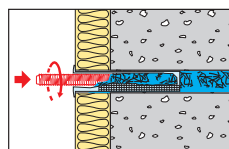

Mise en place de la tige fileté synthétique

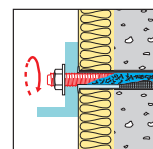
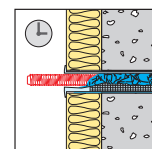

Fixaton de la structure

Charge de service (#)

Traction (daN)

	Brique creuse	Parpaing
M8	50	61
M10	50	75
M12	50	75

Flèche admissible (daN)

	Flèche 1 mm
M8	15
M10	
M12	

(*) Charges ultimes pour un dimensionnement aux ELS : prendre la charge de service x 1.4

LR IT-FIX DYNAMIK - Chevillage Mécanique

SYSTÈME DE CHEVILLAGE À RUPTURE DE PONT THERMIQUE DANS LES MATÉRIAUX PLEINS ET CREUX

NOUVEAUTÉ

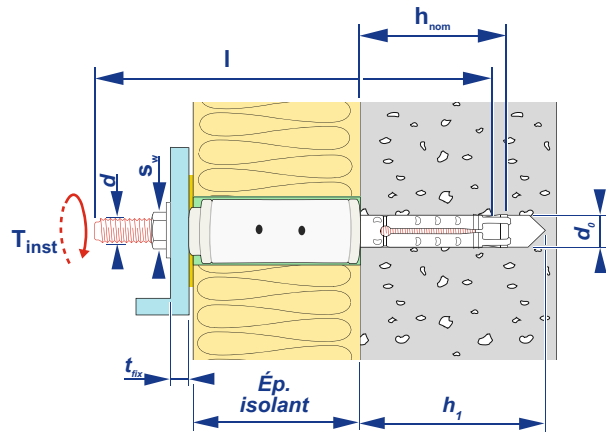

COMPOSITE

Composite /
Fibre de verre

LR IT-FIX DYNAMIK CM

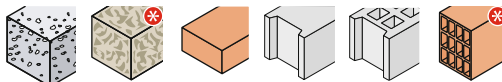

LR IT-FIX DYNAMIK CM	d	Ép. Isolant ⁽¹⁾	l	d ₀	T _{fix} ⁽²⁾	h ₁	h _{nom}	S _w	T _{inst}	Cond.	Code
M10 / 100 x 205	10	100	205	15	15/5	80	60	17	6	12	364 340
M10 / 120 x 225	10	120	225	15	15/5	80	60	17	6	12	364 341
M10 / 140 x 245	10	140	245	15	15/5	80	60	17	6	12	364 342
M10 / 160 x 265	10	160	265	15	15/5	80	60	17	6	12	364 343
M10 / 180 x 285	10	180	285	15	15/5	80	60	17	6	12	364 344
M10 / 200 x 305	10	200	305	15	15/5	80	60	17	6	12	364 345
M10 / 220 x 325	10	220	325	15	15/5	80	60	17	6	12	364 346
M12 / 100 x 230	12	100	230	18	18/6	100	80	19	12	12	364 347
M12 / 120 x 250	12	120	250	18	18/6	100	80	19	12	12	364 348
M12 / 140 x 270	12	140	270	18	18/6	100	80	19	12	12	364 349
M12 / 160 x 290	12	160	290	18	18/6	100	80	19	12	12	364 350
M12 / 180 x 310	12	180	310	18	18/6	100	80	19	12	12	364 351
M12 / 200 x 330	12	200	330	18	18/6	100	80	19	12	12	364 352
M12 / 220 x 350	12	220	350	18	18/6	100	80	19	12	12	364 353

(1) Longueur de l'entretoise = ép. isolant + 20 mm - (2) Écrou standard / Écrou composite H = 2D

Usage prévu :

- Matériaux pleins et creux - (*) avec essais préalables
- Fixation de divers éléments sur façade en ITE de charge dynamique tel que : garde-corps, store-bannes, mains-courantes, marquises ...
- Système livré avec entretoise + tige filetée + rondelle + écrou en inox (sans la cheville)
- Démontable et recoupable sur chantier

Définition du produit :

- LR IT-FIX DYNAMIK CM est constitué de 4 éléments :
 - 1 Cheville à expansion mécanique (non comprise dans le code à ajouter)
 - 2 Entretoise composite Ø34
 - 3 Tige filetée composite M10 ou M12
 - 4 Rondelle de serrage et écrou inox
- Système de chevillage mécanique à rupture thermique : $\chi = 0,0016$ à $0,0045$ W/m.k
- Fixation dans les matériaux pleins et creux
- Mise en œuvre pour des charges légères avec la cheville MP3 sans entretoise

Produits associés :

- Code des tiges et des écrous composites :
 - M10 : 364 302 & 364 312
 - M12 : 364 304 & 364 314
- Code cheville MP3 à ajouter
 - M10 : 359 537
 - M12 : 359 539
- Code produit additionnel pour pose :
 - Mousse GLR PURFOAM (blanc autres couleurs au catalogue) : 492 950
 - LR WATER SEAL (blanc autres couleurs au catalogue) : 492 157

- **Ép. isolant**: Epaisseur max. de l'élément à fixer
- **T_{fix}**: tige + cheville + entretoise + écrou
- **d₀**: Diamètre de perçage - **l**: Longueur de la tige filetée - **h₁**: Profondeur min. de perçage
- **S_w**: ouverture sur plat - **h_{nom}**: Profondeur min. de mise en œuvre - **T_{inst}**: Couple de serrage requis
- **d**: Diamètre de la vis

Mise en œuvre

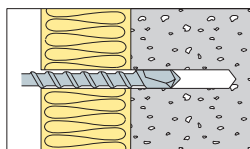

Perçage de l'isolant et de la maçonnerie

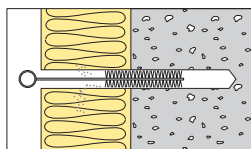

Nettoyage du trou

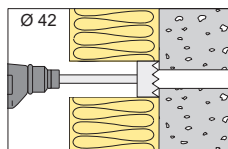

Carottage de l'isolant Ø 42

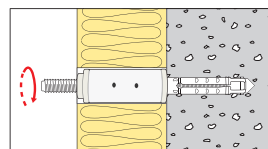

Expansion de la cheville avec une tige filetée métallique



NE SURTOUT PAS UTILISER LA TIGE SYNTHÉTIQUE

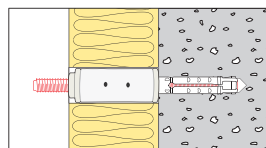

Mise en place de la tige filetée synthétique

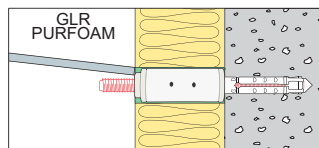

Injection de la mousse (GLR PU) après avoir ôté le capuchon

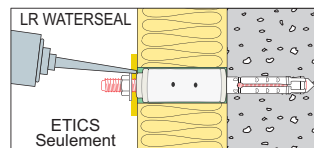

Remise en place du capuchon et pose d'un joint de façade (LR WATERSEAL)

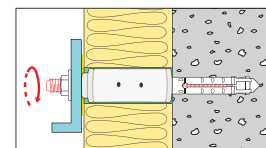

Fixation de la structure

Charge de service (#) (daN) avec la cheville MP3

Dans du béton C 20/25 avec une cheville à expansion mécanique MP3		Charge admissible en			Charges admissibles en bout de fixation pour une flèche à 1 mm (daN)	
Code	Désignation	Traction (daN)		Cisaillement (daN)	un LR IT-FIX	Paire de LR IT-FIX
		Avec écrou	Avec écrou composite H=2D			
364 340	LR IT-FIX DYNAMIK CM M10/100*205	129	379	52	53	153
364 341	LR IT-FIX DYNAMIK CM M10/120*225				47	139
364 342	LR IT-FIX DYNAMIK CM M10/140*245				40	122
364 343	LR IT-FIX DYNAMIK CM M10/160*265				33	103
364 344	LR IT-FIX DYNAMIK CM M10/180*285				26	81
364 345	LR IT-FIX DYNAMIK CM M10/200*305				17	53
364 346	LR IT-FIX DYNAMIK CM M10/220*325				9	26
364 347	LR IT-FIX DYNAMIK CM M12/100*230	170	500	72	70	206
364 348	LR IT-FIX DYNAMIK CM M12/120*250				63	187
364 349	LR IT-FIX DYNAMIK CM M12/140*270				55	164
364 350	LR IT-FIX DYNAMIK CM M12/160*290				46	138
364 351	LR IT-FIX DYNAMIK CM M12/180*310				37	109
364 352	LR IT-FIX DYNAMIK CM M12/200*330				24	72
364 353	LR IT-FIX DYNAMIK CM M12/220*350				12	35

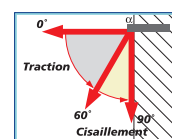

(*) Charges ultimes pour un dimensionnement aux ELU : prendre la charge de service x 1.4

Dans une maçonnerie pleine avec une cheville à expansion mécanique MP3		Charge admissible en			Charges admissibles en bout de fixation pour une flèche à 1 mm (daN)	
Code	Désignation	Traction (daN)		Cisaillement (daN)	un LR IT-FIX	Paire de LR IT-FIX
		Avec écrou	Avec écrou composite H=2D			
364 340	LR IT-FIX DYNAMIK CM M10/100*205	129	230	52	53	153
364 341	LR IT-FIX DYNAMIK CM M10/120*225				47	139
364 342	LR IT-FIX DYNAMIK CM M10/140*245				40	122
364 343	LR IT-FIX DYNAMIK CM M10/160*265				33	103
364 344	LR IT-FIX DYNAMIK CM M10/180*285				26	81
364 345	LR IT-FIX DYNAMIK CM M10/200*305				17	53
364 346	LR IT-FIX DYNAMIK CM M10/220*325				9	26
364 347	LR IT-FIX DYNAMIK CM M12/100*230	170	270	72	70	206
364 348	LR IT-FIX DYNAMIK CM M12/120*250				63	187
364 349	LR IT-FIX DYNAMIK CM M12/140*270				55	164
364 350	LR IT-FIX DYNAMIK CM M12/160*290				46	138
364 351	LR IT-FIX DYNAMIK CM M12/180*310				37	109
364 352	LR IT-FIX DYNAMIK CM M12/200*330				24	72
364 353	LR IT-FIX DYNAMIK CM M12/220*350				12	35

(*) Charges ultimes pour un dimensionnement aux ELU : prendre la charge de service x 1.4

Performances thermiques

	Conductivité thermique de l'isolant λ^*	Épaisseur de l'isolant **		
		100 mm	200 mm	300 mm
Tout diamètre de tige filetée	0,025 w/m.k	0,0045 w/m.k	0,0026 w/m.k	0,0018 w/m.k
	0,035 w/m.k	0,0042 w/m.k	0,0024 w/m.k	0,0017 w/m.k
	0,050 w/m.k	0,0037 w/m.k	0,0022 w/m.k	0,0016 w/m.k

(*) Une interpolation linéaire est permise pour des valeurs intermédiaires de la conductivité thermique de l'isolant

(**) Une interpolation linéaire est permise pour des valeurs intermédiaires de l'épaisseur de l'isolant

LR IT-FIX DYNAMIK - Chevillage Chimique

SYSTÈME DE CHEVILLAGE À RUPTURE DE PONT THERMIQUE DANS LES MATÉRIAUX PLEINS ET CREUX

NOUVEAUTÉ

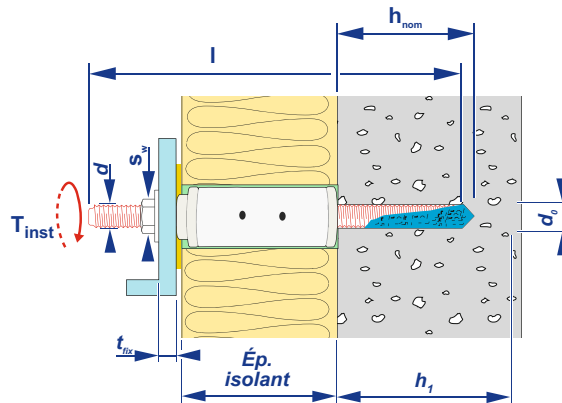
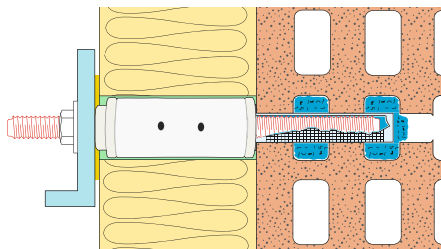

COMPOSITE

Composite /
Fibre de verre

LR IT-FIX DYNAMIK CC

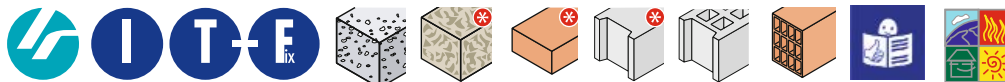

LR IT-FIX DYNAMIK CC	d	Ép. Isolant (1)	l	d ₀ (2)	T _{fix} (3)	h ₁ (4)	h _{nom} (4)	S _w	T _{inst}	Cond.	Code
M10 / 100 x 275	10	100	275	16/12	15/5	135	130	17	6	12	364 354
M10 / 120 x 295	10	120	295	16/12	15/5	135	130	17	6	12	364 355
M10 / 140 x 315	10	140	315	16/12	15/5	135	130	17	6	12	364 356
M10 / 160 x 335	10	160	335	16/12	15/5	135	130	17	6	12	364 357
M10 / 180 x 355	10	180	355	16/12	15/5	135	130	17	6	12	364 358
M10 / 200 x 375	10	200	375	16/12	15/5	135	130	17	6	12	364 359
M10 / 220 x 395	10	220	395	16/12	15/5	135	130	17	6	12	364 360
M12 / 100 x 280	12	100	280	16/14	18/6	135	130	19	8/12	12	364 361
M12 / 120 x 300	12	120	300	16/14	18/6	135	130	19	8/12	12	364 362
M12 / 140 x 320	12	140	320	16/14	18/6	135	130	19	8/12	12	364 363
M12 / 160 x 340	12	160	340	16/14	18/6	135	130	19	8/12	12	364 364
M12 / 180 x 360	12	180	360	16/14	18/6	135	130	19	8/12	12	364 365
M12 / 200 x 380	12	200	380	16/14	18/6	135	130	19	8/12	12	364 366
M12 / 220 x 400	12	220	400	16/14	18/6	135	130	19	8/12	12	364 367

(1) Longueur de l'entretoise = ép. isolant + 20 mm - (2) Maçonnerie creuse / Maçonnerie pleine - (3) écrou standard / écrou composite H=2D
 (4) Maçonnerie creuse = < 150 mm / Maçonnerie creuse = > 150 mm / Maçonnerie pleine

• Usage prévu :

- Matériaux pleins et creux - (*) avec essais préalables
- Fixation de divers éléments sur façade en ITE de charge dynamique tel que : garde-corps, store-bannes, mains-courantes, marquises ...
- Système livré avec entretoise + tige filetée + rondelle + écrou en inox (sans le tamis et la résine)

• Définition du produit :

- LR IT-FIX DYNAMIK CC est constitué de 4 éléments :
 - 1 Cheville chimique (non comprise dans le code, à ajouter)
 - 2 Entretoise composite Ø34
 - 3 Tige filetée composite M10 ou M12
 - 4 Rondelle de serrage et écrou inox
- Système de chevillage mécanique à rupture thermique : $\chi = 0,0016$ à 0.0045 W/m.k
- Fixation dans les matériaux pleins et creux
- Mise en œuvre pour des charges légères avec la résine chimique

• Produits associés :

- Code des tiges et des écrous composites :
 - o M10 : 364 302 & 364 312
 - o M12 : 364 304 & 364 314
- Code tamis et résine à ajouter
 - o Tamis 15x85 : 344 808
 - o Tamis 15x130 : 344 811
 - o Chimfort ATE : 344 791
 - o Chimfort Green : 344 793
 - o Chimfort Poly : 364 601
- Code produit additionnel pour pose :
 - o Mousse GLR PURFOAM (blanc autres couleurs au catalogue) : 492 950
 - o LR WATER SEAL (blanc autres couleurs au catalogue) : 492 157

- T_{fix} : Epaisseur max. de l'élément à fixer
- d₀ : Diamètre de perçage - l : Longueur de la tige filetée - h₁ : Profondeur min. de perçage
- S_w : ouverture sur plat - h_{nom} : Profondeur min. de mise en œuvre - T_{inst} : Couple de serrage requis
- d : Diamètre de la vis

Mise en œuvre

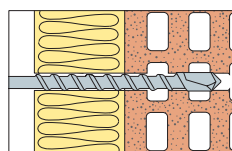

Perçage de l'isolant et de la maçonnerie

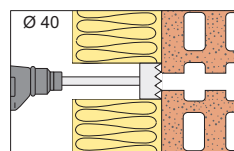

Carottage de l'isolant Ø 40

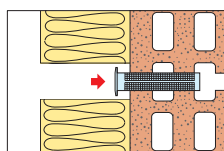

Mise en place du tamis

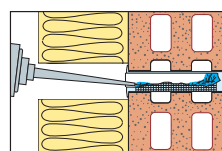

Injection du scellement

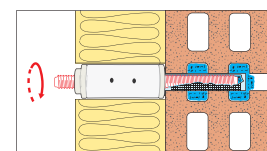

Mise en place de LR IT-FIX DYNAMIK en tournant la tige

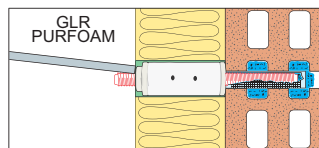

Injection de la mousse (GLR PU) après avoir ôté le capuchon

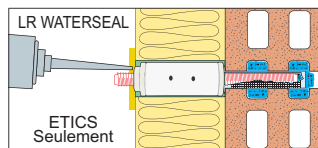

Remise en place du capuchon et pose d'un joint de façade (LR WATERSEAL)

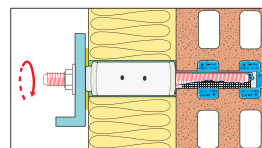

Fixation de la structure

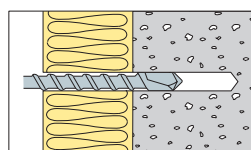

Perçage de l'isolant et de la maçonnerie

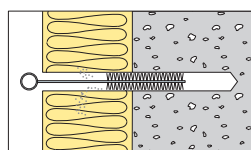

Nettoyage du trou

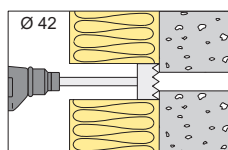

Carottage de l'isolant Ø 42

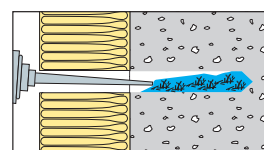

Injection du scellement

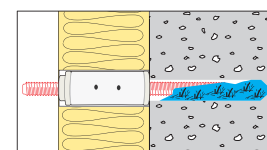

Mise en place de la tige filetée synthétique

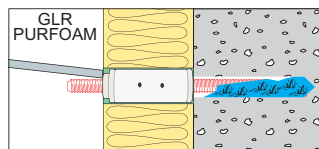

Injection de la mousse (GLR PU) après avoir ôté le capuchon

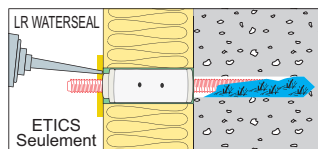

Remise en place du capuchon et pose d'un joint de façade (LR WATERSEAL)

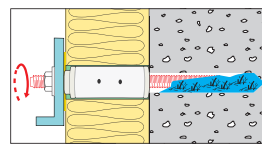

Fixation de la structure

Charge de service (*) (daN) avec la cheville

Dans du béton C 20/25 avec une résine type CHIMFORT ATE		Charge admissible en			Charges admissibles en bout de fixation pour une flèche à 1 mm (daN)	
		Traction (daN)		Cisaillement (daN)	un LR IT-FIX	Paire de LR IT-FIX
Code	Désignation	Avec écrou	Avec 2 écrous			
364 354	LR IT-FIX DYNAMIK CC M10/100*275	129	466	52	53	153
364 355	LR IT-FIX DYNAMIK CC M10/120*295				47	139
364 356	LR IT-FIX DYNAMIK CC M10/140*315				40	122
364 357	LR IT-FIX DYNAMIK CC M10/160*335				33	103
364 358	LR IT-FIX DYNAMIK CC M10/180*355				26	81
364 359	LR IT-FIX DYNAMIK CC M10/200*375				17	53
364 360	LR IT-FIX DYNAMIK CC M10/220*395	9	26			
364 361	LR IT-FIX DYNAMIK CC M12/100*280	170	615	72	70	206
364 362	LR IT-FIX DYNAMIK CC M12/120 *300				63	187
364 363	LR IT-FIX DYNAMIK CC M12/140*320				55	164
364 364	LR IT-FIX DYNAMIK CC M12/160*340				46	138
364 365	LR IT-FIX DYNAMIK CC M12/180*360				37	109
364 366	LR IT-FIX DYNAMIK CC M12/200*380				24	72
364 367	LR IT-FIX DYNAMIK CC M12/220*400				12	35

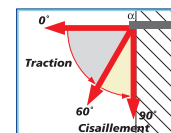

(*) Charges ultimes pour un dimensionnement aux ELU : prendre la charge de service x 1.4

Dans une maçonnerie creuse avec un tamis 16x130 et une résine type CHIMFORT ATE		Charge admissible en		Charges admissibles en bout de fixation pour une flèche à 1 mm (daN)	
		Traction (daN)	Cisaillement (daN)	un LR IT-FIX	Paire de LR IT-FIX
Code	Désignation	Avec écrou			
364 354	LR IT-FIX DYNAMIK CC M10/100*275	90	52	53	153
364 355	LR IT-FIX DYNAMIK CC M10/120*295			47	139
364 356	LR IT-FIX DYNAMIK CC M10/140*315			40	122
364 357	LR IT-FIX DYNAMIK CC M10/160*335			33	103
364 358	LR IT-FIX DYNAMIK CC M10/180*355			26	81
364 359	LR IT-FIX DYNAMIK CC M10/200*375			17	53
364 360	LR IT-FIX DYNAMIK CC M10/220*395			9	26
364 361	LR IT-FIX DYNAMIK CC M12/100*280	90	72	70	206
364 362	LR IT-FIX DYNAMIK CC M12/120 *300			63	187
364 363	LR IT-FIX DYNAMIK CC M12/140*320			55	164
364 364	LR IT-FIX DYNAMIK CC M12/160*340			46	138
364 365	LR IT-FIX DYNAMIK CC M12/180*360			37	109
364 366	LR IT-FIX DYNAMIK CC M12/200*380			24	72
364 367	LR IT-FIX DYNAMIK CC M12/220*400			12	35

(*) Charges ultimes pour un dimensionnement aux ELU : prendre la charge de service x 1.4

Performances thermiques

	Conductivité thermique de l'isolant χ^*	Épaisseur de l'isolant **		
		100 mm	200 mm	300 mm
Tout diamètre de tige filetée	0,025 w/m.k	0,0045 w/m.k	0,0026 w/m.k	0,0018 w/m.k
	0,035 w/m.k	0,0042 w/m.k	0,0024 w/m.k	0,0017 w/m.k
	0,050 w/m.k	0,0037 w/m.k	0,0022 w/m.k	0,0016 w/m.k

(*) Une interpolation linéaire est permise pour des valeurs intermédiaires de la conductivité thermique de l'isolant

(**) Une interpolation linéaire est permise pour des valeurs intermédiaires de l'épaisseur de l'isolant

LR IT-FIX SHUTTER

SYSTÈME À RUPTURE DE PONT THERMIQUE DANS LES MATÉRIEAUX PLEINS ET CREUX

NOUVEAUTÉ

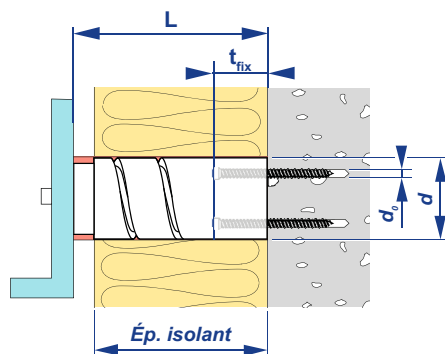

COMPOSITE

Composite /
Fibre de verre

LR IT-FIX SHUTTER

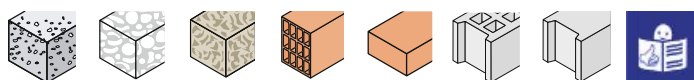
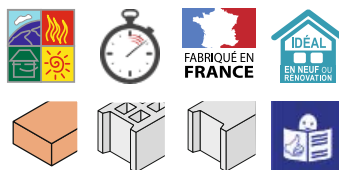

LR IT-FIX SHUTTER	d	Ép. Isolant (1)	L	T _{fix}	d ₀	Cond.	Code
80 x 80	80	80	100	30	Ø6 à 8 mm	6	364 315
80 x 100	80	100	120	40	Ø6 à 8 mm	6	364 316
80 x 120	80	120	140	80	Ø6 à 8 mm	6	364 317
80 x 140	80	140	160	80	Ø6 à 8 mm	6	364 318
80 x 160	80	160	180	80	Ø6 à 8 mm	6	364 319
80 x 180	80	180	200	80	Ø6 à 8 mm	6	364 320
80 x 200	80	200	220	80	Ø6 à 8 mm	6	364 321
80 x 220	80	220	240	80	Ø6 à 8 mm	6	364 322

(1) Entretoise = Ø 16 mm

- Usage prévu : Matériaux pleins et creux - (*) avec essais préalables
- Fixation de divers éléments légers sur façades en ITE : volets, descentes d'eau pluviale, paraboles...
- Idéal en neuf ou en rénovation
- Fonctionne également pour les murs en ITI
- Système livré sans la cheville
- **Définition du produit :**
 - LR IT-FIX SHUTTER est constitué de 4 éléments :
 - 1 Zone de perçage
 - 2 Réseau de gavage
 - 3 Entretoise Ø 80 mm en polyamide renforcé fibre de verre
 - 4 Chevilles (non incluses dans le code)
 - Système de chevillage à rupture de pont thermique : $\lambda = 0,3 \text{ W/k}$
 - Fixation dans les matériaux pleins et creux (suivant le type de cheville utilisé)
 - t_{fix} pour la cheville = 80 mm

- d : Diamètre de la vis - d₀ : Diamètre de perçage
- L : Longueur

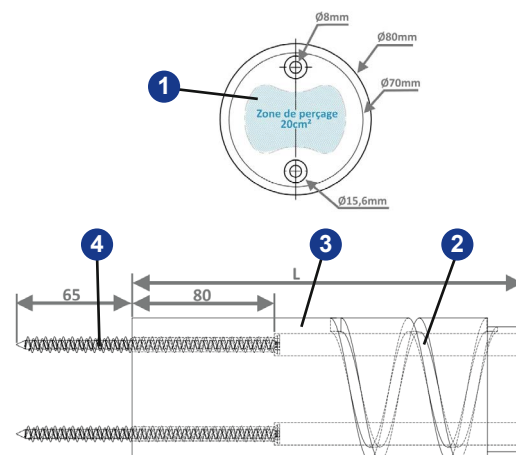

Chevilles en fonction du matériau support

Matériaux support	Cheville préconisée	
Béton	Vis béton Cheville métalloplastique	BATIFAST - Ø 7,5 X 120 MARCOVIS FMX5 - 8/80X150
Maçonneries pleines	Cheville métalloplastique	MARCOVIS FMX5 - 8/80X150
Maçonneries creuses	Scellement chimique	DOUILLE TARAUDÉE M6/M8 CHIMFORT ATE CHIMFORT GREEN

Code produit additionnel pour pose :

- Mousse GLR PURFOAM (blanc autres couleurs au catalogue) : 492 950 - LR WATER SEAL (blanc, autres couleurs au catalogue) : 492 157

Mise en œuvre

Dans du béton C20/25 avec une cheville BATIFAST Ø 7,5

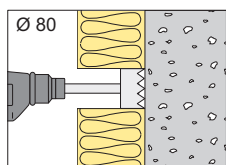

Carottage de l'isolant Ø 80

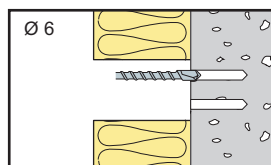

Perçage de la maçonnerie

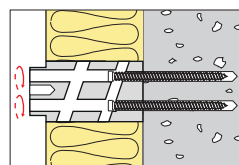

Mise en place de l'IT-FIX Shutter et des vis de fixation

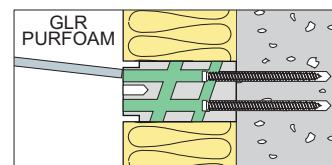

Injection de la mousse expansive dans les trous de vis

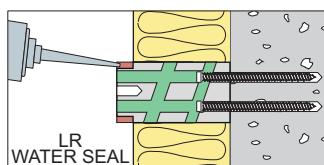

Pose d'un joint de façade

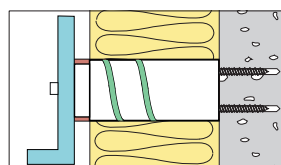

Fixation de la structure

Charge de service ^(#) (daN)

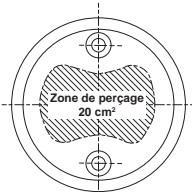
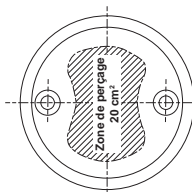
Dans du béton C20/25	Charges admissibles en bout IT-FIX Shutter ⁽¹⁾ Vrd,s (daN)		
Référence	Traction (daN)		
IT-FIX SHUTTER 80/100	300	63	100
IT-FIX SHUTTER 80/120		54	86
IT-FIX SHUTTER 80/140		47	75
IT-FIX SHUTTER 80/160		42	67
IT-FIX SHUTTER 80/180		38	60
IT-FIX SHUTTER 80/200		34	55
IT-FIX SHUTTER 80/220		31	50

(#) Charges ultimes pour un dimensionnement aux ELU, prendre charge de service x 1,4

(1) Charges de l'IT-FIX SHUTTER seul, sans prise en compte des vis de fixation. La mise en oeuvre dans d'autres matériaux supports et l'utilisation d'autres chevilles sont possibles. Dans ce cas, des essais d'arrachement sur site sont nécessaires pour déterminer les performances mécaniques du système de rupture de pont thermique. Il en est de même pour les vis de fixation.

Les performances thermiques

	Conductivité thermique de l'isolant χ ⁽²⁾	Épaisseur de l'isolant ⁽³⁾		
		100 mm	200 mm	300 mm
IT-FIX SHUTTER Ø 80	0,025 w/m.k	0,0097 w/m.k	0,0054 w/m.k	0,0037 w/m.k
	0,035 w/m.k	0,0089 w/m.k	0,0050 w/m.k	0,0035 w/m.k
	0,050 w/m.k	0,0078 w/m.k	0,0046 w/m.k	0,0033 w/m.k

(2) Une interpolation linéaire est permise pour des valeurs intermédiaires de la conductivité thermique de l'isolant.

(3) Une interpolation linéaire est permise pour des valeurs intermédiaires de l'épaisseur de l'isolant.

SUPER ISOMUR

ENSEMBLE CHEVILLE À FRAPPER + TIGE MUR CREUX POUR ISOLANTS RIGIDES

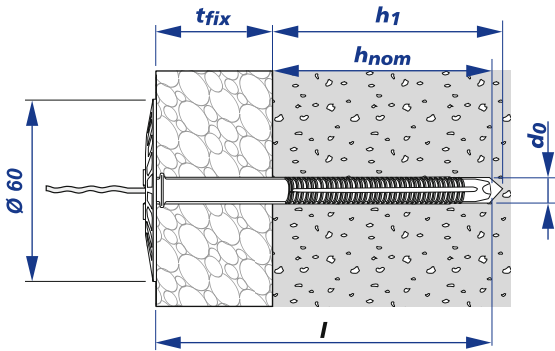

Outil de pose

ACIER ZINGUE



POLYAMIDE

INOX A2

Cheville Polyamide PA6
Tige Acier Inox A2

SUPER ISOMUR

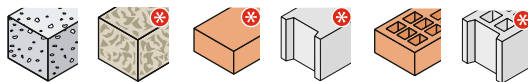

SUPER ISOMUR	d_0^{**}	t_{fix}	l	l_1	h_1	h_{nom}^*	h_{min}	Cond.	Code
8 / 80 x 120	8/8,5	50-80	120	220	50-80	40-70	100	250	358 312
8 / 100 x 140	8/8,5	70-100	140	250	50-80	40-70	100	250	358 314
8 / 120 x 160	8/8,5	90-120	160	300	50-80	40-70	100	250	358 316
8 / 140 x 180	8/8,5	110-140	180	300	50-80	40-70	100	250	358 318
8 / 160 x 200	8/8,5	130-160	200	300	50-80	40-70	100	250	358 320
8 / 180 x 225	8/8,5	150-180	225	320	50-80	40-70	100	250	358 322
8 / 220 x 260	8/8,5	190-220	260	350	50-80	40-70	100	125	358 326
8 / 270 x 310	8/8,5	240-270	310	400	50-80	40-70	100	125	358 331

* Profondeur d'ancrage à définir suivant la qualité du matériau support - ** Perçage 8,5 mm dans le plein et 8 mm dans le creux

- Usage prévu : Fixation d'isolants rigides - Matériaux pleins et creux (*) avec essais préalables
 - Application façade :
 - Système pour doublage maçonnerie en façade
 - Définition du produit :
 - Cheville à frapper. S'enfonce au marteau
 - Chaque carton contient 125 ou 250 chevilles + tiges + 1 outil de pose lg. 140 mm (à raccourcir sur chantier)
 - Tête de Ø 60 mm
 - La tige mur creux se positionne environ 50 mm dans le mur brique extérieur (partie ondulée)
 - Cheville : Polyamide de couleur noire
 - Tige d'expansion : Acier inoxydable A2
- d_0 : Diamètre de perçage - t_{fix} : Epaisseur max. de l'élément à fixer - h_1 : Profondeur min. de perçage
 h_{nom} : Profondeur min. de mise en œuvre
 l : Longueur de la cheville - h_{min} : Epaisseur min. du support - l_1 : longueur de la tige

Mise en œuvre

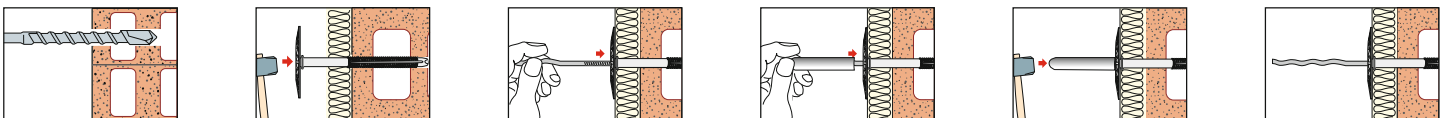

Charge de service (daN)

Traction (daN)

Charges de service	Béton C20/25	Brique creuse *
SUPER ISOMUR	23	15

(*) Perçage sans percussion

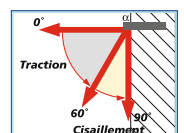

MÉTAL-ISO

CHEVILLE À FRAPPER POUR ISOLANTS SOUPLES ET RIGIDES

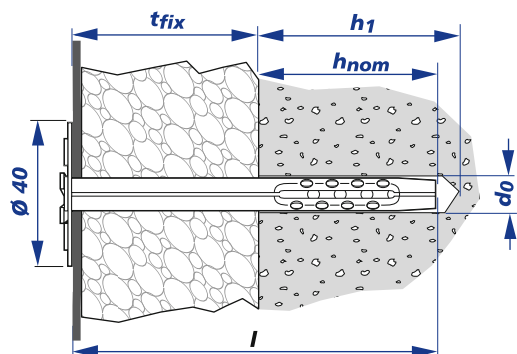

Rondelles

Alu/zinc Ø 80 : code 343 565
Inox Ø 80 : code 343 567



Capuchons

Blanc : code 343 570 001
Beige : code 343 570 014
Gris : code 343 570 007



ALLIAGE ALU/ZINC

INOX A2

Alliage Alu/Zinc AZ 150
Acier Inox A2

MÉTAL-ISO



MÉTAL-ISO	d_0	t_{fix}	l	h_1	h_{nom}	h_{min}	Cond.	Alu/Zinc	Inox A2
9 / 30 x 80	8-8,5(*)	30	80	60	50	100	250	343 500	343 520
9 / 50 x 100	8-8,5(*)	50	100	60	50	100	250	343 519	-
9 / 60 x 110	8-8,5(*)	60	110	60	50	100	250	343 502	343 522
9 / 70 x 120	8-8,5(*)	70	120	60	50	100	250	343 507	-
9 / 90 x 140	8-8,5(*)	90	140	60	50	100	250	343 504	-
9 / 100 x 150	8-8,5(*)	100	150	60	50	100	250	343 509	343 525
9 / 110 x 160	8-8,5(*)	110	160	60	50	100	250	343 531	-
9 / 120 x 170	8-8,5(*)	120	170	60	50	100	250	343 506	343 526
9 / 130 x 180	8-8,5(*)	130	180	60	50	100	250	343 523	-
9 / 150 x 200	8-8,5(*)	150	200	60	50	100	250	343 508	343 528
9 / 170 x 220	8-8,5(*)	170	220	60	50	100	250	343 521	-
9 / 180 x 230	8-8,5(*)	180	230	60	50	100	250	343 515	-
9 / 190 x 240	8-8,5(*)	190	240	60	50	100	250	343 529	-
9 / 200 x 250	8-8,5(*)	200	250	60	50	100	250	343 517	-
9 / 250 x 300	8-8,5(*)	250	300	60	50	100	250	343 518	-
9 / 300 x 350	8-8,5(*)	300	350	60	50	100	250	343 535	-

(*) dans un béton cellulaire pas de perçage nécessaire. Perçage 8,5 mm pour une meilleure facilité de pose dans le béton.

- Usage prévu : Fixation d'isolants rigides et souples avec rondelle additionnelle Ø 80 mm
- Matériaux pleins. Lagaage possible sur demande. (*) avec essais préalables
- Définition du produit :
 - Cheville à frapper. S'enfonce au marteau ou avec douille Metal-iso page 168
 - Tête de Ø 40 mm (Ø 80 mm avec rondelle additionnelle de répartition)
 - Plusieurs longueurs disponibles, jusqu'à 300 mm d'isolant
 - Résistance à la corrosion en version Inox
- d_0 : Diamètre de perçage - t_{fix} : Epaisseur max. de l'élément à fixer - h_1 : Profondeur min. de perçage
- h_{nom} : Profondeur min. de mise en œuvre
- l : Longueur de la cheville - h_{min} : Epaisseur min. du support

Mise en œuvre

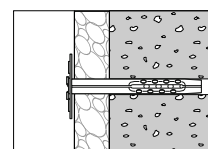
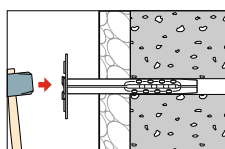
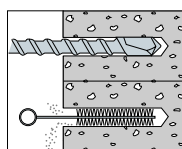

Charge de service (daN)

Traction (daN)

Charges de service	Béton C20/25	Parpaing plein	Brique pleine	Béton cellulaire
MÉTAL-ISO	28	25	21	19,5

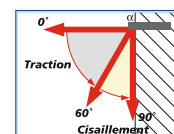

Rapports d'essais de résistance au feu

Objet : Essai de résistance au feu de produits de protection au plafond et de leurs fixations sur ouvrage béton.

- ROCKWOOL ROCKFEU : Rapports EFECTIS n°06-A-292, 07-A-039, 07-A-273, 08-A-121 (tenue au feu jusqu'à 240 min).

MÉTAL-ISO PIEUVRE CC

CHEVILLE POUR ISOLANTS SOUPLES ET RIGIDES SUR MATÉRIAUX CREUX

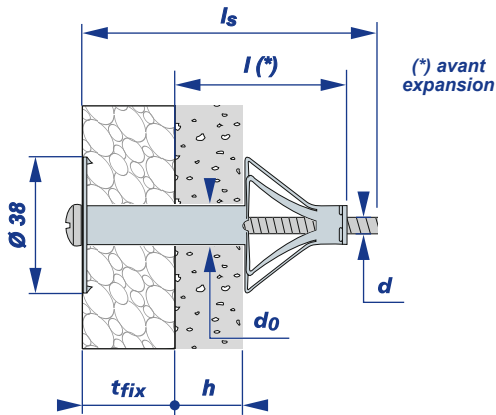

Rondelle
Alu/zinc Ø 80 : code 343 569



ACIER ZINGUÉ

Acier zingué

MÉTAL-ISO PIEUVRE CC

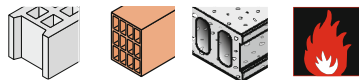

MÉTAL ISO CC	d_0	t_{fix}	l	h_f	h_{nom}	Cond.	Code
12 / 60 x 105	12	40/60	105	55	45	100	218 430
12 / 80 x 125	12	60/80	125	55	45	100	218 432
12 / 100 x 145	12	80/100	145	55	45	100	218 434
8 / 125 x 170	12	100/125	170	55	45	100	218 436
8 / 150 x 195	12	125/150	195	55	45	100	218 438

- Usage prévu : Fixation d'isolants rigides et souples avec rondelle additionnelle Ø 80 mm - Matériaux creux. Laquage possible sur demande. (*) avec essais préalables
- Définition du produit :
 - Montage simple et rapide avec la pince Bolid (code 218 425) ou expansion par vissage
 - 3 ergots anti-rotation
 - Plusieurs longueurs disponibles, jusqu'à 150 mm d'isolant
- d_0 : Diamètre de perçage - t_{fix} : Epaisseur max. de l'élément à fixer - h_f : Profondeur min. de perçage
 h_{nom} : Profondeur min. de mise en œuvre
 l : Longueur de la cheville - h_{min} : Epaisseur min. du support

Mise en œuvre

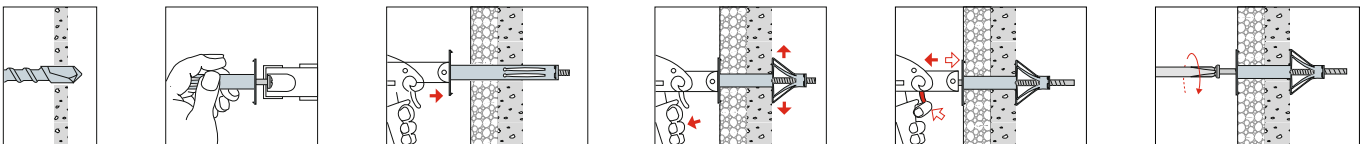

Charge de service (daN)

Traction (daN)

Charges de service	Poutres en béton creux	Blocs en béton creux	Brique de terre cuite
MÉTAL-ISO CC	15	35	20

valeur indicative

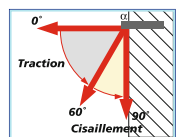

Comportement au feu

Le produit est classé par nature suivant l'EUROCLASSES EN 13501-1 A1 donc incombustible.

ISO-RG

RONDELLE POUR ISOLANTS SOUPLES ET RIGIDES

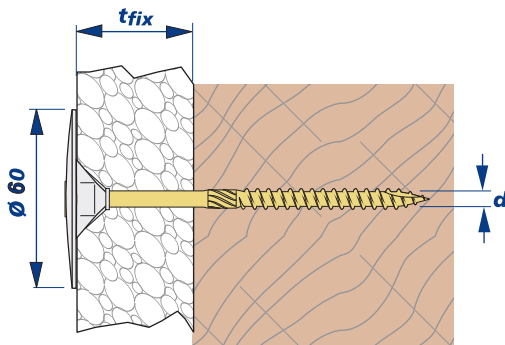

POLYPROPYLENE

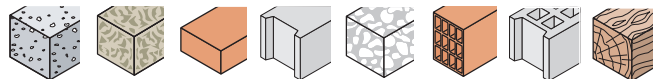

Rondelle Polypropylène	
ISO-RG	
Cond.	Code
100	358 129

ISO-RG	d
Ø 60	6

- Usage prévu : Fixation d'isolants rigides et souples
- Définition du produit :
 - Peut s'utiliser pour isolant souple avec rondelle additionnelle Ø 90 (Code : 358 147)
 - Tête de Ø 60 mm
 - Rondelle Polypropylène de couleur blanche
 - Utilisable avec vis ou cheville Ø 6 mm maximum
 - NE RESISTE PAS AUX RAYONS ULTRAVIOLETS
- d : Diamètre maxi de la vis - t_{ix} : Epaisseur max. de l'élément à fixer

Mise en œuvre

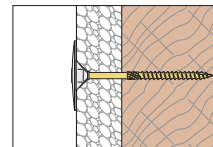
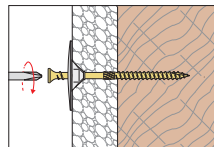

VIS À BOIS CONSEILLÉE POUR ISO-RG

TÊTE FRAISANTE AVEC RIBS SOUS TÊTE - ALÉSOIR SUR CORPS - EMPREINTE TORX

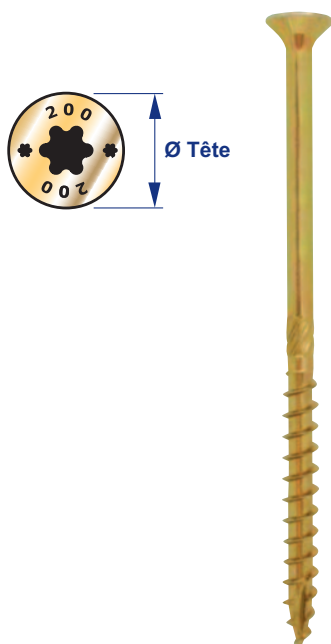

Acier zingué bichromaté jaune Résistance à la corrosion = 2 cycles Kesternich
SUPER WOOD TF TX ZBJ

Ø x L	L _f	Ø Tête	Empreinte	Cond.	Code
6 x 50	30	12	TX 30	200	33 704
6 x 60	40	12	TX 30	200	33 706
6 x 70	40	12	TX 30	200	33 708
6 x 80	50	12	TX 30	100	33 620
6 x 90	50	12	TX 30	100	33 623
6 x 100	50	12	TX 30	100	33 625
6 x 120	75	12	TX 30	100	33 630
6 x 140	75	12	TX 30	100	33 635
6 x 160	75	12	TX 30	100	33 640
6 x 180	75	12	TX 30	100	33 645
6 x 200	75	12	TX 30	100	33 650
6 x 220	75	12	TX 30	100	33 655
6 x 240	75	12	TX 30	100	33 660
6 x 260	75	12	TX 30	100	33 665
6 x 280	75	12	TX 30	100	33 670
6 x 300	75	12	TX 30	100	33 675

AGRIPLAST

CHEVILLE À FRAPPER POUR ISOLANTS RIGIDES

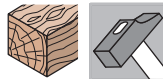
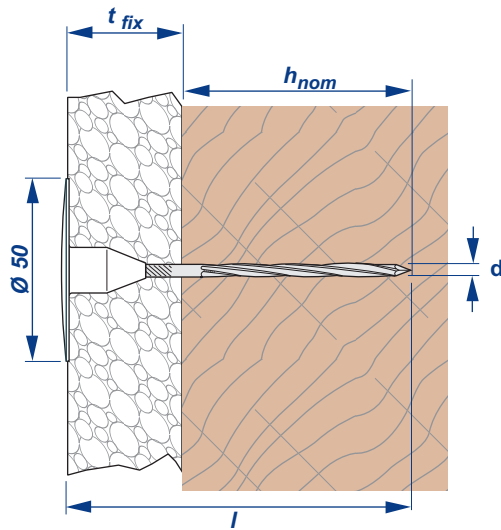

POLYPROPYLENE

Clou acier zingué
Tête en polypropylène

AGRIPLAST

AGRIPLAST	d	t _{fix}	l	h ₁	h _{nom}	Cond.	Blanc	Translucide
4 / 20 x 50	4	20	50	70	30	100	230 402	230 360
4 / 40 x 70	4	40	70	90	30	100	230 415	230 362
4 / 50 x 80	4	50	80	100	30	100	230 425	230 364
4 / 60 x 90	4	60	90	110	30	100	230 435	230 366
4 / 70 x 100	4	70	100	120	30	100	230 445	230 368
4 / 80 x 110	4	80	110	130	30	100	230 449	230 370
4 / 90 x 120	4	90	120	140	30	100	230 455	230 372
4 / 100 x 130	4	100	130	150	30	100	230 457	230 374
4 / 120 x 150	4	120	150	170	30	100	230 459	230 376

• **Usage prévu** : Fixation d'isolant rigide sur charpente bois pour bâtiment agricole par l'intérieur

• **Définition du produit** :

- Cheville à frapper. S'enfonce au marteau
- Tête Ø 50 mm en polypropylène surmoulé
- Clou torsadée Ø 4 mm en acier zingué
Température d'utilisation : -30°C à +70°C
NE RESISTE PAS AUX RAYONS ULTRAVIOLETS

• Autres couleurs et conditionnements sur demande

- **d** : Diamètre du clou - **t_{fix}** : Epaisseur max. de l'élément à fixer - **l** : Longueur de la cheville
h_{nom} : Profondeur min. de mise en œuvre

Mise en œuvre

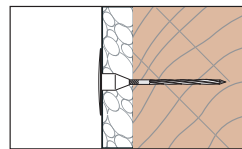
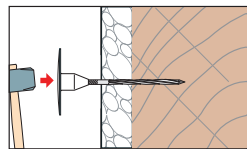

Charge de service (daN)

Traction
(daN)

Charges de service	Bois (sapin 450 Kg/m ²)
AGRIPLAST	12

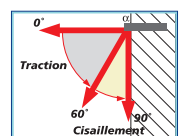

FOX

CHEVILLE AUTO-TARAUDEUSE POUR ISOLANTS RIGIDES

NOUVEAUTÉ

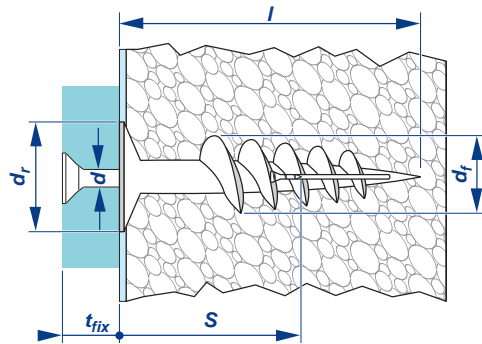

POLYAMIDE

Polyamide renforcé

FOX

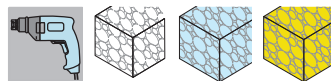

FOX	d_f	l	d_r	Empreinte	S	d	Cond.	Code
18 x 50	18	50	25	Tx 40	30	Ø 4,5 - Ø 5	50	218 180
18 x 85	18	85	25	Tx 40	40	Ø 4,5 - Ø 5	25	218 185
24 x 50	24	50	33	6 pans de 12	50	F7 - Ø 8 - Ø 10 - M8 - M10	50	218 190
24 x 85	24	85	33	6 pans de 12	50	F7 - Ø 8 - Ø 10 - M8 - M10	25	218 195

• Usage prévu : Fixation sur isolant rigide

• Définition du produit :

- Cheville à visser pour fixation d'éléments légers
- Montage sans création de pont thermique
- Mise en oeuvre par vissage, sans pré-perçage, pour les isolants non-enduit
- Mise en oeuvre par vissage, avec pré-perçage, pour les isolants avec enduit
- Réaliser un joint silicone pour assurer l'étanchéité à l'aide du mastic LR SIL
Température de pose : +5°C à +40°C
Température d'utilisation : -40°C à +40°C

• d_f : Diamètre des filets - d_r : Diamètre de la rondelle
 d : Diamètre de la vis - S : Profondeur de vissage

Mise en œuvre

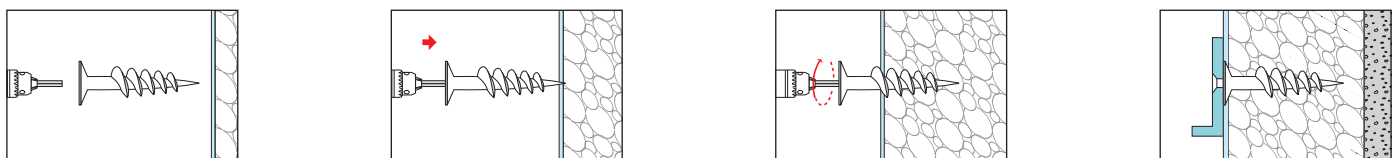

Charge de service (daN)

Traction (daN)

FOX	Polystyrène expansé EPS 20	Polystyrène extrudé XPS 20	Polyuréthane PUR
18 x 50	2	3	4
18 x 85	4	4	6
24 x 50	3	6	-
24 x 85	8	10	-

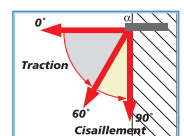

AMARRAGES pour ÉCHAFAUDAGES



CHAPITRE 7

Béton jusqu'à 730 Kg - Maçonnerie pleine jusqu'à 400 Kg

128 à 131

RAVALCO / P

CHEVILLE PLASTIQUE AVEC PITON À CŒIL Ø 23 ET Ø 50

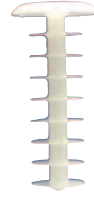
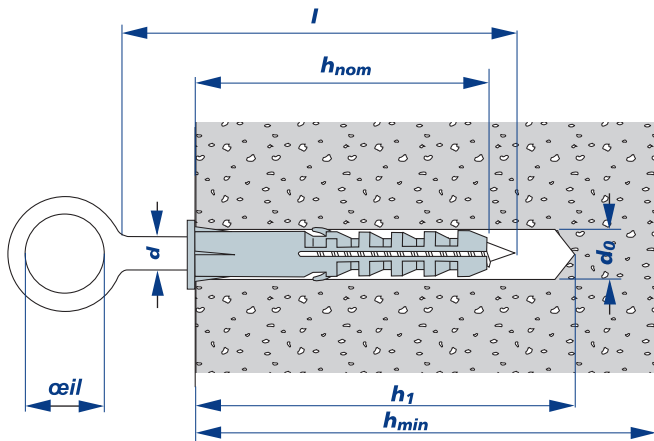

OBTURATEUR plastique blanc pour trou de Ø 10 à 12 mm
Code : 218 300
pour trou de Ø 12 à 16 mm
Code : 170 197



Cheville RAVALCO/P



Piton RAVALCO

NYLON PA6

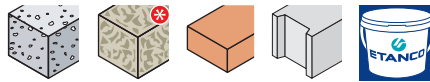

Polyamide PA6 de couleur grise

CHEVILLE RAVALCO / P

CHEVILLE	d ₀	l	h ₁	h _{nom}	d	h _{min}	Cond.	Code
Ø 14 mm	14	100	120	100	12	160	25	359 220

ACIER ZINGUE



Acier Zingué ≥ 5 µm classe 5.8

PITON RAVALCO / P

PITON	œil	l	Cond.	Code
Ø 12 mm	Ø 23 mm	120	25	359 200
Ø 12 mm	Ø 23 mm	160	25	359 205
Ø 12 mm	Ø 23 mm	190	25	359 207
Ø 12 mm	Ø 23 mm	230	25	359 209
Ø 12 mm	Ø 23 mm	300	1	359 211
Ø 12 mm	Ø 23 mm	350	1	359 213
Ø 12 mm	Ø 50 mm	120	25	359 280
Ø 12 mm	Ø 50 mm	160	25	359 281
Ø 12 mm	Ø 50 mm	200	5	359 282

• Usage prévu : Fixation d'échafaudage fixe - Matériaux pleins - (*) avec essais préalables

• Définition du produit :

- Cheville spéciale échafaudage
- 2 ailettes latérales anti-rotation
- Piton réutilisable, plusieurs longueurs disponibles
- Rebouchage du trou avec obturateur plastique

- d₀ : Diamètre de perçage - d : Diamètre de la vis
- l : Longueur de la cheville - h₁ : Profondeur minimum de perçage - h_{nom} : Profondeur minimum de mise en œuvre - h_{min} : Epaisseur min. du support

Mise en œuvre

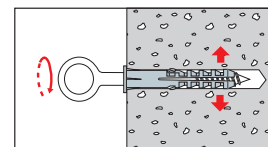
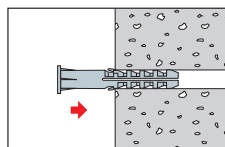
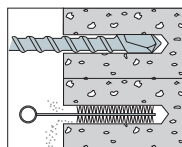

Charges de service# (daN) et distances à respecter (mm)

Traction (daN)

RAVALCO / P	Béton C20/25	Parpaing plein	Brique pleine
Cheville + Piton	400	250	230

Moment de flexion admissible (Piton)

RAVALCO / P	N.m.
Piton	45

Distances minimales pour le béton (mm)

RAVALCO / P	Bord C _{min} (mm)	Entraxe S _{min} (mm)
Cheville + Piton	150	250

(*) Charges ultimes pour un dimensionnement aux ELU : prendre la charge de service x 1.4

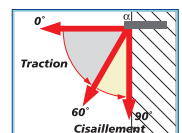

RAVALCO / M

CHEVILLE MÉTALLIQUE AVEC PITON À ŒIL Ø 50 MM

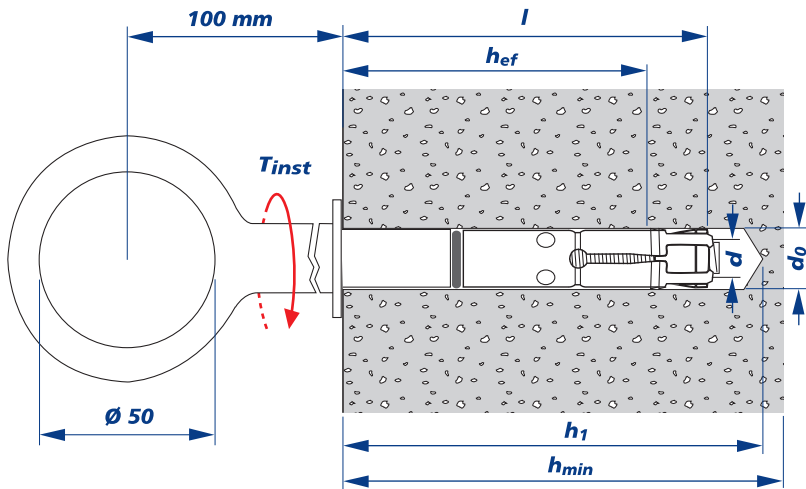

OBTURATEUR plastique blanc
pour trou de Ø 10 à 12 mm
Code : 218 300
pour trou de Ø 12 à 16 mm
Code : 170 197



RAVALCO / M
(complet)



PFL 744
(sans anneau)
M10 x 60
Code : 344 475

ACIER ZINGUE

Acier Zingué ≥ 5 µm classe 5.8

RAVALCO / M

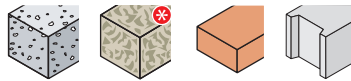

RAVALCO / M	d	l	do	h1	hef	hmin	Tinst	Cond.	Code
M10 / 120 x 220	10	120	16	130	100	160	30	10	359 215
M10 / 170 x 270	10	170	16	180	150	210	30	10	359 217

- Usage prévu : Fixation d'échafaudage fixe - Matériaux pleins - (*) avec essais préalables
- Définition du produit :
 - Cheville spéciale échafaudage
 - Pilon réutilisable
 - Rigidité et tenue importantes (tube traversant l'anneau)
 - Rebouchage du trou avec obturateur
 - Livrée prémontée
- do : Diamètre de perçage - d : Diamètre du filetage
- hnom : Profondeur minimum de mise en œuvre
- h1 : Profondeur minimum de perçage
- hef : Profondeur d'ancrage effective - hmin : Epaisseur min. du support - Tinst : Couple de serrage requis N.m.

Mise en œuvre

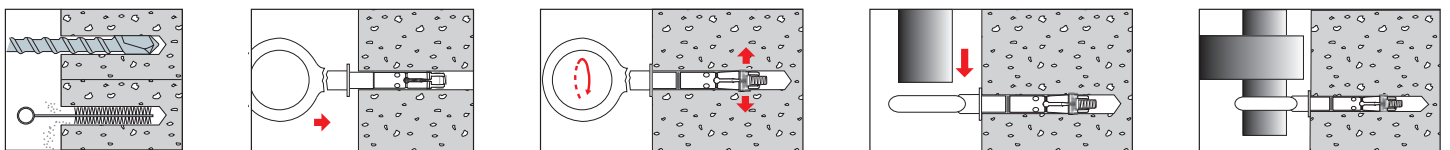

Charges de service# (daN) et distances à respecter (mm)

Traction (daN)

RAVALCO / M	Béton C20/25	Parpaing plein	Brique pleine
Cheville + Pilon	847	413	403

Distances minimales pour le béton (mm)

RAVALCO / M	Bord Cmin (mm)	Entraxe Smin (mm)
M 10 / 120 x 220	150	300
M 10 / 170 x 270	225	450

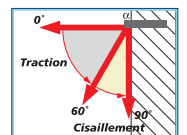

(*) Charges ultimes pour un dimensionnement aux ELU : prendre la charge de service x 1.4

Moment de flexion admissible (Piton)

RAVALCO / M	N.m.
Cheville + Pilon	125

ANNEAUX DIN 580/582

ANNEAUX MALE ET FEMELLE

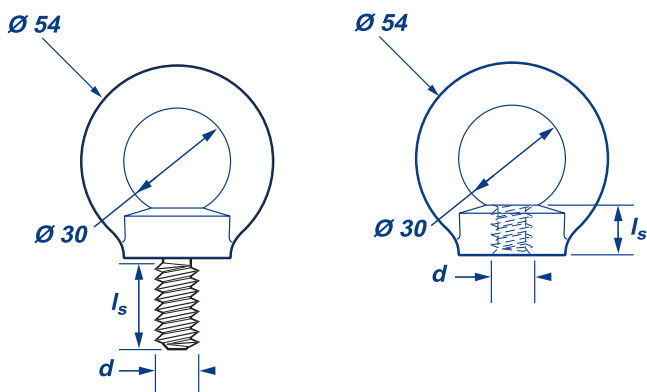

Mâle DIN 580

Femelle DIN 582

ACIER CARBONE

Acier carbone C15 zingué

ANNEAUX DIN 580/582

ANNEAU	d	ls	Cond.	Code
Mâle DIN 580	M 12	16,5	20	170 191
Femelle DIN 582	M 12	16,5	20	170 192

• Usage prévu : Fixation d'échafaudage fixe et levage - Matériaux pleins - (*) avec essais préalables

• d : Diamètre de filetage - ls : Longueur de filetage

• Définition du produit :

- Anneau métallique
- Conforme aux normes DIN 580 et DIN 582
- Adaptable sur cheville mâle et femelle

Charges de service (daN)

Utilisation échafaudage

ANNEAU	Charge ultime maximale utilisation dans l'axe (0°)
Mâle/Femelle	900



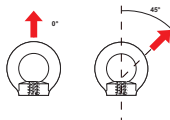

Utilisation levage

ANNEAU	Charge limite de service utilisation dans l'axe (0°)	Charge limite de service utilisation dans l'axe (45°)
Mâle/Femelle	340	240



CONDITIONNEMENT DES CHEVILLES EN SEAUX



Désignation	Condt	Code
 <p>Seau CHEVILLE RAVALCO / P 14 x 100 "PACK 400"</p> <p><i>Cheville Nylon spéciale échafaudage - S'utilise avec le piton RAVALCO / P</i></p>	400	359 226
 <p>Seau PITON RAVALCO / P 12 x 120 "PACK 50"</p> <p><i>Piton spécial échafaudage - S'utilise avec la cheville RAVALCO / P</i></p>	50	359 212

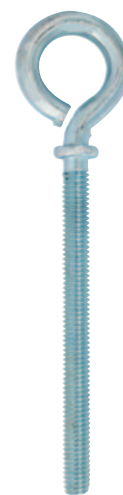

CHAPITRE 8

Vis, tirefonds et tiges

134 à 140

Écrous, rondelles et inserts

141 à 147

Accessoires faux-plafonds

148 à 151

VIS PANNEAU PARTICULE

TÊTE FRAISÉE 90° - EMPREINTE POZIDRIV



ACIER ZINGUE

Acier zingué bichromaté jaune
Résistance à la corrosion
= 2 cycles Kesternich

VBU TF Pz / ZBJ

VIS à BOIS	Ø	x	L	Empreinte	Cond.	Code
4	x	30	PZ 2	500	25 390	
4	x	40	PZ 2	500	25 400	
4	x	50	PZ 2	500	25 410	
4	x	60	PZ 2	250	25 420	
4	x	70	PZ 2	250	25 425	
4,5	x	40	PZ 2	500	25 450	
4,5	x	50	PZ 2	500	25 460	
4,5	x	60	PZ 2	250	25 465	
5	x	40	PZ 2	500	25 500	
5	x	50	PZ 2	250	25 510	
5	x	60	PZ 2	250	25 520	
6	x	40	PZ 3	250	25 560	
6	x	50	PZ 3	250	25 570	
6	x	60	PZ 3	150	25 575	
6	x	70	PZ 3	150	25 580	
6	x	80	PZ 3	150	25 585	
6	x	90	PZ 3	150	25 590	

• Autres dimensions, nous consulter.

INOX A2

Acier inoxydable austénitique
A2-50
Résistance à la corrosion
> 30 cycles Kesternich

VBU TF Pz / In A2



VIS à BOIS	Ø	x	L	Empreinte	Cond.	Code
4	x	30	PZ 2	200	30 065	
4	x	40	PZ 2	200	30 075	
4	x	50	PZ 2	200	30 085	
4	x	60	PZ 2	200	30 090	
4	x	70	PZ 2	200	30 095	
4,5	x	40	PZ 2	200	30 115	
4,5	x	50	PZ 2	200	30 120	
4,5	x	60	PZ 2	200	30 121	
5	x	40	PZ 2	200	33 020	
5	x	50	PZ 2	200	30 153	
5	x	60	PZ 2	200	30 157	
6	x	40	PZ 3	100	33 050	
6	x	50	PZ 3	100	30 180	
6	x	60	PZ 3	100	30 185	
6	x	70	PZ 3	100	30 190	
6	x	80	PZ 3	100	30 195	
6	x	90	PZ 3	100	30 197	

• Autres dimensions, nous consulter.

TIREFOND TÊTE HEXAGONALE STANDARD

(DIN 571)

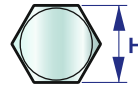

		ACIER ZINGUE	INOX A2	
		Acier classe 8.8 zingué ≥ 5 µm	Inox A2-50	
		TIREFOND T.H. (DIN 571)		
<i>TIREFOND T.H.</i>	<i>H</i>	Cond.	Code zingué	Code Inox
5 x 30	8	200	18 520	-
5 x 35	8	200	18 530	-
5 x 40	8	200	18 540	-
6 x 35	10	200	12 080	-
6 x 40	10	200	12 070	15 712
6 x 45	10	200	12 060	-
6 x 50	10	200	12 050	15 714
6 x 60	10	100	12 040	15 716
6 x 70	10	100	18 680	15 718
6 x 80	10	100	12 020	15 720
6 x 90	10	100	12 010	15 722
7 x 50	12	200	12 140	-
7 x 60	12	100	18 875	-
8 x 35	13	200	12 280	-
8 x 40	13	200	12 270	-
8 x 45	13	200	12 260	-
8 x 50	13	200/100	12 250	15 234
8 x 60	13	100	12 240	15 260
8 x 70	13	100	19 080	15 245
8 x 80	13	100	12 220	15 250
8 x 90	13	100	19 100	15 256
10 x 40	17	100	19 240	-
10 x 50	17	100	19 260	-
10 x 60	17	100	12 450	-
10 x 70	17	100	12 440	-
10 x 80	17	50	12 430	-
10 x 90	17	50	19 300	-
10 x 100	17	50	12 420	-
12 x 80	19	50	19 490	-
12 x 100	19	50	19 510	-
12 x 120	19	50	19 530	-

• Autres dimensions, nous consulter.

PATTE À VIS MÉTAUX

POUR EMBASE TARAUDÉE Ø 7 PAS 150 - FILET MÉTRIQUE

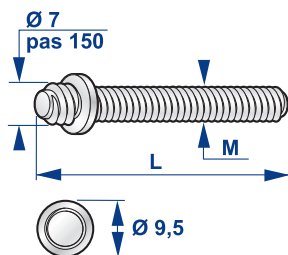

ACIER ZINGUE

Acier zingué

PATTE à VIS MÉTAUX / Zn *

<i>PATTE à VIS MÉTAUX</i>	<i>M x L</i>	Cond.	Code
	6 x 30	100	221 300
	6 x 60	100	221 330
	6 x 80	100	221 340

(*) Jusqu'à épuisement du stock

PATTE À VIS BOIS

POUR EMBASE TARAUDÉE Ø 7 PAS 150 - FILET BOIS

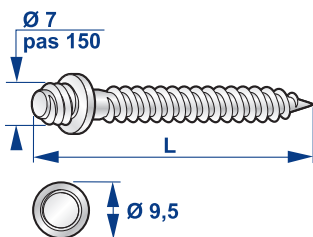

ACIER ZINGUE

Acier zingué

PATTE à VIS BOIS / Zn

<i>PATTE à VIS</i>	<i>M x L</i>	Cond.	Code
	7 x 30	100	221 110
	7 x 40	100	221 120
	7 x 50	100	221 130
	7 x 60	100	221 140
	7 x 80	100	221 160

VIS BOIS À MANCHON M6 PAS 100

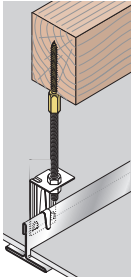

ACIER ZINGUE

Acier zingué bichromaté jaune

VIS BOIS à MANCHON / ZBJ

\varnothing	x	L	H	Cond.	Code
6,5	x	50	10	100	221 402

- **Application Aménagement Finition :**
 - Fixation de tiges filetées sur ossature bois

PITON MÂLE DE RÉHABILITATION M6 PAS 100

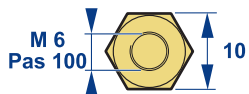

ACIER ZINGUE

Acier zingué bichromaté jaune

PITON MÂLE
RÉHABILITATION / ZBJ

\varnothing	x	L	H	Cond.	Code
6,5	x	60	10	100	221 410

- **Application Aménagement Finition :**
 - Fixation de tiges filetées avec manchon sur ossature bois
- **H :** Entraînement 6 pans - **L :** longueur

VIS MÉTAUX

TÊTE BOMBÉE - FILETAGE TOTAL - ISO 7380



INOX A2

Acier Inoxydable Austénitique
A2 Aisi 304

VIS MÉTAUX TB
FT / In A2

M x L	Ø Tête	6 pans creux	Cond.	Code
8 x 40	14	5	100	69 550
8 x 45	14	5	100	69 552
8 x 50	14	5	100	69 554
8 x 60	14	5	50	69 556

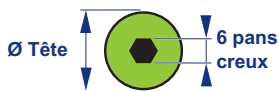

- Acier Inoxydable Austénitique A4 Aisi 316 sur demande

TÊTE CYLINDRIQUE - FILETAGE TOTAL AVEC DENTURE SOUS TÊTE - DIN 912

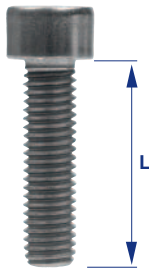

INOX A2

Acier Inoxydable Austénitique
A2 Aisi 304

VIS MÉTAUX TC - DST
In A2

M x L	6 pans creux	Cond.	Code
8 x 14	6	200	606 600
8 x 16	6	200	606 602
8 x 20	6	200	606 604
8 x 25	6	200	606 606
8 x 30	6	200	606 610
8 x 35	6	200	606 612
8 x 40	6	200	606 614
8 x 45	6	200	606 616
8 x 50	6	200	606 618

VIS MÉTAUX

TÊTE HEXAGONALE - FILETAGE TOTAL - DIN 933

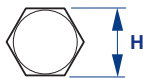

INOX A2

ACIER ZINGUE

Acier Inoxydable Austénitique
A2 Aisi 304

Acier zingué classe 8.8

**VIS MÉTAUX TH
FT / In A2**

**VIS MÉTAUX TH
FT / Zn**

<i>M</i>	<i>x</i>	<i>L</i>	<i>H</i>	Cond.	Code	Cond.	Code
5	x	20	8	200	69 277		
5	x	30	8	200	69 280		
6	x	10	10	200	69 288		
6	x	16	10	200	69 290		
6	x	20	10	200	69 295		
6	x	25	10	200	69 297		
6	x	30	10	200	69 296		
6	x	35	10	200	69 289		
6	x	40	10	200	69 300		
6	x	45	10	200	69 302		
6	x	50	10	200	69 303	200	69 204
6	x	60	10	200	69 304		
6	x	70	10	100	69 311		
6	x	80	10	200	69 312		
8	x	15	13	100	69 330		
8	x	20	13	200	69 335		
8	x	25	13	100	69 336		
8	x	30	13	100	69 337		
8	x	35	13	100	69 338		
8	x	40	13	100	69 339		
8	x	45	13	100	69 342		
8	x	50	13	100	69 341		
8	x	60	13	100	69 340	200	69 400
8	x	70	13	100	69 345	200	69 402
8	x	80	13	100	69 350		
8	x	100	13	100	69 357		
8	x	120	13	50	69 358		
10	x	16	17	100	69 365		
10	x	20	17	100	69 367		
10	x	25	17	100	69 480		
10	x	30	17	100	69 368		
10	x	35	17	100	69 482		
10	x	40	17	100	69 370		
10	x	45	17	100	69 484		
10	x	50	17	100	69 371		
10	x	60	17	100	69 373		
10	x	70	17	50	69 485	100	69 456
10	x	80	17	100	69 374		
10	x	90	17			100	69 459
10	x	110	17	50	69 361		
10	x	120	17	50	69 362		
10	x	180	17	25	69 363		
12	x	16	19	100	69 486		
12	x	20	19	50	69 375		
12	x	25	19	100	69 487		
12	x	30	19	100	69 377	100	69 863
12	x	35	19	100	69 376		
12	x	40	19	50	69 378		
12	x	45	19	50	69 488		
12	x	50	19	100	69 489		
12	x	60	19	50	69 490		
12	x	70	19	100	69 388		
12	x	80	19	100	69 382		
14	x	90	22	50	69 458		
16	x	90	24	25	69 372		
16	x	110	24	25	69 305		

- Acier Inoxydable Austénitique A4 Aisi 316 sur demande
- *H* : Entraînement 6 pans - *L* : longueur

TIGE ENTIÈREMENT FILETÉE

TIGE LONGUEUR 1 MÈTRE - DIN 975-976

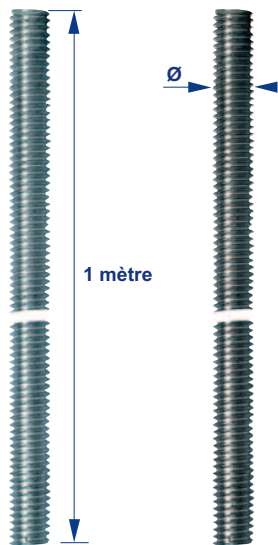

		ACIER ZINGUE		INOX A2	
		Acier zingué		Acier Inoxydable Austénitique A2 Aisi 304	
		TIGE FILETÉE 1 m. / Zn		TIGE FILETÉE 1 m. / In A2	
Ø	Pas	Cond.	Code	Cond.	Code
4	70	100	174 470		
5	80	100	174 480	100	175 590
6	100	100	174 500	100	175 600
7	100	50	174 507		
7 *	150	50	174 508		
8	125	50	174 510	50	175 605
10	150	25	174 520	25	175 610
12	175	20	174 530	20	175 612
14	200	20	174 540	10	175 615
16	200	10	174 550	10	175 620
18	250	10	174 560	10	175 820
20	250	10	174 570	5	175 640
22	250	5	174 580		
30	350	5	174 532	5	175 660

(*) Hors DIN 975-976

TIGE LONGUEUR 2 MÈTRES - DIN 975-976

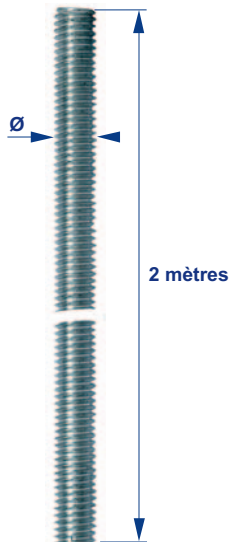

		ACIER ZINGUE	
		Acier zingué	
		TIGE FILETÉE 2 m. / Zn	
Ø	Pas	Cond.	Code
6	100	50	174 700

INSERT TARAUDÉ À SERTIR CRANTÉ SOUS TÊTE - TÊTE CYLINDRIQUE

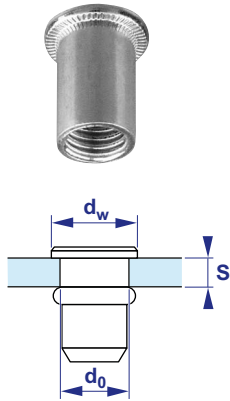

						ACIER ZINGUE	INOX A2
						Acier zingué	Acier inoxydable Austénitique A2 Aisi 304
						INSERT TARAUDÉ - TC / Zn	INSERT TARAUDÉ - TC / In A2
M x L	d _w	S _{mini} / S _{maxi}	d ₀ *	Cond.	Code	Cond.	Code
4 x 11	9	0,3 / 2,5	6	500	271 510	500	271 470
5 x 13	10	0,5 / 3	7	500	271 511	500	271 471
6 x 14,5	12	0,5 / 3	9	500	271 512	500	271 500
8 x 17,5	15	0,8 / 3,5	11	250	271 513	250	271 472
10 x 21	17	1 / 3,5	13	200	271 517	200	271 473
12 x 27	23	1 / 4	16	100	271 514		
4 x 13	9	2,5 / 4	6	500	271 520	500	271 474
5 x 15,5	10	3 / 5	7	500	271 521	500	271 475
6 x 17,5	12	3 / 5,5	9	500	271 522	500	271 476
8 x 20	15	3,5 / 6	11	250	271 523	250	271 477
10 x 24	17	3,5 / 6	13	200	271 524	200	271 478
12 x 30	23	4 / 7	16	100	271 525		

CRANTÉ SOUS TÊTE - TÊTE FRAISÉE

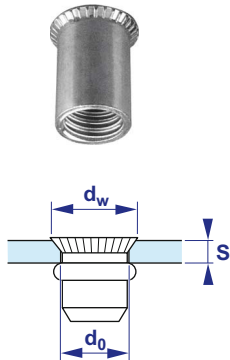

						ACIER ZINGUE	INOX A2
						Acier zingué	Acier inoxydable Austénitique A2 Aisi 304
						INSERT TARAUDÉ - TF / Zn	INSERT TARAUDÉ - TF / In A2
M x L	d _w	S _{mini} / S _{maxi}	d ₀ *	Cond.	Code	Cond.	Code
4 x 11	9	1,5 / 3,5	6	500	271 530	500	271 480
5 x 13	10	1,5 / 3,8	7	500	271 531	500	271 481
6 x 15	12	1,5 / 3,8	9	500	271 532	500	271 482
8 x 16,5	14	1,5 / 3,8	11	250	271 533	250	271 502
10 x 18	15	1,5 / 3,8	12	200	271 534		
10 x 18	16	1,5 / 3,5	13			200	271 483
4 x 13	9	3,5 / 5	6	500	271 540	500	271 484
5 x 15	10	3,8 / 6	7	500	271 541	500	271 485
6 x 17	12	3,8 / 6	9	500	271 542	500	271 486
8 x 19	14	3,8 / 6	11	250	271 543	250	271 501
10 x 20,5	16	3,5 / 6	12	200	271 544		

- Alliage Aluminium, sur demande
- **Application Façade :**
 - Fixation de pièces porteuses sur un support métallique dans le cas où un assemblage boulonné traversant s'avère impossible
- **d₀*** : Diamètre de perçage du support conseillé, valeur donnée à titre indicatif - **d_w** : Diamètre collerette
L : Longueur - **S_{maxi}** : Épaisseur nominale à sertir maximum - **S_{mini}** : Épaisseur nominale à sertir minimum

INSERT TARAUDÉ À SERTIR

TÊTE PLATE RÉDUITE

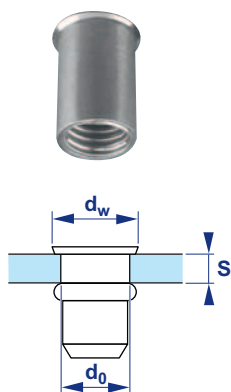

ACIER ZINGUE

INOX A2

						Acier zingué		Acier inoxydable Austénitique A2 Aisi 304	
						INSERT TARAUDÉ - TPR / Zn		INSERT TARAUDÉ - TPR / In A2	
M x L	d _w	S _{mini} / S _{maxi}	d ₀ *	Cond.	Code	Cond.	Code		
4 x 10	6,75	0,5 / 1,5	6	500	271 550	500	271 490		
5 x 12	8	0,5 / 2	7	500	271 551	500	271 491		
6 x 13,5	10	0,5 / 2	9	500	271 552	500	271 492		
8 x 16,5	12	1 / 2,5	11	250	271 553	250	271 493		
10 x 18	13,5	1 / 2,5	12	200	271 554				
10 x 20	14,5	1 / 3,5	13			200	271 494		
12 x 21	17	1 / 3,5	15	100	271 555				
4 x 11	6,75	1,5 / 2,5	6	500	271 560				
5 x 13,5	8	2 / 3,5	7	500	271 561				
6 x 15	10	2 / 3,5	9	200	271 562				
8 x 18	12	2,5 / 4	11	250	271 563				
10 x 19,5	13,5	2,5 / 4	12	200	271 564				

- Alliage Aluminium, sur demande
- **Application Façade :**
 - Fixation de pièces porteuses sur un support métallique dans le cas où un assemblage boulonné traversant s'avère impossible
- d₀* : Diamètre de perçage du support conseillé, valeur donnée à titre indicatif - d_w : Diamètre collerette
L : Longueur - S_{maxi} : Épaisseur nominale à sertir maximum - S_{mini} : Épaisseur nominale à sertir minimum

INSERT FILETÉ À SERTIR

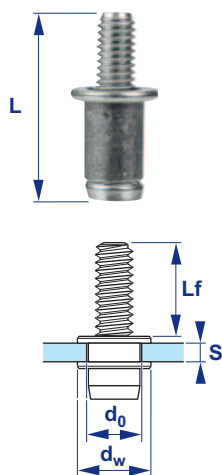

ACIER ZINGUE

						Acier zingué	
						INSERT FILETÉ / Zn	
M x L	L _f	d _w	S _{mini} / S _{maxi}	d ₀ *	Cond.	Code	
5 x 25	15	10	0,5 / 3	7	250	271 570	
5 x 30	20	10	0,5 / 3	7	250	271 571	
5 x 35	25	10	0,5 / 3	7	250	271 572	
6 x 27	15	13	0,5 / 3	9	250	271 575	
6 x 32	20	13	0,5 / 3	9	250	271 576	
6 x 37	25	13	0,5 / 3	9	250	271 577	
8 x 33	20	16	0,5 / 3	11	100	271 580	
8 x 38	25	16	0,5 / 3	11	100	271 581	

- **Application Façade :**
 - Fixation de pièces porteuses sur un support métallique dans le cas où un assemblage boulonné traversant s'avère impossible
- d₀* : Diamètre de perçage du support conseillé, valeur donnée à titre indicatif - d_w : Diamètre collerette
L : Longueur - L_f : Longueur partie filetée - S_{maxi} : Épaisseur nominale à sertir maximum - S_{mini} : Épaisseur nominale à sertir minimum

BOULON À SERTIR TÊTE HEXAGONALE

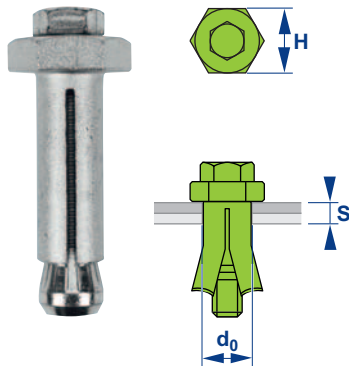

INOX A4

Acier inoxydable Austénitique
A4 Aisi 316

BOXBOLT / In A4

M x L	H	S _{mini}	S _{maxi}	d ₀ *	EmB	CdS	Cond.	Code
8 x 50	22	3	26	14	13	25 Nm	50	359 665
10 x 50	24	3	23	18	15	45 Nm	20	359 670
12 x 55	26	3	25	20	18	80 Nm	20	359 675

- Serrage par clé dynamométrique
- **Application Façade :**
 - Fixation de pièces porteuses sur un support métallique dans le cas où un assemblage boulonné traversant s'avère impossible

TÊTE HEXAGONALE

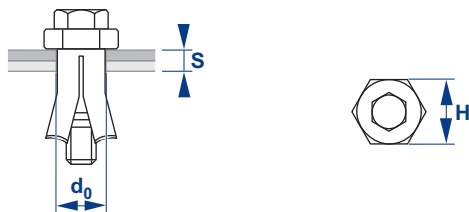

ACIER ZINGUE

GALVANISE

Acier zingué

Acier galvanisé

BOXBOLT / Zn

BOXBOLT / Ga

M x L	H	S _{mini}	S _{maxi}	d ₀ *	EmB	CdS	Cond.	Code	Cond.	Code
8 x 50	22	3	26	14	13	25 Nm	50	359 700	50	359 750
8 x 70	22	12	46	14	13	25 Nm	50	359 740	50	359 760
10 x 50	24	3	23	18	15	45 Nm	25	359 702	25	359 752
10 x 70	24	15	43	18	15	45 Nm	25	359 742	25	359 762
12 x 55	26	3	25	20	18	80 Nm	25	359 704	25	359 754
12 x 80	26	18	50	20	18	80 Nm	20	359 744	20	359 764

- Serrage par clé dynamométrique
- **Application Façade :**
 - Fixation de pièces porteuses sur un support métallique dans le cas où un assemblage boulonné traversant s'avère impossible

- **CdS** : Couple de Serrage (N.m) - **d₀*** : Diamètre de perçage du support conseillé, valeur donnée à titre indicatif - **EmB** : Ecartement mini/Bord
- H** : Entraînement 6 pans - **L** : Longueur
- S_{maxi}** : Épaisseur nominale à sertir maximum
- S_{mini}** : Épaisseur nominale à sertir minimum

ÉCROU DE SÉCURITÉ

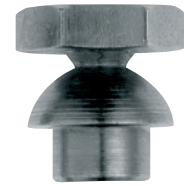
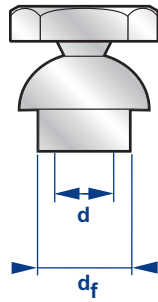

ACIER ZINGUE		INOX A2	
Acier classe 5.8 zingué $\geq 5 \mu\text{m}$		Acier inoxydable austénitique A2-50	
EDS / Zn		EDS / In A2	
Cond.	Code Zn	Code In	
50	358 943	358 983	
50	358 944	358 984	

EDS	d	d _f	t _{inst}	Ouverture sur plat
M 8	8	10	10	15
M 10	10	12	18	17

VIS DE SÉCURITÉ

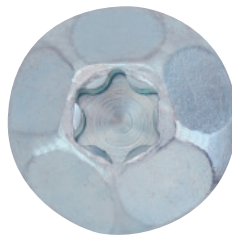
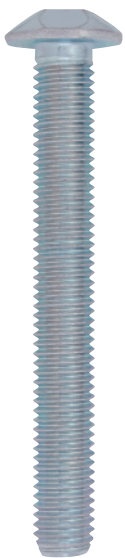

ACIER ZINGUE

Acier zingué	
VDS / Zn	
VDS	Empreinte
M 8 x 20	Torx 40
M 8 x 30	Torx 40
M 8 x 40	Torx 40
M 8 x 60	Torx 40
M 8 x 70	Torx 40
M 8 x 80	Torx 40
M 8 x 90	Torx 40
M 10 x 30	Torx 40
M 10 x 50	Torx 40
M 10 x 80	Torx 40

• Sachet d'élément anti-vol inclus

ÉLÉMENT ANTI-VOL

SUR VIS OU CHEVILLES À EMPREINTE TORX



ZAMAC

Zamac	
ÉLÉMENT ANTI-VOL	
ÉLÉMENT ANTI-VOL	Empreinte
	Torx 30
	Torx 40

ÉLÉMENT ANTI-VOL	Empreinte	Cond.	Code
	Torx 30	100	359 500
	Torx 40	100	359 501

RONDELLES

RONDELLE PLATE DÉCOUPÉE NORMALISÉE - NFE 25-513 & NFE 25-514



				INOX A2		ACIER ZINGUE	
				Acier Inoxydable Austénitique A2 Aisi 304		Acier zingué	
				Rd. PLATE / In A2		Rd. PLATE / Zn	
Série	Rd Ø ext.	Ø trou	Ép.	Cond.	Code	Cond.	Code
M 5	12	5,48	1	200	71 275	200	71 874
M 6	14	6,62	1,2	200	71 280	100	71 876
M 8	18	8,62	1,5	200	71 289	100	71 870
M 10	22	10,77	2	100	71 291	100	71 878
M 12	27	13,27	2,5	100	71 293	100	71 882
M 14	30	15,27	2,5	100	71 294	100	71 884
M 16	32	17,27	3	100	71 297	100	71 885
M 18	36	19,33	3	100	71 300	100	71 995
M 20	40	21,33	3	25	71 306	100	71 998
L 5	16	5,48	1	200	71 905	200	71 866
L 6	18	6,62	1,2	200	71 906	100	71 867
L 8	22	8,62	1,5	200	71 921	100	71 888
L 10	27	10,77	2	100	71 924	100	71 890
L 12	32	13,27	2,5	100	71 926	100	71 860
L 14	36	15,27	2,5	50	71 935		
L 16	40	17,27	3	50	71 937	50	71 865
L 18	45	19,33	3	50	71 939		
L 20	50	21,33	3	25	71 307		
LL 5	20	5,48	1	200	76 205	200	71 873
LL 6	24	6,62	1,2	200	71 235	200	71 482
LL 8	30	8,62	1,5	200	71 923	200	71 875
LL 10	36	10,77	2	100	71 920	100	71 855
LL 12	40	13,27	2,5			100	71 830

• Acier Inoxydable Austénitique A4 Aisi 316 sur demande

RONDELLE ÉVENTAIL À DENTURE EXTÉRIEURE - DIN 6798A



				INOX A2		ACIER ZINGUE	
				Acier Inoxydable Austénitique A2 Aisi 304		Acier zingué	
				Rd. ÉVENTAIL / In A2		Rd. ÉVENTAIL / Zn	
Série	Rd Ø ext.	Ø trou	Ép. mini/maxi	Cond.	Code	Cond.	Code
M 4	8	4,5	0,5 / 1,5	200	73 110		
M 5	10	5,5	0,6 / 1,8	200	73 155		
M 6	11	6,6	0,7 / 2,1	200	73 125	100	73 000
M 8	15	8,6	0,8 / 2,4	100	73 130	100	73 010
M 10	18	10,8	0,9 / 2,7	100	73 140		
M 12	20,5	13,3	1 / 3	100	73 150		
M 14	24	15,3	1 / 3	50	73 160		
M 16	26	17,3	1,2 / 3,6	50	73 170		
M 20	33	21,3	1,4 / 4,2	25	73 180		

- Application :
 - Rondelle anti-desserrage
- Ép. : Épaisseur

RONDELLES

RONDELLE GROWER - DIN 127 B



INOX A2

Acier Inoxydable Austénitique A1

Rd. GROWER / In A1

Série	Rd Ø ext.	Ø trou	Ép.	Cond.	Code
M 6	11,8	6,1	1,6	200	73 705
M 8	14,8	8,1	2	200	73 715
M 10	18,1	10,2	2,2	100	73 717
M 12	21,1	12,2	2,5	100	73 719

- **Application :**
 - Rondelle anti-desserrage

RONDELLE CONTACT - NFE 25-511



DTU
55.2

INOX A2

Acier Inoxydable Austénitique
A2 Aisi 304

Rd. CONTACT / In A2

Série	Rd Ø ext.	Ø trou	Ép.	Cond.	Code
M 8	18	8,2	1,4	50	77 000

- Conforme au DTU 55.2 du CSTB
- **Application Façade :**
 - Accessoire de fixation des pattes agrafées sur le mur porteur.

RONDELLE CUVETTE - SPÉCIALE SUPERWOOD TF



ACIER ZBJ

Acier zingué bichromaté jaune

Rd. CUVETTE / ZBJ

Rd Ø ext.	Ø trou	Cond.	Code
20	7,5	100	33 910
25	8,5	100	33 900
30	11	100	33 905

FIXATION POUR PLAQUE DE PLÂTRE

RONDELLE CUVETTE - SPÉCIALE DRILLCO

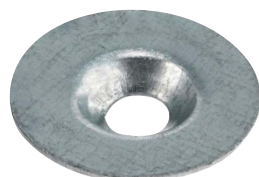

GALVANISE

Acier galvanisé Z 275 - Ép. 8/10e

Rd. CALIBEL / Ga

Rd Ø ext.	Ø trou	Prof. cuvette	Pour vis Tête	Cond.	Code
25	6	4	Trompette	100	304 800
25	8	4	Fraisée	100	304 850

- **Application Aménagement - Finition :**
 - Rondelle pour fixation de plaques de plâtre

ÉCROU POUR TIGE FILETÉE

ÉCROU 6 PANS POUR TIGE ENTIÈREMENT FILETÉE



ACIER ZINGUE

Acier zingué

ÉCROU / Zn

ÉCROU POUR TIGE FILETÉE	Ø	Pas	H	Cond.	Code
	4	70	7	500	68 010
	5	80	8	500	68 020
	6	100	10	500	68 030
	7	100	11	200	68 040
	8	125	13	200	68 050
	10	150	16	100	68 060
	12	175	18	50	68 070
	14	200	21	50	68 080
	16	200	24	25	68 090
	18	250	27	25	68 095
	20	250	30	25	68 100
	22	250	34	25	68 105

• H : Entraînement 6 pans



INOX A2

Acier inoxydable austénitique
A2-50

ÉCROU / In A2

ÉCROU POUR TIGE FILETÉE	Ø	Pas	H	Cond.	Code
	5	80	8	200	68 820
	6	100	10	200	68 830
	7	100	11	200	68 840
	8	125	13	100	68 850
	10	150	17	100	68 862
	12	175	19	100	68 872
	14	200	22	50	68 874
	16	200	24	25	68 870
	18	250	27	25	68 871
	20	250	30	25	68 875

• H : Entraînement 6 pans

MANCHON

MANCHON CYLINDRIQUE POUR RACCORDEMENT DE TIGES



ACIER ZINGUÉ

Acier zingué

**MANCHON
CYLINDRIQUE**

<i>MANCHON CYLINDRIQUE</i>	<i>M x L</i>	<i>Pas</i>	<i>Ø ext.</i>	Cond.	Code
	6 x 20	100	8	100	170 905
	8 x 30	125	10	100	170 910

- Application Aménagement Intérieur :
 - Manchon pour raccordement de tiges

MANCHON HEXAGONAL POUR RACCORDEMENT DE TIGES



ACIER ZINGUÉ

Acier zingué

**MANCHON
HEXAGONAL**

<i>MANCHON HEXAGONAL</i>	<i>M x L</i>	<i>Pas</i>	<i>H</i>	Cond.	Code
	6 x 20	100	10	100	170 900

- Application Aménagement Intérieur :
 - Manchon pour raccordement de tiges

- *H* : Entraînement 6 pans

PITON

PITON À BASCULE

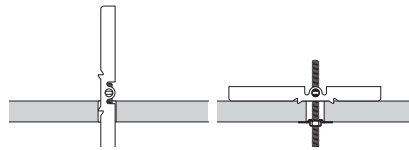

GALVANISE

Acier galvanisé

PITON BASCULE / Ga

PITON À BASCULE	L	Pour tige	Ø Rd	Cond.	Code
	85	M 6	25	25	218 902
	85	M 6	40	25	218 904

(*) Jusqu'à épuisement du stock

- Bascule livrée avec rondelle à cuvette
- **Application Aménagement - Finition :**
 - Fixation des tiges filetées sur les hourdis ou matériaux creux

PITON À EMBASE

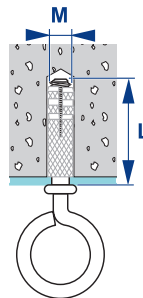

ACIER ZINGUE

Acier zingué blanc

PITON A EMBASE / Zn

PITON À EMBASE	M x L	Cond.	Code
	6 x 70	50	359 234

- **Application Aménagement - Finition :**
 - Suspente d'accessoires

CALE DE RÉPARTITION

POUR VÊTURE

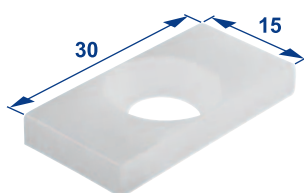

PLASTIQUE

Plastique translucide

CALE VETURE

CALE VÊTURE	Ø trou	Cond.	Code
Section 30 x 15	8	100	603 110

- **Application façade :**
 - Cale de répartition pour vêture

ACCESSOIRES FAUX-PLAFOND

FIXATION RÉGLABLE ADAPTABLE AUX GRIFCO / R

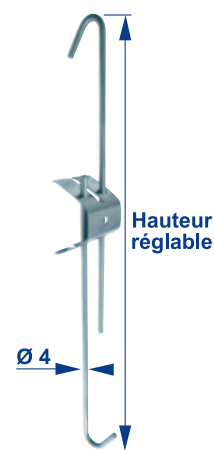
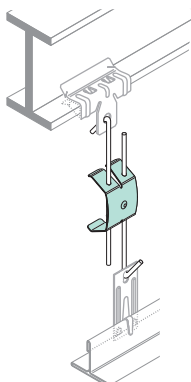

ACIER ZINGUE

INOX

Fil acier zingué
+ Ressort acier inoxydable

RAPCO

RAPCO	Ø fil (mm)	Hauteur mini (cm)	Hauteur maxi (cm)	Cond.	Code
	4	18	30	100	269 400
	4	30	60	100	269 403
	4	60	100	100	269 406
	4	80	150	100	269 409
	4	110	200	100	269 412

• Application Aménagement Finition :

- Suspente faux-plafond réglable et adaptable aux GRIFCO

TIGE À CROCHET SEULE

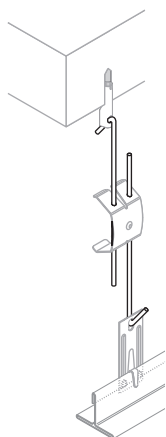

ACIER ZINGUE

Fil acier zingué

TIGE CROCHET RAPCO

TIGE A CROCHET	Ø fil (mm)	L (cm)	Cond.	Code
	4	50	100	269 420
	4	100	100	269 423

• Application Aménagement Finition :

- Suspente faux-plafond réglable et adaptable aux GRIFCO

ACCESSOIRES FAUX-PLAFOND

TIGE LISSE SEULE

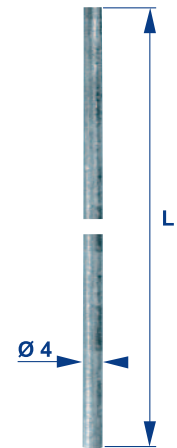

ACIER ZINGUE

Fil acier zingué

TIGE LISSE RAPCO

TIGE LISSE	Ø fil (mm)	L (cm)	Cond.	Code
	4	250	100	269 430

- Application Aménagement Finition :
 - Suspente faux-plafond réglable et adaptable aux GRIFCO

RESSORT SEUL

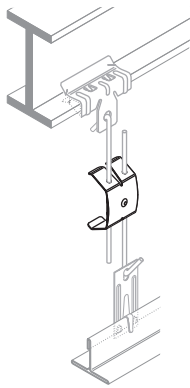

ACIER ZINGUE

INOX

Acier zingué

Acier inoxydable

RESSORT RAPCO / Zn

RESSORT RAPCO / In

RESSORT	Pour Ø fil (mm)	Cond.	Code	Cond.	Code
	4	100	269 438	100	269 440

- Application Aménagement Finition :
 - Pièce ressort faux-plafond permettant le réglage des tiges



CHAPITRE 9

<i>Visseuses et accessoires</i>	154 à 161
<i>Perceuses et forets acier</i>	162 à 164
<i>Pinces et outil Boxbolt</i>	165
<i>Marteaux perforateurs, accessoires et forets béton</i>	166 à 174
<i>Batteries et chargeurs</i>	175
<i>Pistolets CHIMFORT et accessoires</i>	176
<i>Appareils de contrôle</i>	177

OUTILLAGE ÉLECTRO-PORTATIF FEIN

**VISSEUSE ÉLECTRONIQUE À ENTRAÎNEMENT 1/4" (6,35 MM)
POUR VIS AUTOPERCEUSES JUSQU'À 4,8 MM**



		VISSEUSE BARDAGE SCS 4.8-25	
<i>Poids</i>		Cond.	Code
1.3 Kg		1	321 670

- **Caractéristiques techniques :**
 - Puissance absorbée : 450 W. - Puissance utile : 250 W. - Vitesse en charge 0 - 2.000tr/min - Vitesse à vide 0 - 2.500 tr/min - Couple max. : 16 Nm - Câble avec fiche : 5.0 m - Vis Ø 4,8 mm - Emmanchement rapide 1/4" (6,35 mm) - Poids : 1,3 Kg
- **Modèle SCS 4.8-25, livré avec :**
 - 1 butée de profondeur - 1 porte-embout magnétique 1/4" - 1 embout phillips n°2 - 1 dragonne - 1 agrafe de ceinture
- **Application Bardage :**
 - Outillage de pose mécanique spécial pour bardeurs

**VISSEUSE ÉLECTRONIQUE À ENTRAÎNEMENT 1/4" (6,35 MM)
POUR VIS AUTOPERCEUSES JUSQU'À 6,3 MM**



		VISSEUSE COUVERTURE SCS 6.3-19 X	
<i>Poids</i>		Cond.	Code
1.6 Kg		1	321 675

- **Caractéristiques techniques :**
 - Puissance absorbée : 400 W. - Puissance utile : 220 W. - Vitesse en charge 0 - 1.300 tr/min - Vitesse à vide 0 - 1.900 tr/min - Couple max. : 18 Nm - Câble avec fiche : 5.0 m - Vis Ø 6,3 mm - Emmanchement rapide 1/4" (6,35 mm) - Poids : 1,6 Kg
- **Modèle SCS 6.3-19 X, livré avec :**
 - 1 butée de profondeur - 1 embout pour vis à six pans SW8 - 1 dragonne
- **Application Couverture :**
 - Outillage de pose mécanique spécial pour couvreurs, vitesse de rotation idéale pour les vis autoperceuses à forte capacité de perçage

**VISSEUSE ÉLECTRONIQUE UNIVERSELLE À ENTRAÎNEMENT 1/4" (6,35 MM)
POUR VIS - BOULON - TREFOND JUSQU'À 8 MM**



		VISSEUSE pour INOX SCU 7-9	
<i>Poids</i>		Cond.	Code
1.6 Kg		1	321 680

- **Caractéristiques techniques :**
 - Puissance absorbée : 400 W. - Puissance utile : 210 W. - Vitesse en charge 0 - 600 tr/min - Vitesse à vide 0 - 900 tr/min - Couple max. : 18 Nm - Couple max. avec passage forcé : 28 Nm - Câble avec fiche : 5 m - Vis Ø 8 mm - Cheville Ø 12 mm - Emmanchement rapide 1/4" (6,35 mm) - Poids : 1,6 Kg
- **Modèle SCU 7-9, livré avec :**
 - 1 poignée - 1 embout cruciforme Pozidriv n°2
- **Points forts :**
 - Moteur haute puissance pour vissages complets
 - Embrayage universel à réglage externe
 - Possibilité de sélection d'un entraînement fixe pour le vissage de chevilles filetées
 - Réglage en continu de la vitesse de rotation
 - Excellente ergonomie
 - Interrupteur intégral avec inversion de sens de rotation
 - Butées de profondeur disponibles en option pour le réglage de précision de la profondeur de vissage
- **Application Couverture :**
 - Outillage de pose mécanique spécial pour couvreurs

OUTILLAGE ÉLECTRO-PORTATIF FEIN

**VISSEUSE ÉLECTRONIQUE À ENTRAÎNEMENT 1/4" (6,35 MM)
POUR VIS AUTOPERCEUSES JUSQU'À 4,8 MM
SANS FIL 3,0 AH LITHIUM-ION - 14,4V**



			VISSEUSE BARDAGE ASCS 4.8	
Modèle	Ampère/Heure	Poids avec batterie	Cond.	Code
ASCS 4.8	3.0 Ah	1,6 Kg	1	321 640

- **Caractéristiques techniques :**
 - Voltage / Ampérage 14,4V / 3,0 Ah - Vitesse à vide : 0 - 2.500 tr/mn - Emmanchement : 1/4" (6,35 mm)
 - Couple max. : 20 Nm - Vis maxi Ø 4,8 mm - Poids avec batterie : 1,6 Kg
- **Modèle ASCS 4.8, livré avec :**
 - Coffret de transport + 2 Accus 14,4V 3,0 Ah + Chargeur rapide + 1 Crochet pour échafaudage + 1 Butée de profondeur + 1 Douille TH
- **Points forts :**
 - Moteur EC FEIN, performant et sans entretien
 - Arrêt électronique à atteinte du couple : Innovation technique
 - Nombre de vissages : Indestructible 1 million avec certitude
 - Légère, confort de travail 1,6 Kg
 - Vitesse de rotation adaptée, pas de détérioration de la pointe de vis
 - Puissante jusqu'à 20 N/m
 - Capacité de la batterie : 300 vissages par charge
- **Application Bardage :**
 - Outillage de pose mécanique spécial pour bardeurs

**VISSEUSE ÉLECTRONIQUE À ENTRAÎNEMENT 1/4" (6,35 MM)
POUR VIS AUTOPERCEUSES DE Ø 5,5 À 6,3 MM
SANS FIL 3,0 AH LITHIUM-ION - 18V**



			VISSEUSE COUVERTURE ASCS 6.3	
Modèle	Ampère/Heure	Poids avec batterie	Cond.	Code
ASCS 6.3	3.0 Ah	1,8 Kg	1	321 642

- **Caractéristiques techniques :**
 - Voltage / Ampérage 18V / 3,0 Ah - Vitesse à vide : 0 - 1.700 tr/mn - Emmanchement : 1/4" (6,35 mm)
 - Couple max. : 30 Nm - Vis Ø 5,5 à 6,3 mm - Poids avec batterie : 1,8 Kg
- **Modèle ASCS 6.3, livré avec :**
 - Coffret de transport + 2 Accus 14,4V 3,0 Ah + Chargeur rapide + 1 Crochet pour échafaudage + 1 Butée de profondeur + 1 Douille TH
- **Points forts :**
 - Moteur EC FEIN, performant et sans entretien
 - Arrêt électronique à atteinte du couple : Innovation technique
 - Nombre de vissages : Indestructible 1 million avec certitude
 - Légère, confort de travail 1,8 Kg
 - Vitesse de rotation adaptée, pas de détérioration de la pointe de vis
 - Puissante jusqu'à 30 N/m
 - Capacité de la batterie : 150 vissages par charge
- **Application Couverture :**
 - Outillage de pose mécanique spécial pour couvreurs, vitesse de rotation idéale pour les vis auto-perceuses à forte capacité de perçage

OUTILLAGE ÉLECTRO-PORTATIF FEIN

BATTERIE 14,4 VOLTS - 3,0 AH LITHIUM-ION



BATTERIE 14,4 V / FEIN		
<i>Ampère / Heure</i>	Cond.	Code
3.0 Ah	1	321 641

BATTERIE 18 VOLTS - 3,0 AH LITHIUM-ION



BATTERIE 18 V / FEIN		
<i>Ampère / Heure</i>	Cond.	Code
3.0 Ah	1	321 643

CHARGEUR RAPIDE 14,4 ET 18 VOLTS - 3,0 AH LITHIUM-ION



CHARGEUR ALG 50 / FEIN		
<i>Volt</i>	Cond.	Code
14,4 - 18 V	1	321 645

- S'utilise qu'avec les batteries 14.4 et 18 Volts - 3,0 Ah Lithium-Ion
- Plage de charge : 60 min

OUTILLAGE ÉLECTRO-PORTATIF MILWAUKEE

BOULONNEUSE À CHOC COMPACTE À ENTRAÎNEMENT 1/2" (12,7 MM) SANS FIL 3,0 AH RED LITHIUM - 18V



			BOULONNEUSE à CHOC HD18 HIW	
Modèle	Ampère / Heure	Poids avec batterie	Cond.	Code
HD18 HIW - 32C	3.0 Ah	3 Kg	1	322 210
HD18 HIW - 0	3.0 Ah	3 Kg	1	322 246

- **Caractéristiques techniques :**
 - Voltage / Ampérage 18V / 3,0 Ah - Vitesse à vide : 0 - 1.900 tr/mn - Emmanchement : 1/2" (12,7 mm)
 - Nbre impacts 0 - 2.200 ipm - Couple max. : 610 Nm - Poids avec batterie : 3 Kg
- **Modèle HD18 HIW - 32C, livré avec :**
 - Coffret de transport + 2 Accus 18V 3,0 Ah + Chargeur rapide 1h
- **Modèle HD18 HIW - 0, livré nu en carton sans batterie**
- **Points forts :**
 - Conjuguez puissance, légèreté et autonomie : Nouvelle technologie 18V lithium Ion compacte - Batteries 3,0 AH Compactes et légères
 - Percez et vissez partout, même dans les zones confinées : Seulement 226 mm de long et 3 Kg
 - Nouveau moteur quadripolaire offrant un rapport puissance / poids exceptionnel et un couple maximal incroyable de 610 Nm
 - Une durabilité encore jamais vue, conjuguée à des performances inégalées : Moteur quadripolaire ultra compact, protection contre les surcharges
 - Indicateur de niveau de charge par Led
 - Batterie 18V 3,0 Ah Lithium Ion très polyvalente, adaptable sur d'autres outillages sans fil de notre programme
- **Application :**
 - Outillage de pose mécanique idéal pour les applications les plus intensives, comme la fixation de charpentes métalliques ou les applications industrielles les plus diverses.

ADAPTATEUR EMMANCHEMENT CARRÉ 1/2" (12,7 MM) POUR SORTIE FEMELLE 1/4" (6,35 MM)



			ADAPTATEUR HD18 HIW Sortie 1/4"	
Sortie conducteur	Cond.	Code		
1/4" (6.35 mm)	1	322 908		

- S'utilise avec la boulonneuse HD18 HIW pour une sortie entraînement 1/4" (6,35 mm)

ACCESSOIRE DE VISSAGE

DOUILLE À QUEUE MONOBLOC POUR PRISE DIRECTE DANS VISSEUSE

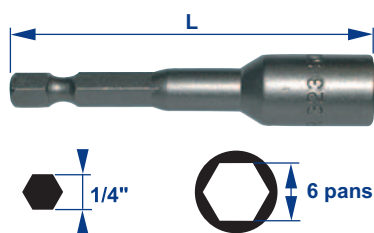

		DOUILLE MONOBLOC E 1/4"	
Pour vis 6 pans de (mm)	Longueur	Cond.	Code
5,5	65	1	323 950
7	65	1	323 503
8	65	1	323 500
10	65	1	323 510
12	65	1	323 520
13	65	1	323 525

- Douille à entraînement 1/4" (6,35 mm)

DOUILLE MONOBLOC À BILLES POUR PRISE DIRECTE DANS VISSEUSE

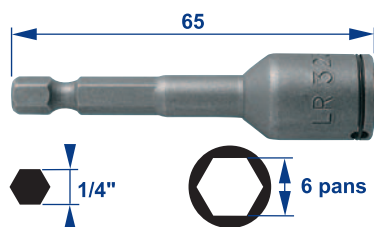

		DOUILLE MONOBLOC CLIPBALL - E 1/4"	
Pour vis 6 pans de (mm)	Longueur	Cond.	Code
10	65	1	323 511

- Douille à entraînement 1/4" (6,35 mm)
- **Avantages :**
 - Très bon maintien des vis dans les douilles sans aimantation : Pas d'accumulation de copeaux dans la douille
 - Un contact doux avec la tête de vis : Pas de dégradation du laquage

DOUILLE AIMANTÉE À QUEUE MONOBLOC POUR PRISE DIRECTE DANS VISSEUSE

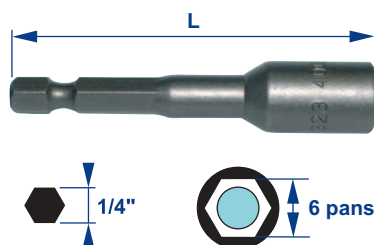

		DOUILLE MONOBLOC AIMANTÉE - E 1/4"	
Pour vis 6 pans de (mm)	Longueur	Cond.	Code
8	65	1	323 400
10	65	1	323 420
12	65	1	323 425

- Douille à entraînement 1/4" (6,35 mm)

ACCESSOIRE DE VISSAGE

PORTE-DOUILLE

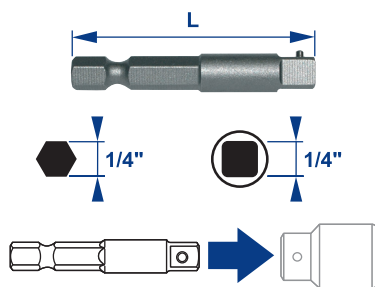

		PORTE-DOUILLE E 1/4"	
<i>Carré de sortie conducteur</i>	<i>Longueur</i>	Cond.	Code
1/4" (6,35 mm)	50	1	323 100

- Porte-douille à entraînement 1/4" (6,35 mm)
- Système de verrouillage du carré par téton

DOUILLE

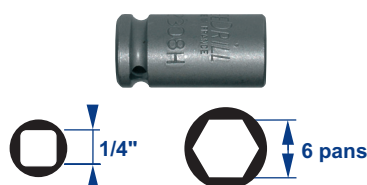

		DOUILLE E 1/4"	
<i>Pour vis 6 pans de (mm)</i>		Cond.	Code
8		1	324 000
10		1	324 020
12		1	324 050

- S'utilise avec le porte-douille au carré conducteur 1/4" (code 323 100) ci-dessus

DOUILLE SPÉCIALE BOULONNEUSE HD18 HIW

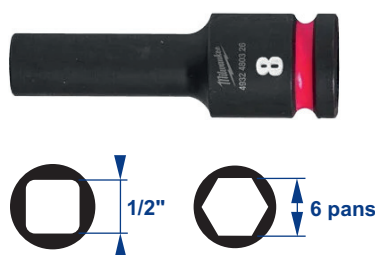

		DOUILLE E 1/2"	
<i>Pour vis 6 pans de (mm)</i>		Cond.	Code
8		1	324 220
10		1	324 212
11		1	324 213
12		1	324 214
13		1	324 215
14		1	324 216
15		1	323 881
16		1	324 217
17		1	324 218
19		1	324 219
21		1	324 221
24		1	324 222
27		1	324 223
30		1	324 224
32		1	324 225

- S'utilise directement dans le carré conducteur 1/2" de la boulonneuse

ACCESSOIRE DE VISSAGE

PORTE-EMBOUT INOX À CLIP AIMANTÉ

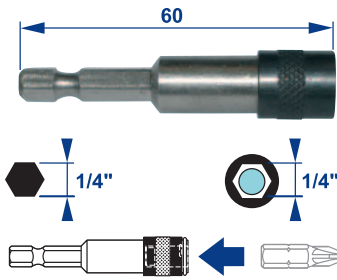

		PORTE-EMBOUT INOX E 1/4"	
<i>Pour embout à entraînement</i>	<i>Longueur</i>	Cond.	Code
1/4" (6.35 mm) - Magnetic	60	1	323 105

• Avec bague de maintien et de déverrouillage de l'embout

PORTE-EMBOUT

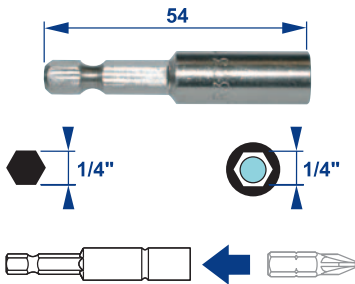

		PORTE-EMBOUT E 1/4"	
<i>Pour embout à entraînement</i>	<i>Longueur</i>	Cond.	Code
1/4" (6.35 mm)	54	1	323 110

EMBOUT DE VISSAGE

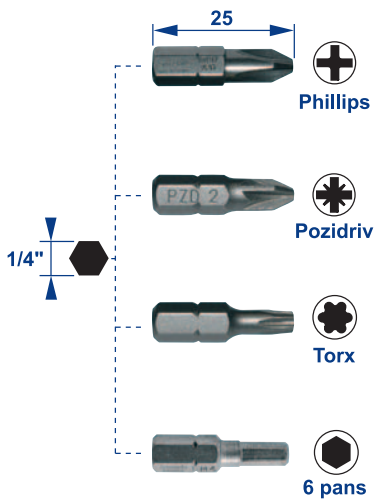

		EMBOUT VISSAGE E 1/4"	
<i>Pour vis empreinte</i>	<i>Longueur</i>	Cond.	Code
Phillips n° 1	25	1	325 015
Phillips n° 2	25	1	325 000
Phillips n° 3	25	1	325 020
Pozidriv n° 1	25	1	325 009
Pozidriv n° 2	25	1	325 010
Pozidriv n° 3	25	1	325 030
Torx n° 10	25	1	325 085
Torx n° 15	25	1	325 086
Torx n° 20	25	1	325 090
Torx n° 25	25	1	325 100
Torx n° 30	25	1	325 115
Torx n° 40	25	1	325 120
6 pans creux 4 mm	25	1	323 540
6 pans creux 5 mm	25	1	325 130
6 pans creux 6 mm	25	1	325 131
6 pans creux 8 mm	25	1	325 132

• S'utilise avec le porte-embout - Entraînement 1/4" (6,35 mm)

ACCESSOIRE DE VISSAGE

EMBOUT DE VISSAGE À QUEUE MONOBLOC
POUR PRISE DIRECTE DANS VISSEUSE

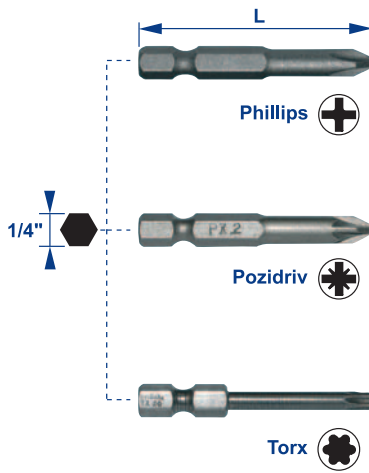

		EMBOUT VISSAGE MONOBLOC - E 1/4"		
<i>Pour vis ou cheville empreinte</i>		<i>Longueur</i>	<i>Cond.</i>	<i>Code</i>
	Phillips n° 2	50	1	324 990
N	Phillips n° 2	90	1	324 985
	Phillips n° 2	100	1	324 991
	Phillips n° 2	130	1	324 992
	Phillips n° 2	150	1	324 994
	Phillips n° 2	180	1	324 996
	Phillips n° 2	200	1	324 998
	Phillips n° 2	250	1	324 997
N	Phillips n° 2	400	1	240 501
	Phillips n° 3	50	1	325 021
	Pozidriv n° 2	50	1	325 033
	Pozidriv n° 3	50	1	325 034
N	Pozidriv n° 3	92	1	240 485
	Pozidriv n° 3	120	1	324 976
	Pozidriv n° 3	220	1	324 977
N	Pozidriv n° 3	250	1	324 978
N	Pozidriv n° 3	400	1	240 502
	Torx n° 20	50	1	325 095
N	Torx n° 25	152	1	325 101
N	Torx n° 25	220	1	325 102
N	Torx n° 25	400	1	240 503
	Torx n° 30	152	1	325 121
	Torx n° 30	220	1	325 122
	6 pans creux 5 mm (Vis M6 Din 912)	50	1	325 023

• N Nouveauté

OUTILLAGE ÉLECTRO-PORTATIF MILWAUKEE

PERCEUSE PERCUSSION À MANDRIN AUTOMATIQUE 13 MM FIXTEC



			PERCEUSE ACIER PDE 13 RX	
			Cond.	Code
<i>Poids</i>			1	322 206
1.8 Kg				

- **Caractéristiques techniques :**
 - Puissance absorbée : 630 W - Vitesse à vide : 0 à 2.900 tr/min. - Mandrin automatique FIXTEC : 13 mm
 - Réversible - Couple : 21 Nm - Capacité de perçage maxi : Acier Ø 13 mm / Bois Ø 30 mm / Maçonnerie Ø 18 mm / Béton Ø 15 mm - Poids : 1,8 Kg
- **Modèle PDE 13 RX, livré avec :**
 - Coffret de transport + Poignée additionnelle + Butée de profondeur + Câble 4 m
- **Points forts :**
 - 4 en 1 : Percer le béton / Percer dans le bois et le métal / Visser et dévissez sans contrainte
 - Changer d'outils facilement et rapidement : Grâce au mandrin FIXTEC
 - Variateur de vitesse avec pré-sélection
 - Stop de frappe
 - Réversible
 - Trappe d'accès aux charbons
 - Technologie IMB : bloc métal Intégré, pour une rigidité et une durabilité plus grande, et un poids réduit
 - Revêtement Softgrip pour plus de confort

PERCEUSE À PERCUSSION ÉLECTRONIQUE SANS FIL 3,0 AH RED LITHIUM - 18V



			PERCEUSE VISSEUSE M18 CPD 32C	
<i>Modèle</i>	<i>Ampère / Heure</i>	<i>Poids avec batterie</i>	Cond.	Code
M18 CPD 32C	3.0 Ah	2.3 Kg	1	322 827

- **Caractéristiques techniques :**
 - Voltage / Ampérage 18V / 3,0 Ah - Vitesse à vide : 1^{ère} 0 - 500 tr/min / 2^e 0 - 1 850 tr/mn - Mandrin automatique : 1,5 - 13 mm - Capacité de perçage maxi : Bois Ø 50 mm / Métal Ø 13 mm / Béton Ø 15 mm - Cadence de frappe 31 450 cps/min - Couple max. : 80 Nm - Poids avec batterie : 2,3 kg
- **Modèle MD18 CPD - 32C, livré avec :**
 - Coffret de transport + 2 Accus 18V 3,0 Ah + Chargeur M12-18C
- **Points forts :**
 - Batterie Red Lithium Ion 3,0 Ah compacte et très légère, fonctionne jusqu'à -18 °C
 - Autonomie augmentée jusqu'à 50 %
 - Moteur Powerstate sans charbon, plus compact et avec une durée de vie multipliée par 10
 - Système électronique de contrôle qui régule et optimise la sollicitation de la batterie et du moteur (protection intégrale contre les surcharges, les surchauffes et les décharges totales)
 - Mandrin 13 mm Fixtec avec mords renforcés au carbure : changement des forets à une main et une meilleure prise des forets
 - Poignée ergonomique avec revêtement Soft
 - Eclairage par Led
 - Indicateur de charge par diodes

FORET POUR ACIER

FORET À EMMANCHEMENT CYLINDRIQUE

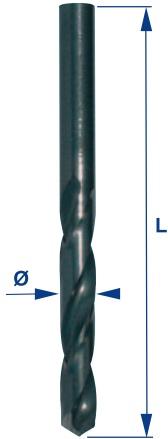
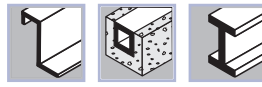

Acier de haute qualité HSS

FORET SPÉCIAL LR

Ø x L	Sachet de	Code
4 x 60	10	284 300
4 x 90	10	284 350
4 x 150	10	284 400
4 x 200	10	284 420
5,05 x 60	10	284 500
5,05 x 90	10	284 490
5,05 x 150	10	284 480
5,05 x 200	10	284 470
5,30 x 230	10	284 505
5,65 x 60	10	284 510
5,65 x 90	10	284 520
5,65 x 150	10	284 530
5,65 x 200	10	284 540
5,80 x 60	10	284 550
5,80 x 90	10	284 560
5,80 x 150	10	284 570
5,80 x 200	10	284 580
5,95 x 60	10	284 590
5,95 x 90	10	284 600
5,95 x 150	10	284 610
5,95 x 200	10	284 620

- Foret Ø 5,05 x 200 mm : Spécial perçage bac support d'étanchéité pour nos systèmes RER ou PER Ø 4,8 prémontés, voir page 491
- Foret Ø 5,30 x 230 mm : Spécial perçage bac support d'étanchéité pour nos systèmes RER ou PER Ø 5 prémontés, voir page 491
- Foret pour vis autotaraudeuses Ø 6,3 mm (types : FASTO, AT, ZACROFAST) dans support acier
- **Tableau de préperçage (valeurs données à titre indicatif) :**
 - Vis en acier zingué (modèle A) : ép. Support 1 à 2 mm = Ø 4 / Support 2,1 à 3 mm = Ø 5,05
 - Vis en acier zingué (modèle B) : ép. Support 3,1 à 3,9 mm = Ø 5,05 / Support 4 à 8 mm = Ø 5,65 / Support 8,1 à 15 mm = Ø 5,80 / Support + de 15 mm = Ø 5,95
 - Vis en acier inox (modèle A) : ép. Support 1 à 2 mm = Ø 4 / Support 2,1 à 2,9 mm = Ø 5,05
 - Vis en acier inox (modèle B) : ép. Support 3 à 6 mm = Ø 5,65 / Support 6,1 à 10 mm = Ø 5,80 / Support + de 10 mm = Ø 5,95
- **L** : longueur

FORET POUR ACIER

FORET À EMMANCHEMENT CYLINDRIQUE



			Acier de haute qualité HSS	
			FORET HSS	
Ø	x	L	Cond.	Code
3,1	x	65	10	281 838
3,2	x	65	10	281 840
3,5	x	70	10	281 860
3,8	x	75	10	281 870
4	x	75	10	281 988
4,1	x	75	10	281 990
4,2	x	75	10	281 991
4,5	x	80	10	281 993
4,8	x	86	10	282 010
4,9	x	86	10	282 013
5	x	86	10	282 020
5,1	x	86	10	282 030
5,2	x	86	10	282 040
5,3	x	86	10	282 050
5,4	x	93	10	282 060
5,6	x	93	10	282 070
5,7	x	93	10	282 090
5,8	x	93	10	282 100
6	x	93	10	282 120
6,1	x	101	10	282 125
6,2	x	101	10	282 140
6,5	x	101	10	282 170
7	x	109	10	282 225
7	x	290	1	284 257
7,2	x	109	10	282 230
7,5	x	109	10	282 235
8	x	117	10	282 240
8,5	x	117	10	282 250
9	x	125	10	282 255
9,5	x	125	10	282 270
10	x	133	10	282 272
10,5	x	133	10	282 274
11	x	142	5	282 276
12	x	151	5	282 280
12,5	x	151	5	282 282
13	x	151	5	282 284
14 *	x	160	1	282 286

(*) Queue réduite à 13 mm

PINCES

PINCE POUR CHEVILLE PIEUVRE



Acier	
PINCE BOLID	
Cond.	Code
1	218 425

PINCE OU SERTISSEUSE POUR INSERT FILET OU TARAUDÉ COFFRET PINCE MANUELLE



PINCE KJ 28	
Cond.	Code
1	271 506

- Fournie avec mandrins et enclumes pour inserts taraudés Zn / Inox / Alu M4 à M10 et inserts filetés M5 à M8

OUTIL DE POSE - POUR BOULON À SERTIR



Outil BOXBOLT		
<i>Pour Boulon BOXBOLT</i>		
	Cond.	Code
M8	1	359 790
M10	1	359 791
M12	1	359 792

- Outil de montage rapide spécialement conçu pour la fixation de boulon à sertir BOXBOLT. Cet outil maintient le collier de la coquille d'expansion, de manière à l'empêcher de tourner tout en permettant au mécanisme d'entraînement interne de serrer le boulon.
- La partie interne du boulon tire le cône vers l'extérieur du corps fendu, en écartant les lamelles de la coquille d'expansion.
- Il ne nécessite pas l'utilisation de deux outils différents pour la mise en œuvre d'un BOXBOLT, simplification de l'installation et diminution du risque d'accident.

OUTILLAGE ÉLECTRO-PORTATIF MILWAUKEE

PERFORATEUR-CHEVILLEUR À EMMANAGEMENT SDS-PLUS 20 MM



		PERFORATEUR BÉTON PLH 20	
<i>Poids</i>		Cond.	Code
1.9 Kg		1	322 102

- **Caractéristiques techniques :**
 - Puissance absorbée 670 W. - Vitesse à vide : 0 - 2.700 tr/min - Énergie de frappe : 2 Joules EPTA
 - Fréquence de frappe 0 - 4.500 cps/min - Ø de perçage : Béton 20 mm / Bois 13 mm / Acier 30 mm - Niveau de vibration perforation : 12 m/s² - Acoustique Pression / Puissance : 90 / 101 dB(A) - Poids : 1,9 Kg
- **Modèle PLH 20, livré avec :**
 - Coffret de transport + Poignée additionnelle + Butée de profondeur + Câble 4m
- **Points forts :**
 - Vitesse de perçage incomparable : jusqu'à 50% plus rapide (2.700 tr/min - 4.500 cps/min - 2 Joules EPTA)
 - Sécurité et confort de l'utilisateur optimal : Débrayage, revêtement Softgrip, 10.2 m/s² grâce au système AVS
 - Plus grande durabilité de la catégorie durée de vie x 5 : Technologie de bloc métallique intégré (IMB), moteur protector, carter en magnésium
 - Parfaitement adapté au chevillage en série en hauteur : Spécialement conçu pour les perçages de Ø 5 à 12 mm
 - Seulement 1,9 kg et 266 mm
 - Sélecteur 2 modes : Perçage / Vissage, Perforation

PERFORATEUR-BURINEUR À EMMANAGEMENT SDS-PLUS 26 MM



		PERFORATEUR BÉTON PH 26 X	
<i>Poids</i>		Cond.	Code
2.6 Kg		1	322 104

- **Caractéristiques techniques :**
 - Puissance absorbée 725 W. - Vitesse à vide : 0 - 2.500 tr/min - Énergie de frappe : 2,4 Joules EPTA
 - Fréquence de frappe 0 - 4.500 cps/min - Ø de perçage : Béton 26 mm / Bois 30 mm / Acier 13 mm - Niveau de vibration 3 axes : 13,5 m/s² - Poids : 2,6 Kg
- **Modèle PH 26 X, livré avec :**
 - Coffret de transport + Poignée additionnelle + Butée de profondeur + Mandrin auto 13 mm + Adaptateur FIXTEC
- **Points forts :**
 - Vitesse de perçage incomparable jusqu'à 32% plus rapide : Percuteur surdimensionné fournissant une énergie de frappe de 2,4 Joules et puissant moteur de 725 W.
 - Sécurité et confort de l'utilisateur optimal : Débrayage, revêtement Softgrip, plus faible niveau de vibration de la catégorie grâce au système AVS
 - Plus grande durabilité de la catégorie : dure jusqu'à 5 fois plus longtemps grâce à la technologie de bloc métallique intégré (IMB)
 - 4 en 1 : Percez le béton, percez et vissez dans le bois et le métal, burinage occasionnel : Stop de rotation, stop de frappe
 - Réversibilité
 - Système FIXTEC : changement rapide du porte-outil

OUTILLAGE ÉLECTRO-PORTATIF MILWAUKEE

ADAPTATEUR FIXTEC POUR CHANGEMENT RAPIDE DU PORTE-OUTIL



		Adaptateur FIXTEC Perforateur	
Pour perforateur	Pièce	Cond.	Code
PH 26 X	Adaptateur	1	322 190
PH 26 X	Mandrin	1	322 191
HD28 HX	Mandrin	1	322 192

PERFORATEUR - BURINEUR À EMMANCHEMENT SDS-PLUS 26 MM SANS FIL 3,0 AH RED LITHIUM - 28V



			PERFORATEUR BÉTON HD28 HX	
Modèle	Ampère / Heure	Poids avec batterie	Cond.	Code
HD28 HX - 32C	3.0 Ah	4.3 Kg	1	322 100
HD28 HX - 0	3.0 Ah	4.3 Kg	1	322 101

- **Caractéristiques techniques :**
 - Voltage / Ampérage 28V / 3,0 Ah Red Lithium - Vitesse à vide : 0 - 1.400 tr/mn - Capacité de perçage maxi : Béton Ø 26 mm / Bois Ø 30 mm / Acier Ø 13 mm - Énergie de frappe : 2,8 Joules EPTA - Cadence de frappe 0 - 4.500 cps/min - Poids avec batterie : 4,3 kg
- **Modèle HD28 HX - 32C, livré avec :**
 - Coffret de transport + 2 batteries 28V - 3,0 Ah + Chargeur + Mandrin automatique 13 mm + Adaptateur FIXTEC / 1/2"x 20
- **Modèle HD28 HX - 0, livré nu en carton sans batterie**

ACCESSOIRE DE VISSAGE POUR PERFORATEUR À EMMANCHEMENT SDS-PLUS

DOUILLE À QUEUE MONOBLOC POUR PRISE DIRECTE DANS PERFORATEUR



		DOUILLE MONOBLOC TH SDS+	
<i>Pour vis 6 pans de (mm)</i>	<i>Longueur</i>	Cond.	Code
8	75	1	323 509
10	87	1	323 518
13	87	1	323 513
15	87	1	323 519
17	87	1	323 514
19	87	1	323 516
24	87	1	323 517

- Douille à emmanchement SDS-plus
- 6150 50-55 HRC

DOUILLE À QUEUE MONOBLOC POUR PRISE DIRECTE DANS PERFORATEUR

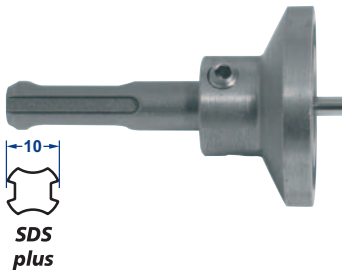

		DOUILLE METAL-ISO SDS+	
Cond.	Code		
1	343 540		

- Douille à emmanchement SDS-plus

FORET POUR BÉTON

FORET BÉTON À EMMANCHEMENT SDS-PLUS

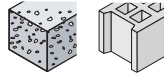

FORET BÉTON SDS+ 2 Taillants

Ø x L.U. x L.T.	Cond.	Code
3,5 x 50 x 110	1	291 190
4 x 50 x 110	1	291 195
4 x 100 x 160	1	291 200
4,3 x 100 x 160	1	284 685
4,8 x 50 x 110	1	291 201
5 x 50 x 110	1	291 202
5 x 100 x 160	1	291 204
5 x 150 x 210	1	291 205
5 x 160 x 220	1	284 660
5 x 200 x 260	1	284 808
5 x 250 x 310	1	284 670
5 x 350 x 410	1	284 809
5,5 x 50 x 110	1	291 210
5,5 x 100 x 160	1	291 218
5,5 x 150 x 210	1	291 220
5,5 x 200 x 260	1	291 222
5,5 x 250 x 310	1	291 224
5,5 x 350 x 410	1	291 225
5,5 x 550 x 600	1	284 716
6 x 50 x 110	1	291 230
6 x 100 x 160	1	291 232
6 x 150 x 210	1	291 234
6 x 200 x 260	1	291 240
6 x 250 x 310	1	291 242
6 x 315 x 365	1	284 711
6 x 400 x 460	1	291 226
6,5 x 50 x 110	1	291 227
6,5 x 100 x 160	1	291 244
6,5 x 150 x 210	1	291 243
6,5 x 200 x 260	1	291 228
6,5 x 260 x 310	1	291 229
7 x 50 x 110	1	291 245
7 x 100 x 160	1	291 246
7 x 150 x 210	1	291 247
7 x 200 x 250	1	291 248
8 x 50 x 110	1	291 250
8 x 100 x 160	1	291 252
8 x 150 x 210	1	291 254
8 x 200 x 260	1	291 260
8 x 250 x 310	1	291 262
8 x 350 x 400	1	291 264
8 x 400 x 460	1	291 270
8 x 550 x 600	1	291 268
8 x 950 x 1000	1	291 269
8,5 x 100 x 160	1	284 787
8,5 x 150 x 210	1	284 786
8,5 x 200 x 260	1	284 788
8,5 x 250 x 310	1	284 734
8,5 x 300 x 360	1	284 669
9 x 100 x 160	1	291 271
9 x 150 x 210	1	291 272
10 x 50 x 110	1	291 273
10 x 100 x 160	1	291 274
10 x 150 x 210	1	291 276

suite

FORET POUR BÉTON

FORET BÉTON À EMMANCHEMENT SDS-PLUS

↳ suite

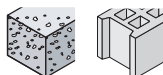

FORET BÉTON SDS+
2 Taillants

Ø x L.U. x L.T.	Cond.	Code
10 x 200 x 260	1	291 278
10 x 250 x 310	1	291 284
10 x 400 x 450	1	291 275
10 x 550 x 600	1	291 286
10 x 950 x 1000	1	291 283
11 x 100 x 160	1	291 285
11 x 200 x 260	1	291 287
12 x 100 x 160	1	291 288
12 x 150 x 210	1	291 291
12 x 200 x 260	1	291 266
12 x 250 x 310	1	291 289
12 x 400 x 460	1	291 292
12 x 550 x 600	1	291 293
12 x 950 x 1000	1	291 297
13 x 100 x 160	1	291 298
13 x 200 x 260	1	291 299
14 x 100 x 160	1	291 294
14 x 150 x 210	1	291 295
14 x 200 x 260	1	291 296
14 x 250 x 310	1	291 304
14 x 400 x 450	1	291 305
14 x 550 x 600	1	291 306
14 x 950 x 1000	1	291 307
15 x 100 x 160	1	291 324
15 x 200 x 260	1	291 325
16 x 100 x 160	1	291 326
16 x 150 x 210	1	291 352
16 x 200 x 260	1	291 354
16 x 250 x 310	1	291 356
16 x 400 x 450	1	291 355
16 x 550 x 600	1	291 357
16 x 950 x 1000	1	291 358
18 x 150 x 200	1	291 360
18 x 200 x 250	1	291 361
18 x 250 x 300	1	291 362
18 x 400 x 450	1	291 363
18 x 550 x 600	1	291 364
18 x 950 x 1000	1	291 365
20 x 150 x 200	1	291 366
20 x 200 x 250	1	291 414
20 x 250 x 300	1	291 415
20 x 400 x 450	1	291 416
20 x 550 x 600	1	291 417
20 x 950 x 1000	1	291 418
22 x 200 x 250	1	291 419
22 x 400 x 450	1	291 420
22 x 550 x 600	1	291 421
22 x 950 x 1000	1	291 422
24 x 200 x 250	1	291 423
24 x 400 x 450	1	291 424
25 x 200 x 250	1	291 425
25 x 400 x 450	1	291 426
25 x 950 x 1000	1	291 427
26 x 200 x 250	1	291 428
26 x 400 x 450	1	291 429

• Foret à emmanchement SDS-plus pour marteau perforateur

FORET POUR BÉTON

FORET BÉTON À EMMANCHEMENT SDS-PLUS

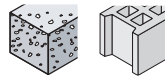

FORET BÉTON SDS+ 4 Taillants

Ø x L.U. x L.T.	Cond.	Code
5 x 50 x 110	1	291 450
5 x 100 x 160	1	291 451
5,5 x 50 x 110	1	291 440
5,5 x 100 x 160	1	291 442
6 x 50 x 115	1	291 452
6 x 100 x 160	1	291 454
6 x 150 x 210	1	291 456
6 x 200 x 260	1	291 458
6 x 250 x 310	1	291 444
6,5 x 150 x 210	1	291 446
6,5 x 200 x 260	1	291 448
6,5 x 250 x 310	1	291 449
7 x 50 x 110	1	291 459
7 x 100 x 160	1	291 460
8 x 50 x 110	1	291 462
8 x 100 x 160	1	291 464
8 x 150 x 210	1	291 466
8 x 200 x 260	1	291 468
8 x 300 x 365	1	287 636
10 x 50 x 110	1	291 469
10 x 100 x 160	1	291 470
10 x 150 x 210	1	291 472
10 x 200 x 260	1	291 474
10 x 250 x 310	1	291 475
10 x 400 x 450	1	291 476
12 x 100 x 160	1	291 478
12 x 150 x 210	1	291 530
12 x 200 x 260	1	291 479
12 x 250 x 310	1	291 483
12 x 300 x 365	1	291 480
12 x 400 x 450	1	291 482
14 x 100 x 160	1	291 532
14 x 150 x 210	1	291 534
14 x 250 x 310	1	291 900
14 x 400 x 450	1	291 536
16 x 200 x 250	1	291 500
16 x 400 x 450	1	291 540
18 x 200 x 250	1	291 542
18 x 400 x 450	1	291 544
20 x 200 x 250	1	291 520
20 x 400 x 450	1	291 546
22 x 200 x 250	1	291 548
22 x 400 x 450	1	291 550
24 x 200 x 250	1	291 552
24 x 400 x 450	1	291 554
25 x 200 x 250	1	291 556
25 x 400 x 450	1	291 558
28 x 200 x 250	1	291 560
28 x 400 x 450	1	291 562
30 x 200 x 250	1	291 564
30 x 400 x 450	1	291 566
32 x 400 x 450	1	291 568

• Foret à emmanchement SDS-plus pour marteau perforateur

FORET POUR BÉTON

FORET BÉTON À EMMANCHEMENT SDS-MAX



			FORET BÉTON SDS-MAX 2 Taillants		
	∅	x L.U.	x L.T.	Cond.	Code
	12	x 200	x 340	1	291 600
	12	x 400	x 540	1	291 605
	12	x 800	x 920	1	291 610
	14	x 200	x 340	1	291 615
	14	x 400	x 540	1	291 620
	14	x 800	x 920	1	291 625
	15	x 200	x 340	1	291 630
	15	x 400	x 540	1	291 635
	16	x 400	x 540	1	291 645

FORET POUR BÉTON

FORET BÉTON À EMMANCHEMENT SDS-MAX

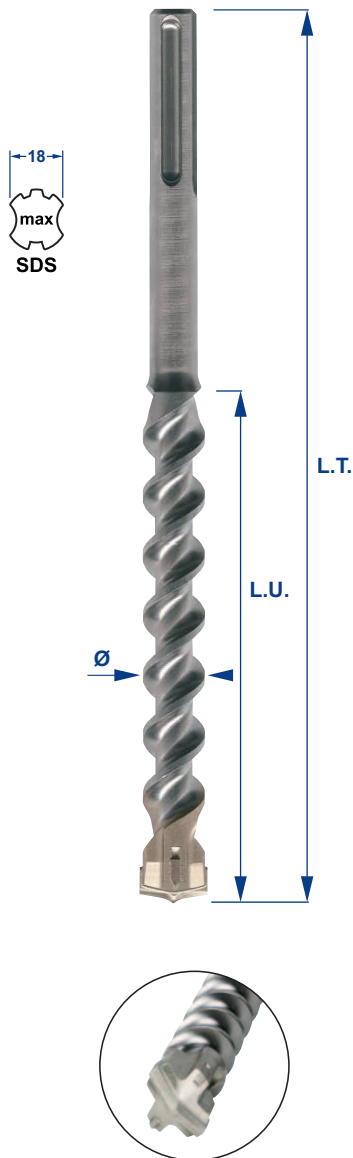

				FORET BÉTON SDS-MAX 4 Taillants		
Ø	x	L.U.	x	L.T.	Cond.	Code
16	x	200	x	340	1	291 640
16	x	800	x	920	1	291 650
16	x	1200	x	1320	1	291 655
18	x	200	x	340	1	291 660
18	x	400	x	540	1	291 665
18	x	800	x	920	1	291 670
18	x	1200	x	1320	1	291 675
20	x	200	x	320	1	291 680
20	x	400	x	520	1	291 685
20	x	800	x	920	1	291 690
20	x	1200	x	1320	1	291 695
22	x	200	x	320	1	291 700
22	x	400	x	520	1	291 705
22	x	800	x	920	1	291 710
22	x	1200	x	1320	1	291 715
24	x	200	x	320	1	291 720
24	x	400	x	520	1	291 725
25	x	200	x	320	1	291 730
25	x	400	x	520	1	291 735
25	x	800	x	920	1	291 740
25	x	1200	x	1320	1	291 745
28	x	250	x	370	1	291 750
28	x	450	x	570	1	291 755
28	x	550	x	670	1	291 760
28	x	800	x	920	1	291 765
28	x	1200	x	1320	1	291 770
30	x	250	x	370	1	291 775
30	x	450	x	570	1	291 780
32	x	250	x	370	1	291 785
32	x	450	x	570	1	291 790
32	x	800	x	920	1	291 795
32	x	1200	x	1320	1	291 800
35	x	250	x	370	1	291 805
35	x	450	x	570	1	291 810
35	x	800	x	920	1	291 815
35	x	1200	x	1320	1	291 820
38	x	250	x	370	1	291 825
38	x	450	x	570	1	291 830
40	x	250	x	370	1	291 835
40	x	450	x	570	1	291 840
40	x	800	x	920	1	291 845
40	x	1200	x	1320	1	291 850
45	x	450	x	570	1	291 855
52	x	450	x	570	1	291 860

FORET SPÉCIAL CREUX

FORET À EMMANCHEMENT SDS-PLUS
POUR PERCAGE SANS PERCUSSION

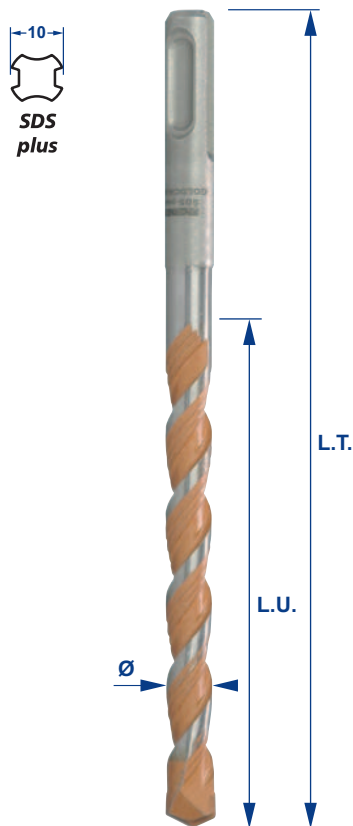

			FORET SPÉCIAL CREUX SDS-plus			
\varnothing	x	L.U.	x	L.T.	Cond.	Code
8	x	100	x	160	1	321 881
8	x	150	x	210	1	321 882
10	x	100	x	160	1	321 883
10	x	200	x	260	1	321 884
12	x	100	x	160	1	321 885
12	x	200	x	260	1	321 886

FORET SPÉCIAL PIERRE

FORET À EMMANCHEMENT CYLINDRIQUE



			Acier au chrome trempé avec pastille au carbure	
			FORET JORAN	
\varnothing	x	L.T.	Cond.	Code
5	x	90	1	361 925
6	x	100	1	361 926
7	x	110	1	361 927
8	x	120	1	361 932
10	x	140	1	361 924
12	x	160	1	361 936
18	x	160	1	361 939

- Foret à emmanchement cylindrique à roto-percussion pour pierre et béton
- Résistant aux hautes températures

OUTILLAGE ÉLECTRO-PORTATIF MILWAUKEE

BATTERIE 18 VOLTS - 3,0 AH RED LITHIUM



		BATTERIE M18 BX	
		Cond.	Code
<i>Ampère / Heure</i>	3.0 Ah	1	322 986

CHARGEUR RAPIDE 18 VOLTS - 3,0 AH RED LITHIUM



		CHARGEUR C18 C	
		Cond.	Code
<i>Volt</i>	18 V	1	322 735

- Ne s'utilise qu'avec les batteries 18 Volts - 3,0 Ah Red Lithium
- Plage de charge : 30 min

BATTERIE 28 VOLTS - 3,0 AH RED LITHIUM



		BATTERIE M28 BX	
		Cond.	Code
<i>Ampère / Heure</i>	3,0 Ah	1	322 910

CHARGEUR RAPIDE 28 VOLTS - 3,0 AH RED LITHIUM



		CHARGEUR M28 C	
		Cond.	Code
<i>Volt</i>	28 V	1	322 950

- Ne s'utilise qu'avec les batteries 28 Volts - 3,0 Ah Red Lithium
- Plage de charge : 60 min

PISTOLETS POUR SCELLEMENT CHIMIQUE

PISTOLET DÉMULTIPLICATEUR



		PISTOLET pour CHIMFORT KEM	
	Pour cartouche	Cond.	Code
	280 - 380 et 585 ml	1	344 595

PISTOLET MANUEL CO-AXIAL - POUR 380 ML



		PISTOLET pour CHIMFORT KEM	
	Pour cartouche	Cond.	Code
	380 ml	1	344 586

PISTOLET MANUEL - JUSQU'À 310 ML



		PISTOLET pour CHIMFORT KEM	
	Pour cartouche	Cond.	Code
	jusqu'à 310 ml	1	344 596

PISTOLET 10,8V À BATTERIES - POUR 380 ML



		COFFRET PISTOLET 10.8V pour CHIMFORT KEM	
Description	Pour cartouche	Cond.	Code
Coffret PISTOLET 10.8V	280 ml	1	344 561
Coffret PISTOLET 10.8V	380 ml	1	344 589
Batterie de rechange		1	344 581

- **Équipement standard :**
 - Coffret de transport + 1 Pistolet + 2 batteries 10.8V Li-Ion + 1 Chargeur de batterie (temps de charge 60 min)

PISTOLETS POUR SCELLEMENT CHIMIQUE

PISTOLET STANDARD



		PISTOLET pour CHIMFORT KEM E	
Pour CHIMFORT KEM E		Cond.	Code
		1	344 578

PISTOLET À BATTERIE



		PISTOLET pour CHIMFORT KEM E	
Pour CHIMFORT KEM E		Cond.	Code
		1	344 563

GOUPILLONS



		GOUPILLONS	
		Nbre goupillons	Code
		2	344 856

- Jeu comprenant 2 goupillons pour nettoyage des trous :
 - 1 goupillon Ø 18 mm + 1 goupillon Ø 28 mm

POMPE SOUFFLANTE



		POMPE SOUFFLANTE	
		Cond.	Code
		1	344 854

- Pompe pour souffler les dernières poussières après le broissage avec le goupillon.

APPAREIL DE MESURES DE TRACTION ÉTALONNÉ



EXTRACTOMÈTRE 1.600 daN

Cond.	Code
1	321 460

- Mesure et contrôle sur site de la résistance des fixations : vis, chevilles, clous, rivets du Ø 4 à 12 mm
- Classe 1 de précision - Précision $\pm 1\%$ - Charge maximum : 1.600 daN - Unité de lecture : 20 daN - Poids de l'appareil sans coffret : 3.600 kg
- S'utilise avec la mallette de bagues (code 605 280), voir ci-dessous
- **Coffret de transport comprenant :**
 - 1 extractomètre complet avec volant 4 branches + 1 poignée de transport + 1 sangle de sécurité anti-chute + 1 PV d'étalonnage
- **Avantages :**
 - Simple et rapide de mise en œuvre - Léger et maniable - Plateau alu monté sur trépied - Extraction à l'aide d'un volant 4 bras - Lecture sur indicateur à aiguille - Mémoire de la valeur maximum - Livré en coffret avec certificat d'étalonnage
- Sur demande : Extractomètre 500 - 1.000 ou 2.500 daN

ENSEMBLE DE BAGUES POUR EXTRACTOMÈTRE TEST FIXATIONS Ø 4 À 12 MM



MALLETTTE BAGUES

Cond.	Code
1	605 280

- **Mallette comprenant :**
 - Bagues Ø 6 - 8 - 10 & 12 mm - 4 bagues mâles, 4 bagues taraudées, 4 bagues fendues
- S'utilise pour mesurer et contrôler sur site la résistance des fixations : vis, chevilles, clous, rivets du Ø 4 à 12 mm

Présentation société



www.etanco.eu

Fabricant Européen de systèmes de
Fixations - Surcouverture - Sécurité - Façade

Créée en 1952, **ETANCO** est une entreprise française qui conçoit, fabrique et commercialise sous 4 pôles produits des systèmes complets de :



FIXATIONS

Visserie, chevilles, fixations diverses et accessoires pour Bardage - Couverture - Étanchéité - Solaire - Gamme Bois...



SURCOUVERTURE

Systèmes de couverture double peau à trames parallèles en neuf ou en rénovation.

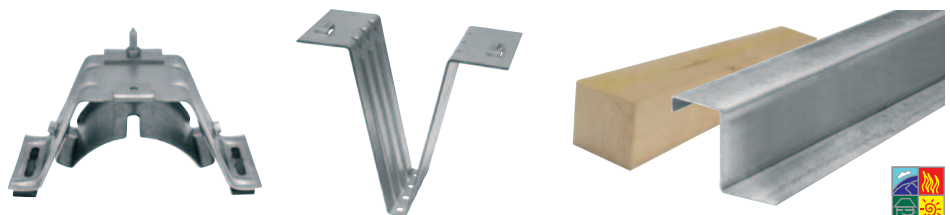

SÉCURITÉ

Systèmes permanents de protection des personnes contre les chutes de hauteur.

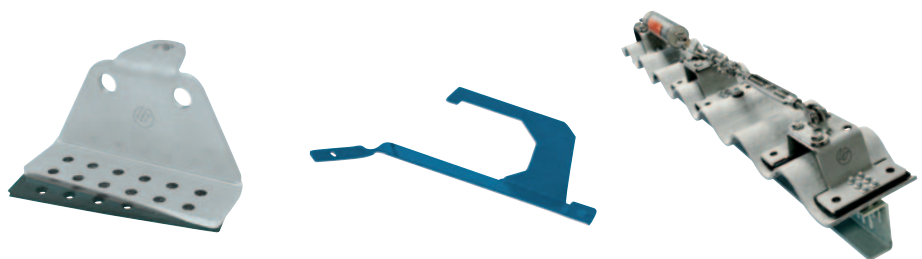

FAÇADE

Systèmes d'ossatures et procédés pour doublage en neuf ou en rénovation.

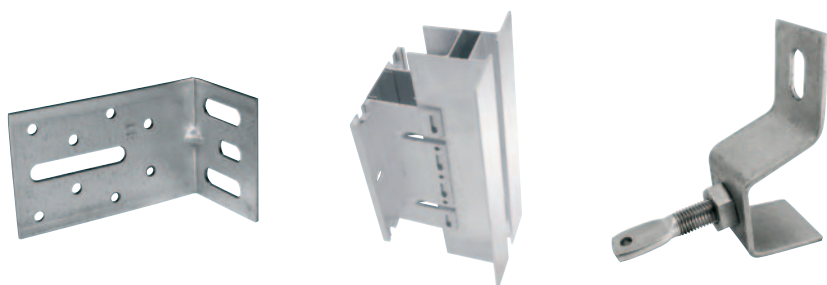
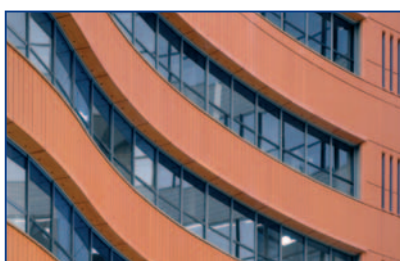

ETANCO propose une gamme large et profonde de produits aux professionnels du bâtiment. Aujourd'hui, au travers de ses 4 pôles produits et systèmes, **ETANCO** compte plus de 80 000 références.



Ces produits et systèmes apportent des solutions aux acteurs de la construction pour l'enveloppe du bâtiment.

CRÉATIVITÉ & INNOVATION

Le Bureau d'Etudes et le département Recherche et Développement intégrés permettent d'anticiper les besoins du marché :

Aujourd'hui, ce sont plus de 15 techniciens et ingénieurs qui travaillent à la conception de nos systèmes de fixations, à l'élaboration des outillages et machines de pose, mais aussi à l'étude et au calcul des structures.

Ils répondent également aux demandes spécifiques sur des produits très techniques proposant ainsi des solutions "sur mesure".

Les créations ETANCO sont protégées par plus de 150 brevets et marques déposés à ce jour.

PERFORMANCE & QUALITÉ

La grande capacité de production et la qualité de fabrication des produits ETANCO résultent d'un parc machines ultra moderne, sans cesse amélioré.

Les 5 sites de production bénéficient d'un système qualité ou de la certification ISO 9001 version 2000. Un processus de contrôle interne intervient à chaque étape de la fabrication, garantissant un produit fini de qualité.

Le centre logistique se trouve sur le site d'Aubergenville (78) et comprend :

- un dépôt de 25 000 m² avec 80 000 références en stock
- un service expédition sous 24 heures
- un comptoir pour les enlèvements.

HOMOLOGATIONS & CERTIFICATIONS



Les produits ETANCO bénéficient d'homologations de type ATE (Agréments Techniques Européens), de Cahiers des Charges, d'Enquêtes de Techniques Nouvelles... délivrés par des organismes tels que Qualiconsult, Veritas, CSTB, Socotec...



Rapport d'essais
BUREAU
VERITAS



France
ETANCO Le Pecq
 Siège Social

Parc des Erables - Bât. I - 66, route de Sartrouville - BP 49
 78 231 LE PECQ Cedex

www.etanco.eu

Commercial France
 TEL : 01 34 80 52 00
 FAX : 01 30 71 01 89
 commercial.france@etanco.fr

Commercial International
 TEL : +33 (0)1 34 80 52 08
 FAX : +33 (0)1 34 80 52 40
 export@etanco.fr

Le groupe ETANCO compte :

- 1 siège social
- 5 sites de production
- 8 filiales en Europe
- plus de 780 employés

Écoute & Conseil

65 technico-commerciaux sont répartis sur l'ensemble du territoire Français.

Leurs missions :

- conseils aux clients et prospects
- assistance technique sur chantier.

30 correspondanciers sont à l'écoute des clients : ils assurent en temps réel, grâce à un outil informatique performant (SAP R3), le suivi des devis et des commandes, de l'enregistrement à la livraison.

1 service technique / bureau d'études qui assure, conseils, feuilles de calculs et calpinage.

Filiales

La Réunion
R-FIX
 + 0262 430 880
 info@r-fix.com

Allemagne
ETANCO GmbH
 + 49 27 39 47 99 64
 info@etanco.de

Roumanie
ETANCO Romania
 + 40 31 425 12 82
 info@etanco.ro

Italie
SI.COP s.r.l.
 +39 02 990 480 62
 info@etanco.it

Belgique
ETANCO Benelux
 + 32 3 354 15 00
 info@etanco.be

République Tchèque
ETANCO CZ
 + 420 49 55 35 671
 info@etanco.cz

Pologne
ETANCO SP.Z.OC.
 + 48 55 24 22 926
 info@etanco.pl

Royaume-Uni
FRIULSIDER UK LTD
 + 44 179 256 19 11
 sales@friulsider.co.uk

Sites de production

France
Aubergenville (78)
Magnac-Bourg (87)
Saint Germain-les-Belles (87)

Italie
San Giovanni

Pologne
Orneta



www.etancogroup.com



Siège social



Filiales



Sites de production

Conditions Générales de Vente Simpson Strong Tie – Etanco

Ventes Directes - Intégrateurs

Version 2025 (Annule et remplace toute version antérieure)

1. Champ contractuel :

Les présentes Conditions Générales de Vente (ci-après les « CGV ») régiront tous les contrats en relation avec la fourniture ou la vente par les sociétés Ateliers LR ETANCO ou les Simpson Strong Tie (« Fournisseur ») à ses clients directs et clients intégrateurs (ci-après le « Client ») selon le cas) de produits de connexion bois, fixation mécanique et chimique, visserie et vissage en bande, fixations et systèmes pour l'enveloppe du bâtiment (ci-après : les « Produits Standards ») ou façonnés à la demande du Client sur la base de son cahier des charges (les « Produits Spéciaux »), en vue d'une livraison en France Métropolitaine ou à destination de l'Export (toute destination hors France métropolitaine). Sauf accord écrit contraire, un contrat ne pourra être soumis à aucune autre stipulation, qu'elle soit implicite ou explicite, qu'elle résulte de la coutume, de la pratique, d'un usage du commerce, des conditions générales d'achat du Client, ou de tout autre document établi par lui. Toute prestation ou livraison faite par le Fournisseur implique l'adhésion sans réserve du Client (ci-après : le « Client ») aux CGV. Les renseignements, photos, prix, descriptions figurant dans les catalogues, prospectus, cd-rom, sites internet ou plus globalement sur tout document commercial sont donnés à titre indicatif et non contractuel.

Le Fournisseur se réserve le droit de modifier les CGV à tout moment. Toute nouvelle version des CGV se substituera de plein droit à la précédente version.

2. Commande :

2.1 Les commandes de Produits Standards doivent être adressées par téléphone, email ou EDI au siège social du Fournisseur et impérativement comporter : les coordonnées du Client, l'adresse de facturation, les dénominations, les Code articles et les quantités de Produits Standards, la date et le lieu de livraison souhaités ainsi que, dans le respect des termes des conditions particulières négociées entre le Fournisseur et le Client et acceptées par écrit par chacun d'eux : le prix des Produits (HT et TTC) et les délais et moyens de paiement. La commande de Produits Standards est ferme et définitive pour les Parties à compter de l'envoi de l'accusé de réception de la commande par le Fournisseur, par email ou EDI. Par dérogation, dans l'hypothèse où le prix des Produits Standards et/ou les délais et moyens de paiement mentionnés par le Client à la commande ne seraient pas conformes aux conditions particulières négociées entre le Fournisseur et le Client ou à défaut, aux tarifs et conditions du Fournisseur, le Fournisseur adressera au Client, par email, le bon de commande rectifié conformément aux conditions négociées. Les conditions prévues au bon de commande rectifié sont valables deux (2) mois à compter de l'expédition du bon de commande par le Fournisseur. Dans une telle hypothèse, la commande de Produits Standards est ferme et définitive pour les Parties à compter de la réception par le Fournisseur du bon de commande rectifié portant la signature (et le cachet) du Client, accompagnée de la mention « Bon pour accord »

2.2 Afin de commander des Produits Spéciaux, le Client doit adresser, par email ou EDI au siège social du Fournisseur, les informations suivantes : les coordonnées du Client, l'adresse de facturation, le cahier des charges et les plans du Client, les quantités de Produits Spéciaux et le lieu de livraison souhaités ainsi que dans le respect des termes des conditions particulières négociées entre le Fournisseur et le Client et acceptées par écrit par chacun d'eux : les délais et moyens de paiement. Le Fournisseur adressera un devis au Client sur la base des éléments figurant à la commande de Produits Spéciaux. Par dérogation, dans l'hypothèse où les spécifications du cahier des charges du Client, ne pourraient être mises en œuvre par le Fournisseur et/ou les délais et moyens de paiement mentionnés par le Client à la commande ne seraient pas conformes aux conditions particulières négociées entre le Fournisseur et le Client, le Fournisseur adressera une demande de rectification de la commande par le Client afin d'émettre un devis sur la base des éléments figurant dans cette nouvelle commande de Produits Spéciaux. Les devis émis par le Fournisseur sont valables quinze (15) jours calendaires à compter de leur date d'expédition. La commande de Produits Spéciaux est ferme et définitive pour les Parties à compter de la réception par le Fournisseur du devis portant la signature (et le cachet) du Client, accompagnée de la mention « bon pour accord ». L'acceptation du devis du Fournisseur par le Client fait courir le délai de fabrication des Produits Spéciaux, qui est au minimum de quinze (15) jours ouvrés.

2.3 Pour toute commande de Produits, il sera adressé un accusé de réception dans un délai maximal de 48 h à compter de la réception de la commande de Produits Standards ou du cahier des charges des Produits Spéciaux, (sauf en période de congés annuels, à savoir semaine 33, semaine 51, semaine 52 et semaine 1-2026, durant lesquels la période de silence à prendre en considération est de dix (10) jours ouvrés). Tout commencement d'exécution sans réserve de la commande par le Fournisseur vaut acceptation de la commande par le Fournisseur, pour les Produits ayant fait l'objet du commencement d'exécution de la commande.

2.4 Tout commandant d'un client direct doit porter sur un montant minimal de 300 € net HT (produits hors frais de livraison). Il est précisé que pour les livraisons par messagerie des frais de port seront appliqués dans les conditions suivantes pour des commandes d'un montant inférieur à 300 € HT : 10 € pour des commandes inférieures à 100 € HT, 20 € pour des commandes entre 100 € HT et inférieures à 200 € HT ; 30 € pour des commandes entre 200 € HT et 299 €. HT. Pour les livraisons en express et concernant des produits de la gamme sécurité, des frais de port seront appliqués en fonction du poids de la livraison concernée. Toute commande d'un client intégrateur doit porter sur un montant minimal de 450 € net HT (produits hors frais de livraison). Il est précisé que pour les livraisons dont le montant est inférieur au montant minimal, des frais de port de 30 € seront appliqués à la commande concernée. Si une commande n'atteint pas un montant minimal inférieur ou égale à 150 € net, un forfait de 15 € net à titre de frais de gestion sera appliqué à la commande concernée.

2.5 Aucune commande ferme et définitive ne peut être modifiée ou annulée, totalement ou partiellement par le Fournisseur ou par le Client. Le Fournisseur pourra refuser toute commande dont il esimerait soit que elle porte sur des quantités trop importantes ou stipule un délai de livraison trop court, soit que le Client ne présente pas des garanties de solvabilité suffisantes, soit dans l'hypothèse où les encours dont bénéficie le Client sont dépassés. Le Fournisseur pourra en outre subordonner l'acceptation de toute commande à la constitution de garanties de la part du Client et exiger le paiement comptant de tout ou partie des Produits à la commande.

2.6 Le Fournisseur se réserve le droit d'apporter toute modification aux Produits, de suspendre ou cesser tout Produit ou toute gamme de Produits, sans que le Client ne puisse se prévaloir d'un quelconque droit à indemnisation. Le Fournisseur s'engage toutefois à exécuter les commandes passées antérieurement à la suspension ou la cessation du Produit ou de la gamme de Produits concernées.

2.7 A défaut de demande expresse d'information complémentaire à la commande, le Client est réputé parfaitement informé des Produits commandés. Pour toute demande de précision, le Client peut prendre contact avec le service commercial de Fournisseur. Le Client devra préciser au Fournisseur, par écrit, toute utilisation spécifique des Produits.

3. Propriété :

3.1 Le Fournisseur conserve la pleine et entière propriété matérielle et intellectuelle des documents, supports, savoirs faire, fichiers ou données transmis au Client, sauf convention écrite contraire. Les échantillons ne peuvent être remis à un tiers qu'avec l'autorisation expresse du Fournisseur. Les outillages restent la propriété du Fournisseur et demeurent dans ses ateliers. La participation du Client aux frais d'outillage n'emporte aucun transfert de propriété matérielle ou intellectuelle, ni de savoir-faire. Tous les droits de propriété intellectuelle, ainsi que sur le savoir-faire incorporé dans les documents, Produits livrés, prestations réalisées, demeurent la propriété exclusive du Fournisseur.

3.2 Le Client garantit que les plans, cahiers des charges, documents, ou données de toute nature, fournis par ses soins, ainsi que leurs conditions de mise en œuvre ne contreviennent pas aux droits de propriété intellectuelle ou au savoir-faire de tiers. A ce titre, le Client garantit le Fournisseur de toutes les conséquences, directes ou indirectes, de toute action en responsabilité.

4. Utilisation des Produits :

4.1 Le Client est responsable de l'utilisation des Produits dans les conditions normales d'utilisation et conformément aux législations en matière de sécurité et d'environnement en vigueur ainsi qu'aux règles de l'art et aux spécifications ou recommandations du Fournisseur.

4.2 Le Client s'engage à éliminer les emballages des Produits conformément à la législation locale de l'environnement, étant précisé que les emballages non consignés ne sont pas repris par le Fournisseur et que les emballages sont conformes à la législation sur l'environnement applicable au sein de l'Union Européenne.

4.3 Le Client s'engage à transmettre les informations utiles à l'utilisation des Produits au sous-acquéreur éventuel. Le Fournisseur assure la traçabilité des Produits jusqu'à la date de livraison au Client.

5. Livraison :

5.1 Les délais de livraison communiqués au Client ne sont qu'indicatifs et peuvent être remis en cause par le Fournisseur dans le cas de survenance de circonstances indépendantes de sa volonté. Ils seront précisés 72h avant la date d'expédition. Le dépassement des délais de livraison ne donne lieu ni à annulation de commande, ni à indemnisation. Le Fournisseur ne procède à aucune livraison le week-end et les jours fériés. En cas de demande du Client de report de la date initialement convenue, ou en cas de refus de la part du Client de procéder à la réception de la commande lors de la livraison pour des raisons liées à l'organisation du Client, aucun retard de livraison ne pourra être imputé au Fournisseur et le Fournisseur pourra refacturer au Client tout frais entraîné par le report, sur justificatifs (et compris les frais d'une seconde prestation du transporteur ainsi que les frais de stockage des Produits).

5.2 La livraison est réputée effectuée dès l'arrivée du transporteur sur les chantiers, dans les usines ou entrepôts du Client avant déchargement du camion ou au moment du retrait de la commande au comptoir par le Client. Le transfert des risques au Client s'opère dès la livraison. Sauf convention contraire, toutes les opérations de transport, d'assurance, de douane, de manutention, etc... sont à la charge et aux risques du Client. En cas d'indisponibilité temporaire d'un ou plusieurs Produits Standards ou de matières premières entrant dans le façonnage des Produits Spéciaux, le Fournisseur en avise le Client et est autorisé à procéder à des livraisons partielles. Les retards de livraison éventuels ne porteront alors que sur les seuls Produits livrés tardivement, et non sur la commande dans son intégralité.

5.3 Les réclamations sur les vices apparents ou sur la non-conformité d'un Produit doivent être formulées par écrit et être adressés au Fournisseur dans les dix (10) jours calendaires, non compris les jours fériés, qui suivent la livraison (art. L.133-3 du Code de commerce). Les réclamations sur les vices et défauts raisonnablement indécelables à la livraison doivent, pour être pris en compte par le Fournisseur, être adressées au siège social du Fournisseur par email, dans le délai maximal de cinq (5) jours calendaires suivant leur découverte, et comporter impérativement : les Code articles des Produits, l'objet et les motifs de la réclamation.

5.4 Passé ce délai, aucune réclamation à ce titre ne sera recevable, et la réception sera définitivement acquiescée. Les produits et les colis doivent être impérativement vérifiés à la réception de ces derniers en présence du transporteur; les frais et les risques afférents à la vérification échoient à la charge de l'acheteur. En tout état de cause, la procédure de vérification ne peut avoir pour effet ni d'augmenter la durée, ni de décaler le point de départ du délai maximal de paiement.

5.5 Il appartiendra au Client de justifier de la réalité du(v) vice(s) ou du(es) défaut(s) de conformité allégué(s). Le Client devra laisser au Fournisseur toute facilité pour les constater et/ou y remédier le cas échéant. Le Client s'abstiendra d'intervenir lui-même ou de faire intervenir un tiers à cette fin, au risque pour lui de perdre le bénéfice des garanties sollicitées.

5.6 En cas de Produit reconnu par le Fournisseur comme défectueux ou vicié, le Client devra, au choix du Fournisseur, soit tenir les Produits concernés à la disposition du Fournisseur ou de tout tiers désigné par lui, soit les retourner au Fournisseur. Aucun retour de Produits ne peut intervenir sans l'accord préalable et écrit du Fournisseur. Les retours de Produits acceptés par le Fournisseur devront être réalisés dans le délai maximal de dix (10) jours francs suivant l'acceptation du Fournisseur et seront effectués aux frais du Client.

5.7 Les Produits Standards reconnus par le Fournisseur comme défectueux ou viciés pourront, au choix du Fournisseur, être remplacés par des Produits Standards identiques ou similaires ou faire l'objet d'un avoir du montant du prix d'achat des Produits Standards concernés après réception par le Fournisseur des Produits concernés retournés par le Client. Il est précisé que les retours concernant les Produits Standards ne seront validés par le Fournisseur qu'aux conditions suivantes : la commande concernée atteint un montant supérieur ou égal à 250 €, les produits concernés doivent avoir été livrés dans un maximum de 6 mois précédant le retour et ne pas être périmés. Une déote d'un minimum de 30% du prix des produits produits sera appliqué sur l'avoir émis par le Fournisseur. Aucun retour ne sera accepté pour des Produits Spéciaux.

5.8 Tout refus de Produits à la livraison pour une raison dont il n'est pas démontré qu'elle est imputable au Fournisseur et tout retour abusif des Produits entraînant la facturation des frais de transport retour des Produits et le paiement du montant des Produits commandés. La réception sans réserve des Produits délie le Fournisseur de toute responsabilité quant aux éventuels défauts ou non-conformités apparents des Produits, avisés ou manquants.

6. Prix :

Le prix dû pour les Produits correspondra au prix proposé dans notre proposition/devis ou, faute de proposition/devis valable, à notre prix catalogue en vigueur s'agissant des biens, déduction faite de toute éventuelle remise convention par écrit. Nos devis sont valables pendant 30 jours à compter de leur émission, sauf dérogation écrite. Les prix sont établis hors taxes « départ usine ». Sauf stipulation contraire, les prix des biens vendus sont ceux en vigueur au jour de l'envoi de la commande ferme et définitive par le Client. Le Fournisseur se réserve le droit de modifier à tout moment ses conditions tarifaires pour toute commande à venir, notamment lorsqu'une telle modification est due à des circonstances extérieures telle que par exemple une hausse du coût des matières premières.

7. Paiement :

7.1 Les paiements ont lieu, sauf dérogation expresse écrite, 45 jours fin de mois (étant précisé que le mode de computation est le suivant: fin de mois + 45 jours) à compter de la date d'émission de la facture, par virement. Le respect des délais de paiement est une condition déterminante de l'engagement du Fournisseur. Le paiement ne sera considéré comme réalisé qu'après mise à disposition des fonds sur le compte du Fournisseur. Le Fournisseur se réserve le droit de modifier les modalités de transmission des factures notamment en cas de mise en place d'un système conduisant à leur dématérialisation. Les paiements anticipés sont effectués sans escompte. Toute somme non payée à l'échéance portera automatiquement et de plein droit intérêts calculés sur le montant TTC au taux de l'intérêt légal majoré de cinq points.

Dans le cadre de la transition écologique et de la dématérialisation des factures, la délivrance d'un duplicata de facture par voie postale est facturée 2,50 euros HT.

7.2 En cas de retard, ou défaut même partiel de paiement, le Fournisseur sera en droit de suspendre l'exécution de ses obligations en cours sur simple notification écrite adressée au Client.

7.3 En cas de défaut de paiement, 48 h après une mise en demeure restée infructueuse, le Fournisseur pourra notifier par tout moyen la résolution de

plein droit de tout ou partie de la commande, et pourra demander par toute voie la restitution des marchandises vendues, sans préjudice de tous autres dommages et intérêts.

7.4 En cas de défaut de paiement total ou partiel, la Société pourra, après mise en demeure adressée par lettre recommandée avec accusé de réception au Client et restée infructueuse 48 heures à compter de sa réception, se prévaloir de plein droit de l'exigibilité immédiate de la totalité des factures émises à l'attention du Client.

7.5 Pour tous professionnels, le règlement des sommes dues postérieurement à la date d'éligibilité figurant sur la facture majorera de plein droit le montant de celle-ci d'une indemnité de 40 € dans les conditions prévues à l'article L. 441-10, II, du Code de commerce.

7.6 Tout incident de paiement de la part d'un Client, ouvrira automatiquement et de plein droit la faculté pour le Fournisseur de subordonner toute nouvelle livraison audit Client à un paiement comptant à la commande.

7.7 Le Fournisseur pourra automatiquement et de plein droit compenser toute créance sur le Client avec toute créance du Client à son encontre.

7.8 En cas de perte de couverture d'assurance-crédit, d'incident de paiement tel que retard de paiement, refus de prélèvement ou paiement partiel, le Fournisseur se réserve la faculté de suspendre tout ou partie des commandes en cours, refuser toute nouvelle commande et/ou subordonner la livraison des Produits au paiement de l'intégralité du prix des Produits à la livraison ou à la commande, sans préjudice des autres voies de recours dont il dispose. Tout incident de paiement entraînera, en outre, de plein droit et sans mise en demeure préalable, l'application d'une indemnité forfaitaire de 40 euros au titre des frais de recouvrement, la déchéance du terme de l'ensemble des dettes du Client à l'égard du Fournisseur et le paiement de pénalités de retard au taux de trois (3) fois le taux de l'intérêt légal, sans préjudice de toute indemnisation complémentaire que le Fournisseur pourrait réclamer. Tout paiement sera réputé s'imputer en priorité sur les pénalités de retard, intérêts de retard puis les créances les plus anciennes.

7.9 Aucun paiement ne peut faire l'objet d'une compensation, d'une réduction (par application de pénalités par exemple) ou d'un refus à l'initiative du Client, notamment en cas d'allocation de retard de livraison ou de défaut total ou partiel des Produits, sans l'accord préalable et écrit du Fournisseur, et sans que le Fournisseur ait été en mesure de contester la réalité du grief allégué.

7.10 A titre de rappel, a été sanctionné au titre de la soumission à des obligations créant un déséquilibre significatif sur le fondement de l'article L.442-1 du Code de commerce, le fait pour le Client d'appliquer des conditions de règlement plus strictes que les conditions auxquelles s'engage le Fournisseur vis-à-vis du Client.

7.11 Conformément à la loi n° 2020-105 du 10 février 2020 relative à la lutte contre le gaspillage et à l'économie circulaire (loi « AGEC »), les produits et matériaux de construction du secteur du bâtiment (tels que définis à l'article R.543-289 du Code de l'environnement), sont soumis au régime de la Responsabilité Élargie du Producteur (cf. articles L.541-10-1 et L.541-10-23 du Code de l'environnement) : FR217995_04EQM.V. Le Fournisseur, en tant que metteur sur le marché national des produits et matériaux de construction (cf. article R.543-290 du Code de l'environnement), est tenue de contribuer ou de pourvoir à la reprise sans frais des déchets qui en sont issus lorsqu'ils sont collectés séparément, et au traitement de ces déchets. A cet égard, le Fournisseur s'acquitte d'une éco- participation auprès d'un éco-organisme (cf. article R.543-288 du Code de l'environnement). Conformément aux dispositions de l'article R.543-290-3 du Code de l'environnement, le Fournisseur répercute sur facture, sans application d'une remise, ristourne ou rabais ou autre possibilité de réfaction, en marge du prix net unitaire des Produits qu'elle commercialise, le montant de cette éco-participation.

8. Réserve de propriété :

8.1 Le Fournisseur conserve l'entière propriété des biens livrés jusqu'au paiement effectif de l'intégralité du prix en principal et accessoires.

8.2 L'acheteur veillera à ce que l'identification des marchandises soit toujours possible. Les marchandises en stock sont présumées être celles impayées.

8.3 Le Client s'engage à informer immédiatement le Fournisseur de toute saisie ou autre intervention de tiers sur les Produits, afin de lui permettre de préserver ses droits.

8.4 En cas de défaut de paiement d'une seule facture ou partie de facture à échéance ou de risque d'insolvabilité du Client, le Fournisseur pourra recourir auprès les Produits dans les locaux du Client aux frais et risques du Client, même en l'absence de procédure collective du Client. Le Client s'engage à cette fin à lui laisser libre accès à ses locaux et à l'informer du lieu de stockage des Produits.

8.5 En cas de revendication des Produits, le Fournisseur se réserve le droit de faire dresser un inventaire ou de mettre sous séquestre les Produits impayés détenus par le Client. Pour les besoins du présent article, les Produits en stock seront réputés correspondre aux créances impayées.

8.6 Le Client est responsable, à compter de la livraison telle que définie à l'article 3.1 des CGV, du stockage des Produits, d'opérations de manutention, des conditions de conservation des Produits et des dommages que ceux-ci pourraient subir. Le Client s'engage en conséquence à apporter tous ses soins à la garde et à la conservation des Produits et à souscrire une police d'assurance destinée à couvrir tous dommages et sinistres susceptibles d'être causés aux Produits ou par ceux-ci dès leur livraison.

8.7 Si le Client fait l'objet d'un redressement ou d'une liquidation judiciaire, la société Simpson Strong Tie se réserve le droit de revendiquer, dans le cadre de la procédure collective, les marchandises vendues et restées impayées.

9. Sureté/garantie :

A titre de condition déterminante, la fourniture des Produits par le Fournisseur pourra être subordonnée à la constitution de toute sûreté et/ou garantie personnelle ou réelle que le Fournisseur jugera utile. A tout moment, le Fournisseur pourra demander la fourniture de telle sûreté et/ou garantie dans la limite d'un montant en principal de la ou des commande(s) du Client, outre la garantie des intérêts et accessoires. Toute augmentation ultérieure du montant total des commandes pourra être subordonnée à la fourniture de toute sûreté et/ou garantie que le Fournisseur jugera utile. En cas de mise en œuvre de l'une ou l'autre des sûretés ou garanties fournies par le Client, le Fournisseur pourra demander une sûreté et/ou garantie complémentaire afin d'être garanti au titre de toutes les sommes dues ou à devoir par le Client. Le Fournisseur est autorisé à confier ou céder à des tiers des créances à l'encontre du Client aux fins de recouvrement, en cas de retard ou défaut de paiement total ou partiel. En outre, pour les paiements non encore exigibles, le maintien des sûretés et/ou garanties sera de droit, et ce notwithstanding la résiliation ou le terme du contrat, jusqu'à complet paiement des créances.

10. Sous-traitance :

Quand le contrat conclut avec un Client s'inscrit dans une chaîne de contrats d'entreprise, le Client a l'obligation légale de faire accepter le Fournisseur sur son propre dossier d'ordre. Il a également l'obligation de faire accepter les conditions de paiement du Fournisseur par celui-ci. Si le donneur d'ordre n'est pas le client final, le Client s'engage à exiger de sa part le respect de la loi n°75- 1334 du 31 décembre 1975 relative à la sous-traitance.

11. Force majeure :

11.1 Aucune des parties ne pourra être tenue pour responsable de son retard ou de sa défaillance à exécuter l'une des obligations à sa charge si ce retard ou cette défaillance sont l'effet direct ou indirect d'un cas de force majeure, en ce compris grèves, incendies, catastrophes naturelles, coupures d'électricité, accidents, impossibilités d'être approvisionné, inondation, tempête, épidémie, pandémie etc. Chaque partie informera l'autre partie, sans délai, de la survenance d'un cas de force majeure tout elle aura connaissance de nature à affecter l'exécution du contrat.

11.2 Par conséquent, Les Parties ne seront pas responsables de l'exécution de l'une quelconque de leurs obligations au cas où cette exécution est due à un empêchement indépendant de leur volonté, et qu'elles ne pouvaient pas raisonnablement prévoir cet empêchement et ses effets au moment de la conclusion du contrat avec le Client.

12. Garantie / Responsabilité :

12.1 Le Fournisseur garantit la conformité des Produits à la réglementation française et communautaire, en vigueur à la date de livraison. Le Fournisseur garantit la conformité des Produits au cahier des charges techniques du Client tel qu'accepté par le Fournisseur dans les conditions de l'article 2 des CGV. Le Client s'engage à informer par écrit le Fournisseur de toute loi et règlementation applicable aux Produits et de toute obligation de certification ou d'homologation spécifique des Produits dans le pays d'importation des Produits par le Client.

12.2 La responsabilité du Fournisseur est exclue pour tous défauts ou exécutions ne résultant pas de son fait et, notamment, pour toutes prestations sous la responsabilité du Client : manutention, stockage des Produits, vente de Produits dans le respect de la réglementation applicable, et respect des préconisations du Fournisseur.

12.3 La responsabilité du Fournisseur est totalement exclue pour tous les dommages indirects, spéciaux, punitifs, accessoires et/ou consécutifs de toute nature, y compris (sans que cela ne soit limitatif) les perturbations de l'activité, atteinte à la réputation, réclamations de tiers, dommages dus à une interruption d'activité ou manques à gagner, pertes d'économies, pertes d'avantages concurrentiels ou clientèle, indisponibilités ou non. En tout état de cause, la responsabilité contractuelle totale du Fournisseur résultant de l'exécution des commandes soumises aux présentes conditions générales de vente, de l'utilisation et/ou de la détention des Produits vendus par le Fournisseur, n'excedera pas la somme des paiements versés par le Client au titre des marchandises faisant l'objet de cette demande.

12.4 La responsabilité du Fournisseur exclut notamment tout dommage indirect, consécutif ou immatériel, et est limitée au montant du prix des Produits concernés.

12.5 Ces limitations s'appliquent à toute garantie des Produits ou responsabilité du fait des Produits.

12.6 Notobstant toute autre disposition, il est entendu entre les parties que les dispositions du présent article bénéficient au Fournisseur, ainsi qu'à leurs responsables, employés, sous-traitants et mandataires respectifs.

12.7 Le Client est seul responsable du cahier des charges des Produits Spéciaux transmis au Fournisseur ainsi que des conditions de revente des Produits, et notamment de la fixation et de la publicité des prix de revente. Le Client garantit le Fournisseur que les spécifications du cahier des charges des Produits Spéciaux ne violent aucun droits de propriété intellectuelle de tiers et garantit le Fournisseur de toute somme et tout frais versés par le Fournisseur à titre de condamnation ou d'accord transactionnel à ce titre. Le Client est seul responsable en cas de dommage de quelque nature subi par un tiers du fait de l'utilisation des Produits Spéciaux, qui ne soit pas dû exclusivement à une mauvaise exécution du cahier des charges par le Fournisseur et garanti le Fournisseur de toute somme et tout frais versés par le Fournisseur à titre de condamnation ou d'accord transactionnel à ce titre.

12.8 En cas de procédure de retrait ou de rappel des Produits par le Fournisseur, le Client s'engage à communiquer immédiatement au Fournisseur les Code articles des Produits concernés (figurant sur le bon de livraison) et à mettre immédiatement les Produits concernés à la disposition du Fournisseur, qui pourra à son choix les remplacer ou émettre un avoir du montant du prix d'achat des Produits concernés, sans que cela ne puisse donner lieu à l'allocation d'une quelconque indemnité sur profit du Client. En cas de procédure de retrait ou rappel initiée par le Fournisseur, le Client ou toute autorité administrative compétente, le retour par le Client des Produits rappelés est strictement limité aux seuls lots de Produits concernés.

13. Généralités :

13.1 Si une disposition des conditions est déclarée nulle ou inapplicable, cette nullité ou inapplicabilité n'affectera pas les autres dispositions des Conditions Générales qui conserveront leur plein effet.

13.2 Aucun délai accordé par le Fournisseur, ni même le défaut d'exercice de ses droits ne pourront être considérés comme emportant renonciation aux droits du Fournisseur ou limitation de ceux-ci, ni ne pourront les affecter de quelque façon que ce soit.

14. Loi applicable et attribution de juridiction :

Le contrat entre les parties est soumis à la loi française.

Les CGV, les relations entre les Parties et l'offre et la vente des Produits sont régies par le droit français. En cas de différend ou de contestation relatif aux CGV, aux relations entre les Parties, à l'offre et la vente des Produits, les Parties s'engagent à rechercher préalablement une solution amiable, notamment en ayant recours à la médiation (par médiateur interne ou externe). La Partie demanderesse devra notifier les éléments du différend ou de la contestation à l'autre partie tout en proposant le nom d'un médiateur. Si l'autre Partie refuse la médiation ou que les Parties ne parviennent pas à se mettre d'accord sur le nom d'un médiateur ou si ce dernier n'accepte par sa mission dans un délai de 7 (sept) jours francs à compter de la notification prévue à l'alinéa précédent, la médiation sera réputée avoir échoué et chacune des Parties retrouvera la faculté d'agir en justice. La phase de médiation aura une durée de 15 (quinze) jours maximum, à compter de l'acceptation de sa mission par le médiateur. Au terme du délai impartit pour la médiation et à défaut de conclusion d'un accord, chacune des Parties retrouvera la faculté d'agir en justice. Pendant la durée de la médiation, les Parties s'interdisent d'interer une quelconque action en justice l'une contre l'autre dans le cadre du litige concerné. Toutefois, par exception, même pendant la médiation, les Parties pourront demander en justice des mesures d'instruction sur le fondement de l'article 145 du Code de procédure civile. Les frais de médiation seront supportés à égalité par chacune des Parties.

Tout différend ou contestation non réglé amiablement dans les conditions prévues à l'alinéa précédent, sera soumis à la compétence exclusive des juridictions compétentes du ressort du siège du Fournisseur, y compris en cas de référé, d'ordonnance sur requête, de pluralité de défendeurs, de demande incidente ou d'appel en garantie.

15. Informatique et Libertés :

Le Client et le Fournisseur reconnaissent que le traitement des données à caractère personnel, dans le cadre de l'exécution des commandes soumises aux présentes conditions générales de vente, doit être effectué en totale conformité avec l'ensemble des lois applicables en matière de protection des données, y compris (sans que cela ne soit limitatif) le Règlement Général sur la Protection des Données européen 2016/679. Les parties s'engagent à ne traiter que les données à caractère personnel nécessaires à l'exécution des obligations convenues et à se conformer aux exigences légales et réglementaires auxquelles elles sont soumises.

Dans le cas où, en relation l'exécution de ces obligations, il est nécessaire que l'une des parties transmette à l'autre partie des données personnelles relatives à ses employés ou agents :

a) la première partie informera ses employés ou agents à ce propos, et leur fournira des informations sur le traitement de ces données à caractère personnel, et

b) chaque partie sera respectivement responsable du traitement de ces données personnelles.

Toutes les informations sur la manière dont les données personnelles seront traitées par le Fournisseur sont disponibles à l'adresse suivante : <https://privacy.strongtie.com/privacy-notice-french>



Siège Social France



ETANCO Le Pecq

Parc Les Erables - Bât. I
66, route de Sartrouville - BP 49
78 231 LE PECQ Cedex

Tel. standard administratif :
01 34 80 51 00

www.etanco.eu

Commercial France

Tel. : **01 34 80 52 00**
Fax : 01 30 71 01 89
commercial.france@etanco.fr

Commercial International

Tel. : +33 | 34 80 52 08
Fax : +33 | 34 80 52 40
export@etanco.fr

Filiales étrangères

La Réunion

R-FIX
+ 0262 430 880
info@r-fix.com

Belgique

ETANCO Benelux
+ 32 3 354 15 00
info@etanco.be

Allemagne

ETANCO GmbH
+ 49 27 39 47 99 64
info@etanco.de

République Tchèque

ETANCO CZ
+ 420 49 55 35 671
info@etanco.cz

Roumanie

ETANCO Romania
+ 40 31 425 12 82
info@etanco.ro

Pologne

ETANCO SP.Z.O.O.
+ 48 55 24 22 926
info@etanco.pl

Italie

SI.COP s.r.l.
+ 39 02 990 480 62
info@etanco.it

Royaume-Uni

FRIULSIDER UK LTD
+ 44 179 256 19 11
sales@friulsider.co.uk

Sites de production

France

Aubergenville (78)
Magnac-Bourg (87)
Saint-Germain-les-Belles (87)

Italie

San Giovanni

Pologne

Orneta

Catalogue

Fascicules

